

Andrés Pinto

Sept. 75

ARQUEOLOGIA DE TALTAL

EPISTOLARIO DE
AUGUSTO CAPDEVILLE
CON MAX UHLE

y otros arqueólogos
e historiadores

Compilación, introducción y notas de
GRETE MOSTNY

Tomo II
LAMINAS

FONDO HISTORICO Y BIBLIOGRAFICO
JOSE TORIBIO MEDINA
Santiago de Chile, 1964

FONDO HISTORICO Y BIBLIOGRAFICO
"JOSE TORIBIO MEDINA"

(Ley 10361, de 28 de junio de 1952)

COMISION ADMINISTRADORA

Presidente

EUGENIO GONZALEZ ROJAS
Rector de la Universidad de Chile
Delegado: JULIO HEISE GONZALEZ

Vicepresidente

Director de Bibliotecas, Archivos y Museos
Delegado: ERNESTO GALLIANO MENDIBURU
Secretario General

GUILLERMO FELIU CRUZ

Conservador de las Bibliotecas Americanas de
"José Toribio Medina" y "Diego Barros Arana"

Representantes:

De la Facultad de Filosofía y Educación de
la Universidad de Chile:

EUGENIO PEREIRA SALAS

Del Ministerio de Educación Pública:

MANUEL MONTT LEHUEDE

De la Sociedad Chilena de Historia
y Geografía:

ANICETO ALMEYDA ARROYO

RICARDO DONOSO NOVOA

De la Academia Chilena de la Historia:

JAIME EYZAGUIRRE GUTIERREZ

CARLOS J. LARRAIN DE CASTRO

De la Academia Chilena de la Lengua:

DR. RODOLFO OROZ SCHEIBE

HOMENAJE AL SESQUICENTENARIO
DE LA INDEPENDENCIA NACIONAL
(1810 - 1960)

- I.- Sturgis E. Leavitt. Revistas Hispanoamericanas. Indice Bibliográfico 1843-1935. Prólogo de Guillermo Feliú Cruz.
- II.- J. T. Medina. Actas del Cabildo de Santiago durante el periodo llamado de la Patria Vieja (1810-1814). Prólogo de Guillermo Feliú Cruz. Reimpresión facsimilar de la edición de 1910.
- III.- J. T. Medina. Bibliografía de la Imprenta en Santiago de Chile desde sus orígenes hasta febrero de 1817 y Adiciones y Ampliaciones. Prólogo de Guillermo Feliú Cruz. Reimpresión facsimilar de las ediciones de 1891 y 1939, respectivamente.
- IV.- J. T. Medina. Viajes Relativos a Chile. Recopilación y Prólogo de Guillermo Feliú Cruz.
- V.- J. T. Medina. Estudios sobre la Independencia de Chile. Recopilación y Prólogo de Guillermo Feliú Cruz.

OBRAS PUBLICADAS
DE JOSE TORIBIO MEDINA

- Una Excursión a Tarapacá. Los Juzgados de Tarapacá. 1880-1881. Reimpresión en un volumen de las ediciones de 1880 y 1881, respectivamente. Homenaje de la Ilustre Municipalidad de Iquique a J. T. Medina en el Centenario de su nacimiento 1852-1952. 1952.
- Los Aborígenes de Chile. Introducción de Carlos Keller. Reimpresión de la edición de 1882. 1952.
- El Capitán de Fragata Arturo Prat - El Vicealmirante Patricio Lynch. Estudio y Prólogo de Roberto Hernández. Reimpresión en un volumen de las ediciones de 1879 y 1910, respectivamente. Homenaje de la Armada de Chile a J. T. Medina en el Centenario de su nacimiento 1852-1952. 1952.
- Cosas de la Colonia. Apuntes para la crónica del siglo XVIII en Chile. Introducción de Eugenio Pereira Salas. Reimpresión en un volumen de la Primera y Segunda Serie, editadas en 1889 y 1910, respectivamente. 1952.
- Ensayo acerca de una Mapoteca Chilena. Introducción de Elías Almeyda Arroyo. Reimpresión de la edición especial de 1889. Homenaje del Ejército de Chile a su autor en el Centenario de su nacimiento 1852-1952. 1952.
- Historia del Tribunal del Santo Oficio de la Inquisición en Chile. Prólogo de Aniceto Almeyda. Reimpresión en un volumen de la edición en dos tomos de 1890. 1952.
- Tres Estudios Históricos. I - El Escudo de Armas de la ciudad de Santiago. II - El Acta del Cabildo Abierto

EPISTOLARIO DE
AUGUSTO CAPDEVILLE
CON MAX UHLE
Y OTROS ARQUEOLOGOS
E HISTORIADORES

Ley N.º 10.361

crea el

FONDO HISTORICO Y BIBLIOGRAFICO JOSE TORIBIO MEDINA

El Congreso Nacional ha tenido a bien prestar su aprobación al siguiente

PROYECTO DE LEY:

ARTICULO 1º— En el Presupuesto del Ministerio de Educación se consultará anualmente y por el plazo de diez años una partida de cinco millones de pesos para constituir el fondo permanente denominado "Fondo Histórico y Bibliográfico José Toribio Medina".

ART. 2º— El "Fondo Histórico y Bibliográfico José Toribio Medina" tendrá por objeto publicar las obras del señor Medina y las de aquellos autores chilenos y extranjeros que directamente se relacionan con los estudios realizados por él, ajustándose a una estricta investigación documental.

ART. 3º— Una Comisión compuesta por el Rector de la Universidad de Chile, el Director General de Bibliotecas, Archivos y Museos, un representante de la Facultad de Filosofía de la Universidad de Chile, un representante del Ministerio de Educación Pública, el Jefe de la Sala Medina de la Biblio-

teca Nacional, dos representantes de la Academia Chilena de la Historia, dos representantes de la Sociedad Chilena de Historia y Geografía y un representante de la Academia Chilena de la Lengua, tendrá a su cargo la administración del "Fondo Histórico y Bibliográfico José Toribio Medina" y el cumplimiento de esta ley. Estos miembros desempeñarán sus cargos ad honorem.

El Rector de la Universidad de Chile y el Director de Bibliotecas, Archivos y Museos, podrán hacerse representar por medio de delegados.

La Comisión que establece la presente ley formará la nómina de las materias que se imprimirán, la que deberá ser aprobada por decreto supremo antes de iniciar las publicaciones.

La Comisión rendirá anualmente cuenta documentada a la Contraloría General de la República de sus ingresos e inversiones.

ART. 4º— Las obras que se publiquen con cargo al "Fondo Histórico y Bibliográfico José Toribio Medina" se distribuirán por la Comisión que señala el artículo anterior, sin cargo alguno y de preferencia en los institutos y bibliotecas históricas o científicas de Europa y América.

ART. 5º— Los fondos que provengan de la venta de las obras que publique el "Fondo Histórico y Bibliográfico José Toribio Medina" pasarán a incrementarlo.

ART. 6º— La Tesorería General de la República abrirá una cuenta especial de depósito permanente denominada "Fondo Histórico y Bibliográfico José Toribio Medina".

ART. 7º— El texto de esta ley irá impreso en el reverso de la primera página de cada obra que edite el "Fondo Histórico y Bibliográfico José Toribio Medina".

ARTICULOS TRANSITORIOS

ARTICULO 1º— Traspásase la suma de \$ 5.000.000, consultada en el N.º 21 de la Letra j) del Item 07-05-04 del Presupuesto para el presente año, del Ministerio de Educación, a la Letra v) del mismo Item.

Para los efectos del inciso anterior, créase en la Ley de Presupuestos del presente año, del Ministerio de Educación Pública, en la letra v) del Item 07-05-04, el N.º 9, con la siguiente glosa:

"Para poner a disposición de la Comisión Administradora del "Fondo Histórico y Bibliográfico José Toribio Medina" \$ 5.000.000".

Por el año en curso, la Comisión Administradora atenderá a los gastos que demande la conmemoración del centenario de don José Toribio Medina con los fondos

consultados en la Ley de Presupuestos vigente.

ART. 2º— Se hará una emisión de un millón de sellos postales recordatoria del centenario del nacimiento de don José Toribio Medina. El valor de los sellos de esta emisión especial lo señalará la Dirección General de Correos y Telégrafos dentro del plazo de noventa días, contados desde la publicación de la presente ley, y su producto se depositará en la cuenta del "Fondo Histórico y Bibliográfico José Toribio Medina".

ART. 3º— La Comisión a que se refiere el artículo 3º destinará anualmente la cantidad de \$ 1.000.000, para erigir un monumento a don José Toribio Medina, suma que se acumulará hasta com-

pletar lo necesario para llevarlo a cabo.

Asimismo, la Comisión invertirá anualmente la suma de \$ 500.000 en acciones de la Sociedad Constructora de Establecimientos Educativos, hasta completar la cantidad de \$ 2.000.000, con el objeto de que se construya y habilite un local para la Escuela Superior de Hombres de San Francisco de Mostazal, la que llevará el nombre de "José Toribio Medina".

Por cuanto he tenido a bien aprobarlo y sancionarlo; por tanto, promúlguese y lévese a efecto como ley de la República.

Santiago, a veinticinco de junio de mil novecientos cincuenta y dos.— GABRIEL GONZALEZ VIDELA.— Eliodoro Domínguez.— Germán Picó Cañas.

(Publicado en el Diario Oficial de la República de Chile, Núm. 22.286, de 28 de junio de 1952).

25/08/94
D. A. ...

1494

48301
M915
1964
T.II
C.2

ARQUEOLOGIA DE TALTAL

EPISTOLARIO DE AUGUSTO CAPDEVILLE CON MAX UHLE

y otros arqueólogos
e historiadores

Compilación, introducción y notas de
GRETE MOSTNY

Tomo II
LAMINAS

FONDO HISTORICO Y BIBLIOGRAFICO
JOSE TORIBIO MEDINA
Santiago de Chile, 1964

DONACION : ANTONIO PINTO 25/08/94

PROLOGO

El descubrimiento de los conchales de Taltal, realizado por Augusto Capdeville en 1914, constituye indudablemente uno de los acontecimientos más importantes de la arqueología chilena y americana.

Hasta alrededor de 1920 prevalecía, acerca del origen del Hombre Americano, la teoría defendida principalmente por el antropólogo norteamericano Ales Hrdlicka, según la cual la población de América se habría iniciado 2.000 a 3.000 años antes de nuestra era. El hallazgo de instrumental lítico de morfología paleolítica de Capdeville, llamó poderosamente la atención de todos los americanistas y llevó al planteamiento de la existencia del paleolítico en América, contemporáneo con el del Viejo Mundo o supervivencia tardía de industrias y técnicas que en aquél ya habían sido superadas desde muchos miles de años.

En la discusión de los nuevos hechos tomaron parte Max Uhle —entonces radicado en Chile— Ricardo Latcham y Aureliano Oyarzún, los tres exponentes más importantes de los estudios arqueológicos chilenos. Sus publicaciones sobre la materia, las de Capdeville y la correspondencia de este último con los arqueólogos e historiadores de su tiempo, tuvieron repercusión en todo el continente.

A este respecto don Gualterio Looser, que ocupaba el cargo de Jefe de Sección de Antropología, cuando el Museo Nacional de Historia Natural adquirió la colección de Taltal y que conocía personalmente a Capdeville dice: "La presencia de numerosas piezas paleolíticas muy características llamó en su época poderosamente la atención de los entendidos. Estas piezas dan al hallazgo de Taltal una importancia no solamente para Chile, sino una verdadera trascendencia continental, como lo demuestran las numerosas referencias a los descubrimientos de Taltal que se encuentran en todos los textos y en muchas obras de arqueología americana, aunque hoy la mayoría de los especialistas estiman que estos paleolíticos de América son más modernos que sus similares del Viejo Mundo". (Informe del Sr. G. Looser, dirigido a don Guillermo Feliú Cruz, Secretario General del Fondo Histórico y Bibliográfico José Toribio Medina).

No obstante la importancia de este descubrimiento, la mayor parte del material excavado y de las conclusiones a las cuales Capdeville llegó a través de su estudio, han permanecido inéditos hasta ahora. Comenta el Sr. Looser en el informe citado: "Capdeville mismo no publicó prácticamente nada en Chile. Todo lo que debemos a la pluma de Capdeville, unos cinco artículos breves pero muy importantes, vio la luz en Quito, gracias a las facilidades que le diera el Prof. Uhle, que se había trasladado al Ecuador y que desde un principio supo apreciar los relevantes méritos de Capdeville y la trascendencia de sus no-

tables excavaciones en Taltal. Infortunadamente, algunos de estos trabajos aparecieron en condiciones deficientes, con muchos errores de imprenta. Son además, muy escasos y los conocen únicamente algunos especialistas”.

En 1952, con ocasión del centenario del nacimiento de don José Toribio Medina, el Dr. Paul Rivet, figura cumbre de la Americanística, tuvo ocasión de conocer los apuntes de campo y la correspondencia de Capdeville, copiados en dos voluminosos cuadernos por su hijo, Tte. Crl. Rafael Capdeville; se percató inmediatamente de su gran valor científico y recomendó su publicación: “Este relato —dice Rivet, refiriéndose a los apuntes de campo de Capdeville— contiene muchísimos datos relativos a la arqueología de la dicha región y a las excavaciones allí realizadas de sumo interés y por la mayoría inéditos, con figuras de las piezas encontradas y una descripción minuciosa de los pormenores del hallazgo de cada uno. No hay duda que es un complemento valioso de las publicaciones de los dos arqueólogos (Uhle y Capdeville) sobre sus excavaciones”. (Informe del Dr. Paul Rivet sobre el manuscrito de Capdeville, 18 de octubre de 1954).

Los minuciosos apuntes de Capdeville que se preocupan no solamente de la descripción de los artefactos, sino también de su contexto en las tumbas y de su posición estratigráfica en los conchales, constituyen documentos de primer orden científico y conservarán su plena validez, cuando las teorías a las cuales han dado origen sean reemplazadas por otras. A base de ellos, será posible reconstruir en cualquier momento las circunstancias de los hallazgos y su significado dentro del marco de la ocupación primitiva de América. La omisión de publicarlos ha significado, para la arqueología chilena, un atraso de casi 30 años o sea hasta 1941, cuando el Dr. Junius Bird del American Museum of Natural History efectuó de nuevo excavaciones estratigráficas en los conchales de la costa norte de Chile.

Otro material de gran valor lo constituye la correspondencia de Augusto Capdeville con Max Uhle y otros arqueólogos e historiadores de su tiempo, publicada en el presente volumen. Después de una corta temporada de excavaciones de ambos (1916) Uhle siguió en contacto epistolar con Capdeville quien le informaba constantemente de sus progresos y Uhle a su vez ayudaba al amigo a ordenar sus conclusiones, llamaba su atención sobre puntos oscuros o mal interpretados, haciéndole al mismo tiempo partícipe de sus propias investigaciones y de sus ideas acerca de la prehistoria chilena y americana. La obra básica de Uhle para la prehistoria chilena “Fundamentos étnicos y arqueología de Arica y Tacna” se apoya parcialmente en los descubrimientos de Capdeville. G. Looser se expresa del epistolario en los siguientes términos: “En lo que atañe a la correspondencia científica que Capdeville recibió del Dr. Uhle, recomiendo también su publicación. Su importancia es evidente. Está salpicada de observaciones interesantísimas relativas a la arqueología sudamericana. Su autor, el Dr. Max Uhle, es el verdadero fundador de la arqueología científica en los países del Pacífico austral y su importancia para el Perú, Ecuador y Chile no necesita ponderarse”. El Dr. Rivet se expresa de modo parecido: “Estas cartas presentan un gran interés porque Max Uhle expone con frecuencia a su amigo ideas sobre la prehistoria y la arqueología de América, y especialmente de Chile. Max Uhle acompaña con frecuencia sus explicaciones con pequeños

dibujos sumamente interesantes que aclaran el texto. Creo que la publicación íntegra de estas cartas tendría tanto interés como la del diario de las excavaciones redactado por el señor A. Capdeville”.

Termina el Dr. Rivet su informe: “. . .creo pues, que los documentos que tuvo la amabilidad de confiarme el Teniente Coronel Capdeville merecen ser publicados y que su publicación será una valiosa contribución a la arqueología chilena a la vez que un homenaje merecido a dos sabios que dedicaron tantos esfuerzos a esta ciencia, el Profesor Max Uhle y el señor A. Capdeville.

Es el mérito del Fondo Histórico y Bibliográfico José Toribio Medina, a través de su Secretario General don Guillermo Feliú Cruz, haber acogido favorablemente las recomendaciones del Dr. Paul Rivet, del señor Gualterio Looser y del suscrito (informe de 1955 y 1956). La constante preocupación de esta Fundación para fomentar las ciencias antropológicas en Chile, que ha dado como primer fruto la reedición de “Los Aborígenes de Chile”, de don José Toribio Medina, añade ahora a sus publicaciones la de la “Arqueología de Taltal”, repleta de datos para una nueva apreciación de la prehistoria de Chile y de América.

G. Mostny

Estas cartas presentan un gran interés porque Max Uhle expone con frecuencia a su amigo sus ideas sobre la prehistoria y la arqueología de América, y especialmente de Chile. Max Uhle acompaña con frecuencia sus explicaciones de pequeños dibujos sumamente interesantes que aclaran sus textos.

Creo que la publicación íntegra de estas cartas tendría tanto interés como la del diario de la expedición undertaken por el Señor O. Captailla.

Creo que hacer una sola observación. Parece que a veces la persona que describió las cartas a la máquina cometió algunos errores de lectura. Si se publican estos documentos será muy necesario referirse a los originales para evitar errores.

Con esta única reserva, creo pues que los documentos que levo la amabilidad de confiarle el Comandante Captailla merecen ser publicados y que su publicación será una contribución valiosa a la arqueología chilena a la vez que un homenaje merecido a dos señores que dedicaron tanto esfuerzo a esta ciencia, el Profesor Max Uhle y al Señor O. Captailla.

J. W. K.
Paul Rivet

San Francisco de los Rosales, 10 de Febrero-1925

Dr. D. Augusto Capdevilla. - San Antonio.

Mi estimado señor:

He recibido los cuatro trabajos de Ud. que se sirvió remitirme y de que ya tengo noticia por haberlos visto insertos en el Boletín ecuatoriano, donde a la vez que aparecieron, como comprenderé que los ve no sin cierta pena, porque habría querido que estudios de esa importancia hubieran visto la luz en nuestra patria. Mecho me gustaría utilizar Ud. parte lo de adelante, porque no están esos los últimos resultados de sus investigaciones, en la revista del Doctor Espinosa?

No sé cuándo pueda volver a Santiago para remitir a Ud. los originales, que Ud. desea leer, y algún otro folletico más de esa índole, que en cuanto a los Aborígenes, hace ya más de 20 años que no tengo a su lado alguno.

Siempre que me ha sido muy grato entrar en relaciones con Ud. Aquí donde tan contentos somos los educados a estudios arqueológicos, y que tendrá gran placer en que Ud. pase por mi casa en Santiago, Dove de Febrero, n. 43.

J. F. Medina

1

6

hacia 9 pies de una vertiente de pros-
 dencia, en el cementerio de arquetito en
 Chalilla, ventados, que estaban a 0.50
 de profundidad, del vaso grande figurado
 de gude.

En un cementerio, habian dos capos de
 muros.

1.º A la profundidad de 0.50,
 estaba la tumba de los arquetito en cual-
 da ventados, del vaso grande figurado de
 gude.

2.º A la hondon de una de una
 vertiente, estaban los muros tendidos, de
 la tumba de la fofa tubular de piedras.

Lo que me interesa a mi, es
 la historia de la fofa tubular de fofa
 des, en relacion con esta tumba de los
 muros tendidos.

Con el vapor en la cabina, de muros
 a la vida.

Esperando de un arquetito bon-
 dad, una fofa ventados, gude de
 0.50, como ventados, esperando sus gude de
 des,

de 0.50. Su mas que arquetito fofa
 Arquetito Capdeville

Taltal, 5 de Noviembre de 1918

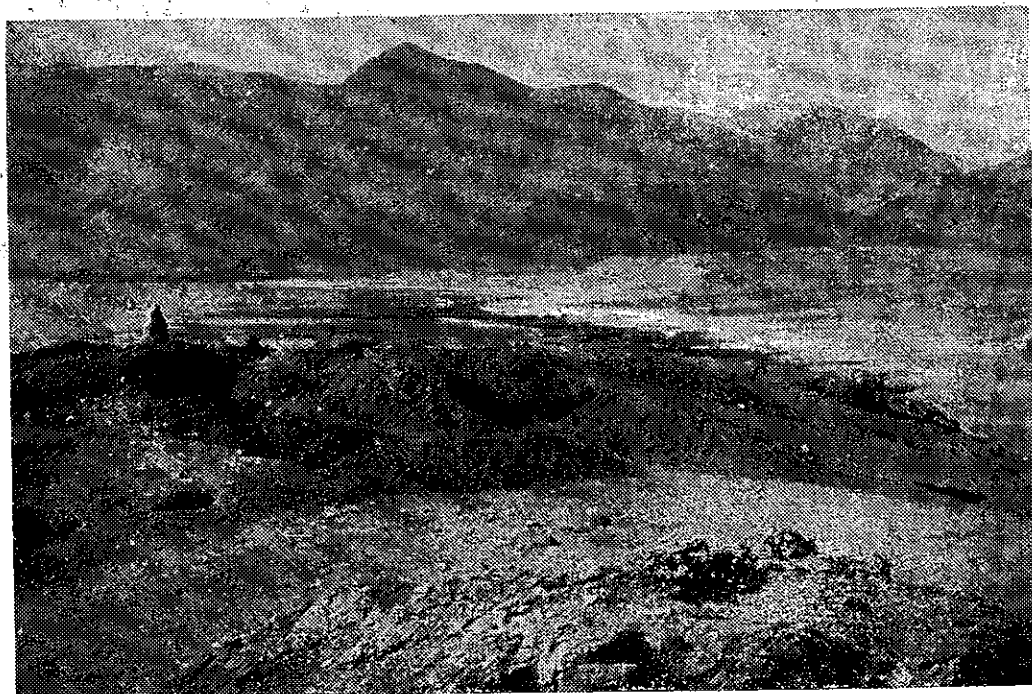
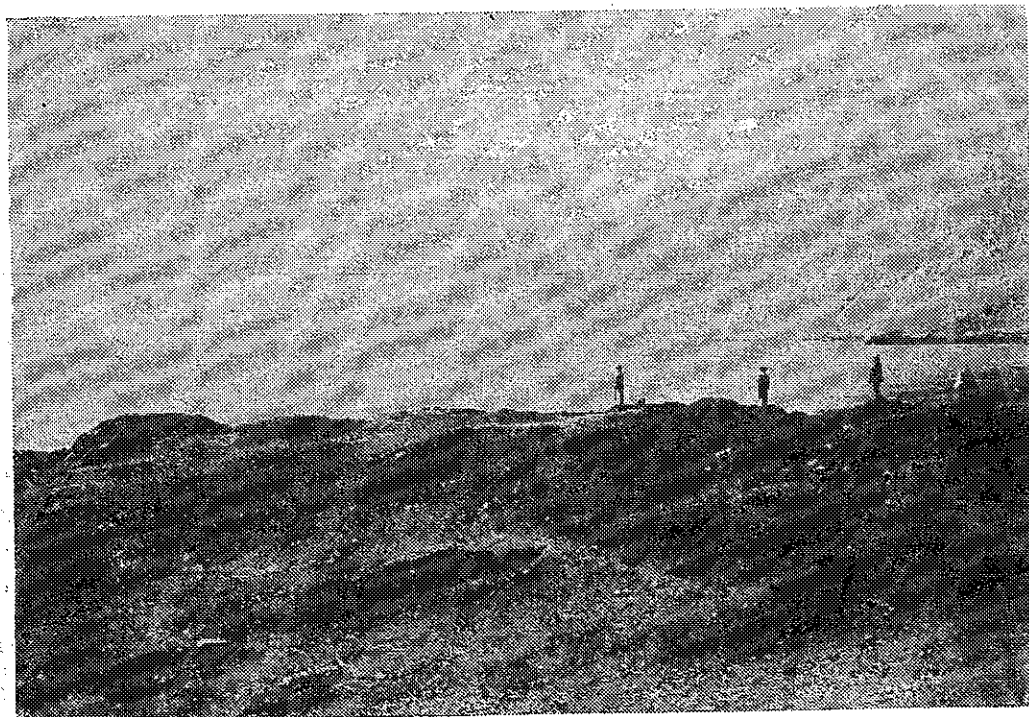

El Conchal del Morro Colorado, Taltal.
(Fotografias de Capdeville).

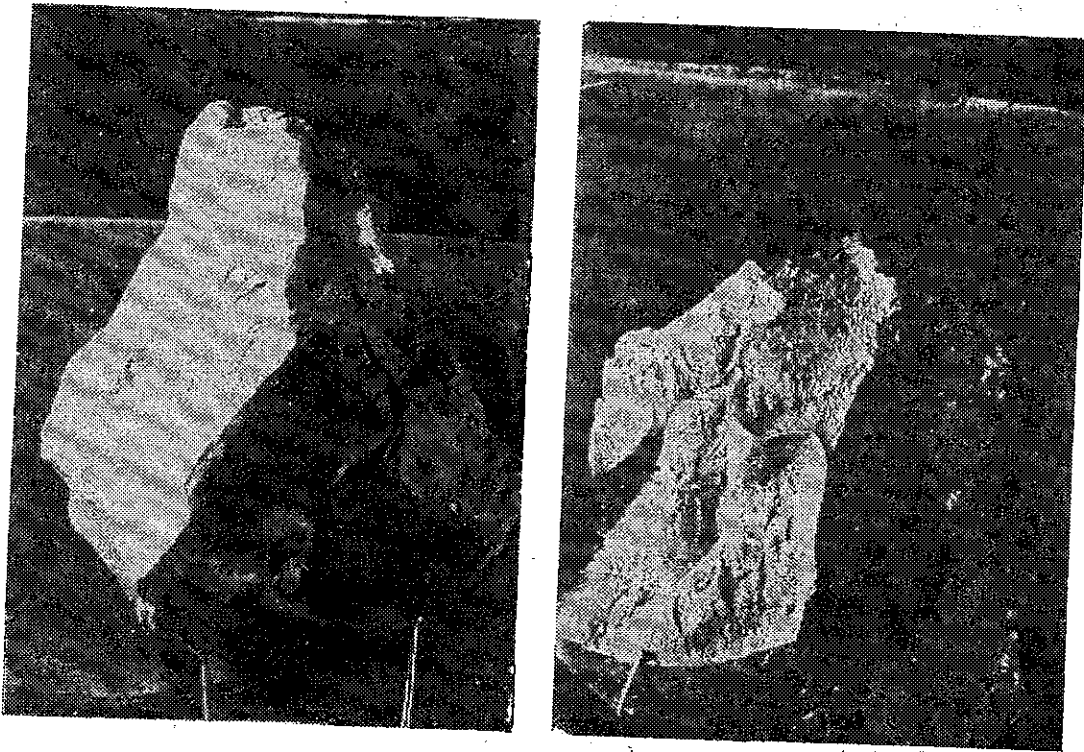

"Puñales cheleanos"
(Fotografías de Capdeville).

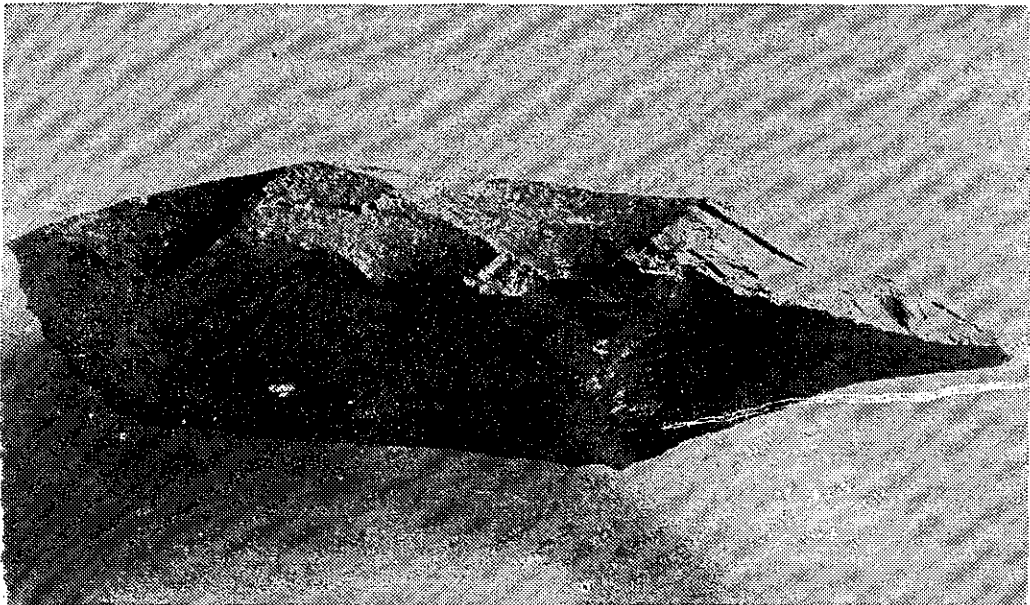
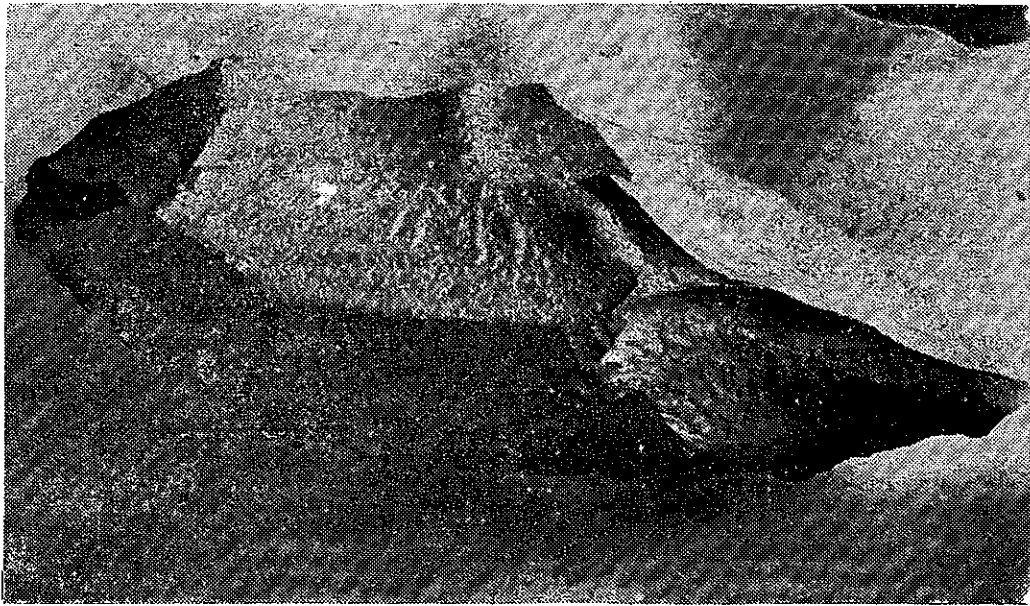

"Puñales cheleanos"
(Fotografías de Capdeville).

NOTA DEL EDITOR

Los dibujos de Augusto Capdeville y de Max Uhle han sido copiados lo más fielmente posible de las cartas, copias de cartas y borradores.

Capdeville se excusa en varias ocasiones por ser mal dibujante; además, estos dibujos no estaban destinados a ser publicados; están ejecutados con trazos aproximados, tratándose con ellos únicamente de esclarecer el texto de sus cartas.

Tampoco hemos eliminado dibujos repetidos por encontrarse ellos en general en diferentes contextos o con diferentes explicaciones.

Hemos tratado de mantener el arreglo original de los "croquis", "hojas" y "planas" y donde varios de ellos se encuentran juntos en una sola lámina, están separados por líneas negras. Sólo en algunos casos —y por razones técnicas— hemos introducido cambios en el arreglo de los dibujos.

La escala está indicada en centímetros.

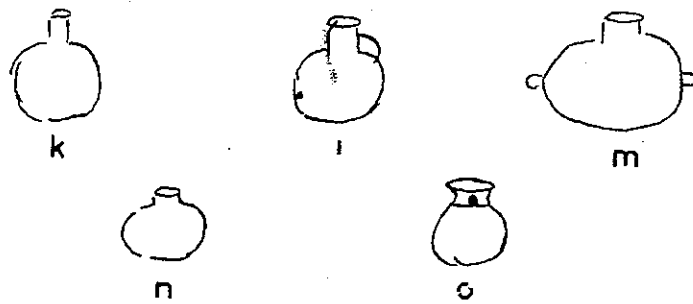
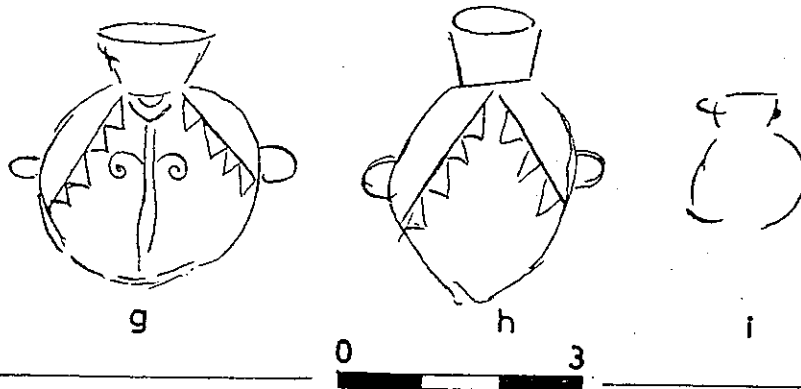
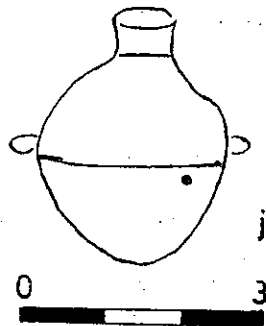
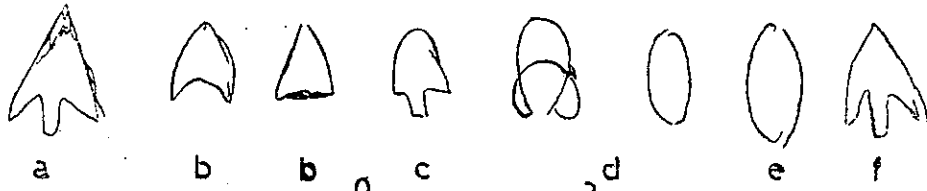

NOTAS A LAMINA X

Lám. X a-c corresponde a pág. 5 (numeración de Uhle) de la carta de Capdeville.

Lám. X d-f corresponde a pág. 6.

Lám. X g-i corresponde a la carta de Uhle a Capdeville del 16 de junio de 1918.

Lám. X j corresponde a pág. 12 (numeración de Uhle) de la carta anterior de Capdeville.

Lám. X k-o corresponde a pág. 24 de la misma carta. *Anotaciones de Capdeville:*

'Alfarería negra. Tres vasos.

Dimensiones	Vaso sin asa
Altura total	0m 31
Diámetro mayor	0m 33
Altura del gollete	0m 08
Diámetro interior del mismo	0m 21
Base	Circular

Dimensiones	Vaso con un asa
Altura total	0m 25 1/2
Diámetro mayor	0m 21 1/2
Altura del gollete	0m 06 1/2
Diámetro interior del mismo	0m 08
Base	Circular

Dimensiones	Vaso con dos asas
Altura total	0m 25
Diámetro mayor	0m 23 1/2
Altura del gollete	0m 06 1/2
Diámetro interior del mismo	0m 08 1/2
Base	Circular

Encima de k: "Marmita culinaria". Debajo de l: "un hoyito", refiriéndose a una perforación en la panza del recipiente. A la derecha de n: "Mamelón de 2 centímetros de ancho, de grueso (alto) 1/2 centímetro, y de protuberancia 1 centímetro". A la izquierda de o: "Nariz". A la derecha de o: "Canal. Por la parte opuesta hay otra nariz". Cerca del ángulo superior izquierdo de la hoja, Uhle estampó un número 8.

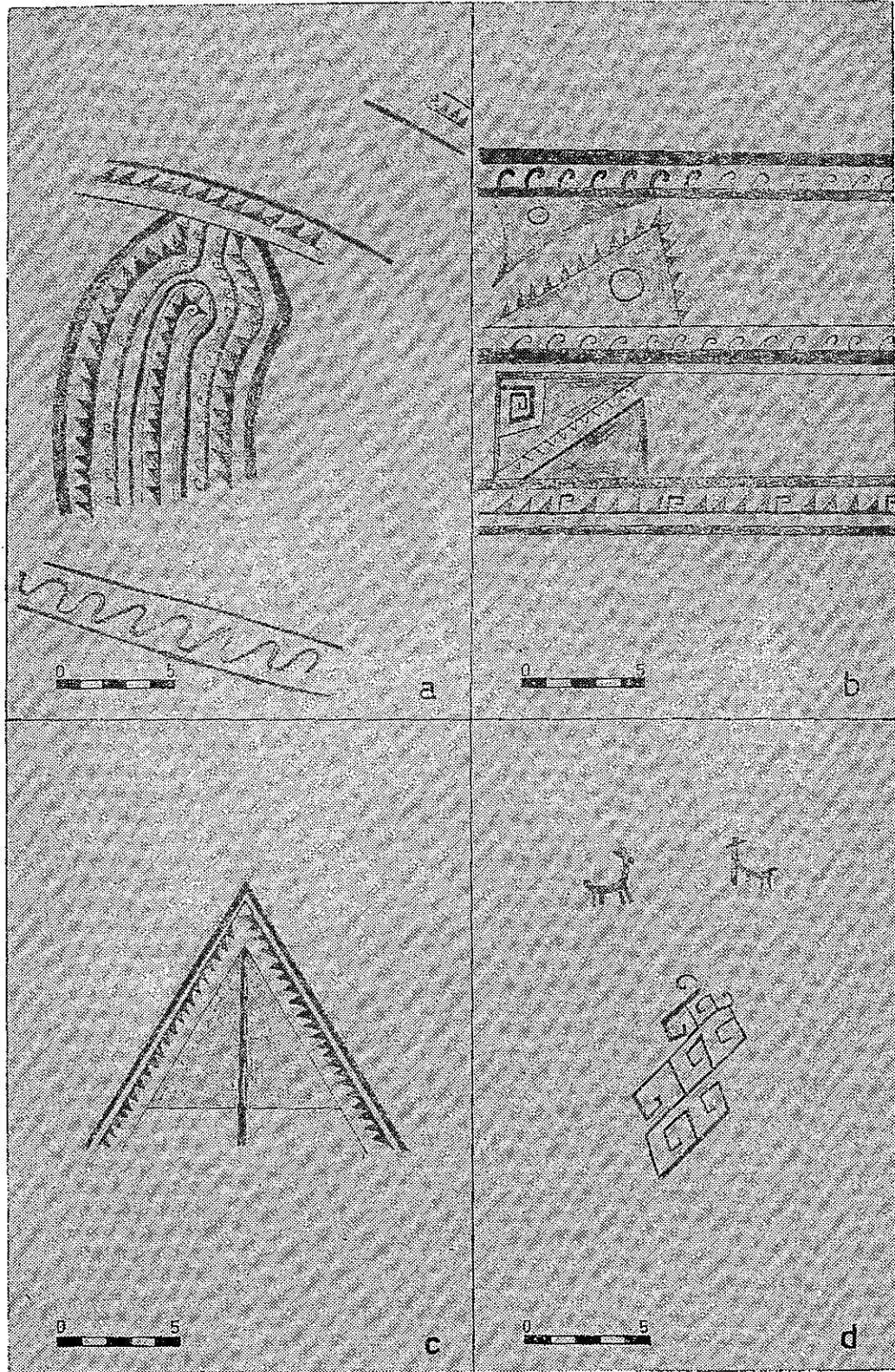

NOTAS A LAMINA XI

Lám. XI a - corresponde a pág. 16 de las cartas de Capdeville a Uhle, (numeración de Uhle). Alrededor y dentro del dibujo hay las siguientes anotaciones de Capdeville:

"Medio vaso de tres colores, rojo, blanco y negro. Dibujo tamaño natural". Al lado de esta frase, Uhle trazó un número 1. "Es el solo ejemplar de vaso que poseo, que tiene monstruos". (Debajo de esta frase Uhle anotó "(ilegible) monstruos?"). Este es un vaso de tres colores, blanco, rojo y negro, de pasta bien pulida. Poseo *medio vaso*⁸ vertical, que tiene 0m 16 de alto por 0m 26 de ancho. Es muy globuloso. La base sólo tiene 0m 10 de diámetro. Al lado derecho de un monstruo humano, hay un hoyito de 1/2 centímetro de diámetro, en la parte más ancha de la pansa [sic]. Monstruos negros de cara humana cuadrada, con cuernos en la cabeza semejando guanacos o llamas parecen. Las piernas son colas espirales. Brazos abiertos. Otros monstruos rojos que parecen dragones, con brazos y colas espirales. Hay largas líneas blancas sobre fondo pintado rojo, entre dos líneas blancas, líneas blancas onduladas que parecen serpientes. Esta serpiente está hecha a rápido pulso" (debajo del dibujo correspondiente). "Todos los dibujos están hechos a pulso". Cerca del borde superior del dibujo, Uhle escribió un número 6 y "pág. 11, 37-38".

Lám. XI b - corresponde a pág. 17 de las cartas de Capdeville a Uhle (numeración de Uhle). Reza a manera de título: "Cara anterior - Dibujo tamaño natural. Vaso de líneas geométricas severas, de color rojo, blanco y negro. Pasta colorada pulida". Encima y debajo del dibujo Capdeville anota: "Continúan los dibujos más o menos iguales". En las dos franjas, formadas por triángulos, dice: "Siguen los mismos cuadros. Algunos invertidos". Al final de la página Capdeville escribe: "Estos dibujos se repiten en la cara anterior". Sobre la primera sílaba de "anterior" Uhle escribió "pos.", pero nos parece que no hay ninguna razón para esta rectificación; Capdeville sólo repite una vez más lo di-

cho más arriba. En el ángulo izquierdo superior de la hoja, Uhle estampó el número 7 a, y a continuación "Rückseite (pág.) 18" (reverso 18).

Lám. XI c - Corresponde a pág. 18. Anotaciones de Capdeville: "Vaso de color rojo, blanco y negro". Debajo del dibujo: "Dibujo de tamaño natural". Cara posterior - Vaso de líneas geométricas severas. En esta cara está el hoyito de medio centímetro. Esta cara consta de dos ángulos (encima "pirámides"), como el modelo, en cada lado, y de un rectángulo al centro. El rectángulo tiene klimankistrones de línea recta y más o menos el mismo dibujo del ángulo" (encima: "pirámide"). Dimensiones:

Altura total	0m 35
Diámetro mayor	0m 30
Altura del gollete	Falta el extremo superior.
Diámetro interior del mismo en el cuello	0m 08 1/2",

Uhle a su vez escribió en el ángulo izquierdo superior de la hoja un número 7 b y debajo un 6. Al lado derecho escribió: "Vorderseite 17" (cara anterior [pág.] 17).

Lám. XI d - Corresponde a página 19. Anotaciones de Capdeville: "Escudilla de fondo rojo (8) encendido y dibujos negros". Al lado izquierdo de esta línea Uhle escribió un número 8 y "atacameño china". Al lado izquierdo: "=p. 29, 41". Sigue Capdeville: "En la parte pulida roja brillan a la luz, algunas chispitas, con reflejo de oro". Uhle estampó al lado izquierdo de esta frase un número 7. "Tiene algunos otros dibujos; pero los más notables son estos. Pintado por dentro y por fuera. Dimensiones: Altura total 0m 08 1/2; Diámetro en la base 0m 07; Diámetro en la boca 0m 18 1/2". Al lado de las figuras zoomorfas dice: "Guanacos o llamas" y al lado del dibujo geométrico "Dibujo tamaño natural". Debajo de esta última anotación Uhle puso: "p. 4". A la izquierda del dibujo geométrico hay una anotación de Uhle que dice: "Form?" y "ganze Fläche?" (¿forma? ¿superficie entera?).

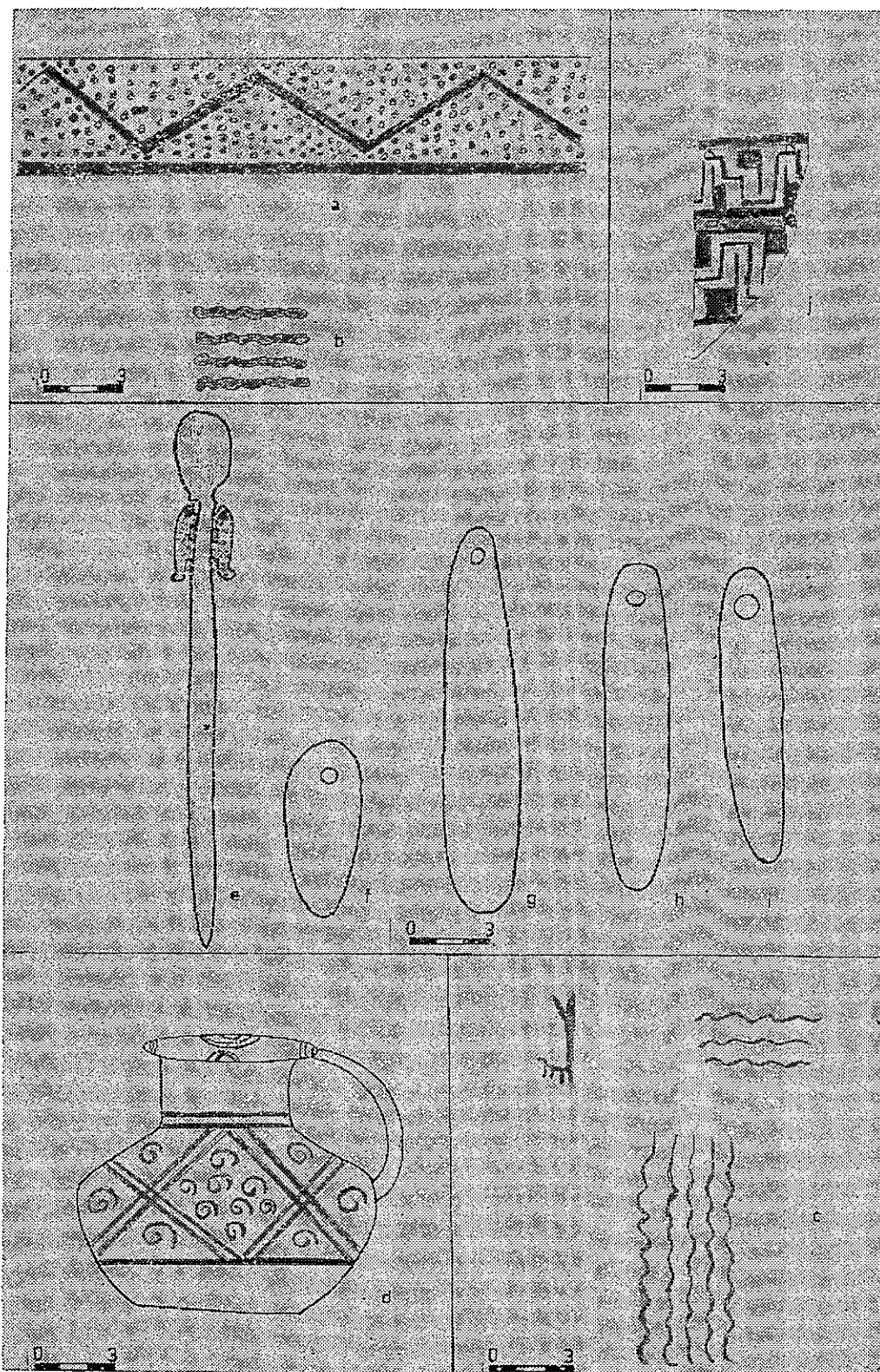

NOTAS A LAMINA XII

Lám. XII a - Corresponde a pág. 20 de las cartas de Capdeville (numeración de Uhle). *Anotaciones de Capdeville*: "Escudilla, pintada de blanco, rojo y negro, de pasta roja. Pintado por dentro y fuera. Pasta roja clara". (Al lado Uhle anotó: "pág. 39". "Dimensiones: Altura 0m 07 centímetros [sic]; Diámetro en la base 0m 04 1/2 centímetros [sic]; Diámetro en la boca 0m 12 1/2 centímetros" [sic]. Al lado Uhle anotó: "eine von beiden (39?) ungenau" (una de ellas inexacta) refiriéndose a las dimensiones dadas). "Segmento de esfera faja exterior principiando desde el borde". Sigue el dibujo y debajo la leyenda "El fondo de esta gran faja, está pintado de blanco. Tiene cinco ángulos superiores y cinco ángulos inferiores. Todo dibujo tamaño natural". Uhle anotó al lado "weiss, roth, schwarz" (blanco, rojo, negro). Además Uhle estampó un número 9 en el ángulo superior izquierdo de la hoja y un 6 frente a la indicación de las dimensiones.

Lám. XII b - Corresponde a la misma página. *Anotaciones de Capdeville*: "Este grupo de líneas onduladas o serpientes están dibujadas en la cara interna de negro sobre fondo rojo. "Hay cuatro grupos, distanciados regularmente, en el tercio superior".

Lám. XII c - Corresponde a la pág. 21 de las cartas de Capdeville (numeración de Uhle). *Anotaciones de Capdeville*: "Escudilla de fondo rojo granate, dibujada de negro por dentro y fuera". (Uhle anotó un número 10 en el ángulo izquierdo superior de la hoja y a continuación del párrafo anterior escribió: "Eben dasselbe (?) Gefäss wie 40 29". (El mismo recipiente como [en pág.] 40, 29). "Dimensiones: Altura, 0m. 07; Diámetro en la base 0m 05; Diámetro en la boca, 0m 15". En el margen un 7 estampado por Uhle. "En los bordes de la base tiene cuatro picos diagonales. Pasta rojo granate". Al lado de las líneas onduladas verticales, una anotación con lápiz dice "p. 4", probablemente de mano de Uhle. Debajo del dibujo siguen otras explicaciones de Capdeville: "Interiormente tiene: cuatro grupos horizontales de serpientes. y cuatro

grupos verticales, alternados. Todo el dibujo: tamaño natural. Exteriormente tiene: cuatro grupos, de dos guanacos o llamas, cada uno, y cuatro grupos de serpientes verticales, alternadas".

Lám. XII d - Corresponde a pág. 22 de las cartas de Capdeville (numeración de Uhle). *Anotaciones de Capdeville*: "Vasito con un asa de fondo rojo y dibujos negros. Pasta pulida rojo pálida. Dimensiones: Altura total, 0m 10; Diámetro mayor, 0m 11; Diámetro interior del gollete, 0m 05; Altuar del gollete, 0m 03; Diámetro de la base, 0m 05". Debajo del dibujo: "Tamaño natural. Perdonar el dibujo".

Lám. XII e-i - Corresponde a la pág. 23 de las cartas de Capdeville (numeración de Uhle). En el ángulo izquierdo superior un número 6 trazado por Uhle. *Anotación de Capdeville*: "Cementerio de los vasos pintados. e - Tupí [sic] o alfiler de hueso tallado. Tamaño natural con dos jaguares: mal pintados por mí. Esto no puede ser espátula. Color verde eléctrico". Esqueletos en cuclilla. f - Cementerio Vaso figurado. En el interior del dibujo escribió "Piedra gris" (Uhle puso un N° 7 encima). g - "Cementerio Vasos Pintados". En el interior del dibujo: "Piedra gris" (encima un 6 de Uhle). h-i - "Cementerio Alfarería negra"; en el interior de los dibujos "Piedra gris" (entre los dos dibujos un 8 de Uhle). Debajo y refiriéndose a f-i escribió: "Placa de adorno de piedra Atacameña. Tamaño natural"; y frente a estas líneas una llave y "Hoyos bicónicos".

Lám. XII j - Corresponde a pág. 25 de las cartas de Capdeville (numeración de Uhle). *Anotaciones de Capdeville*: "Fragmento de vaso de tres colores, rojo, blanco y negro". En el ángulo izquierdo superior de la hoja Uhle puso un número 6 y debajo escribió "atacameño chincha, weiss roth schwarz (giebt es das auch)". Debajo del dibujo: "Tres hoyitos bicónicos. Naturalmente todas las líneas son perfectas. Es para darle una idea del dibujo". Encima escribió Uhle: "zum ausbessern" (para parcharlo).



a



b



c

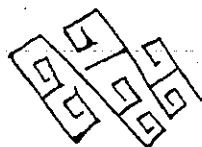

d



e

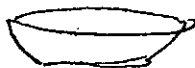

f



g



h



i



j

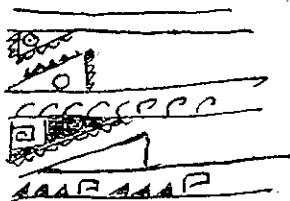

k



l



NOTAS A LAMINA XIII

Dibujos intercalados en carta de Max Uhle del 16 de junio de 1918 y del 4 de julio de 1918.

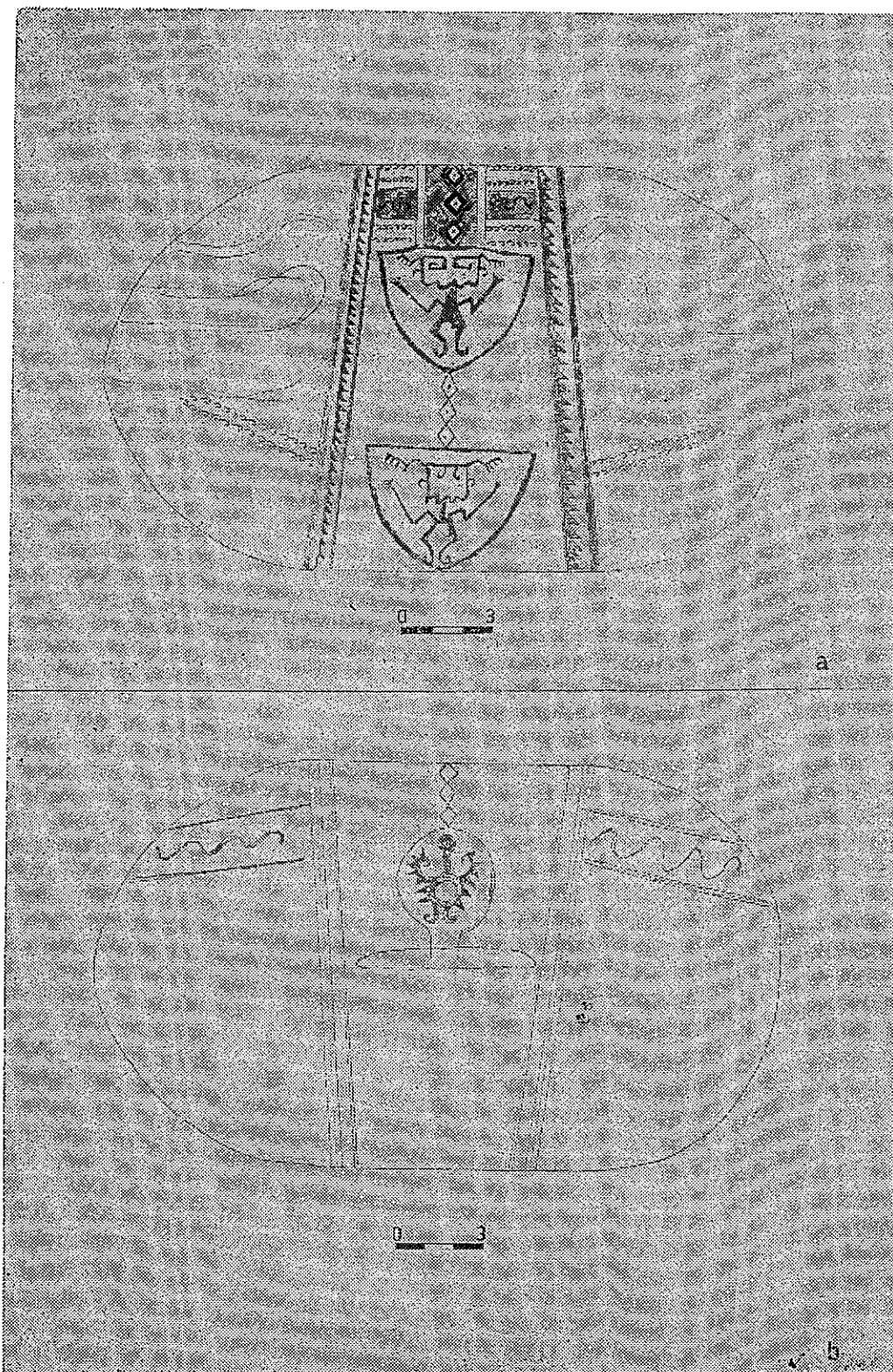

NOTAS A LAMINA XIV

Corresponde a las páginas 37 y 38 de las cartas de Capdeville (numeración de Uhle). Como lo dice Capdeville en la carta, ha tenido dificultades en dibujar los recipientes de modo fiel. Un error que ha cometido se nota en el contorno del vaso. Porque si XIV-a es la "cara superior del globo" y XIV-b la "cara inferior del globo", el mayor diámetro debiera haberse dibujado en la parte baja de XIV-a y en la parte superior de XIV-b, en lugar de dar a ambos un contorno ovoide. Como es su costumbre, las láminas de dibujo están entremezcladas con indicaciones y explicaciones escritas.

Lám. xiv a - Anotaciones de Capdeville: "Taltal - Tamaño natural - Parte externa cara superior del globo. Cementerio de los Vasos Pintados. Esqueletos en cuclilla". Encima de la boca del recipiente: "Boca quebrada, sin cuello. ¿Cómo será el cuello? ¿Cómo será el gollete?" En el ángulo izquierdo inferior de la hoja: "Vaso globular sin gollete: Altura 0m 16; Diámetro mayor 0m 26; Diámetro base 0m 10; Diámetro del gollete. . ." En el ángulo derecho inferior: "Los monstruos humanos, están hechos a pulso. Naturalmente el pintor indio es mejor pintor que yo". Debajo de la faja central: "Monstruo humano negro sobre fondo blanco". En esta faja central el dibujo de fondo está indicado sólo en su parte superior. En el resto del campo, Capdeville escribió varias veces "Idem" para indicar que el dibujo se repetía. Al lado derecho del escudo inferior está indicado un "Hoyito del vaso". Hay varias indicaciones de colores: "El rojo es rojo

oscuro. La serpiente es blanca" (parte superior del dibujo del campo central). Las líneas rectas y dentadas que delimitan la faja central son negras con intersticios blancos. Al lado del dibujo del vaso repite uno de los rombos, escribiendo encima "Losango". Capdeville ha dado a esta hoja el número 1; Uhle, como ya fue dicho, la numeró con 37; trazó además un número 6 igual a los que pone en los márgenes de los párrafos de las cartas de Capdeville. Igualmente de mano de Uhle es la referencia "pág. 11, 16, 38" (comp. Nota 42).

Lám. xiv b - Anotaciones de Capdeville: "Taltal. Cementerio de los Vasos Pintados. Esqueletos en cuclilla. Parte externa. Cara inferior del globo. Tamaño natural". Al lado de la línea ondulada izquierda: "Serpiente blanca, sobre fondo rojo oscuro. 7 cm serpiente"; al lado de la línea horizontal debajo de la ondulada: "blanco". Al lado de la línea ondulada derecha: "12 cm serpiente". Al lado de las líneas horizontales encima y debajo de la ondulada: "Blanco". En el espacio restante de los campos laterales escribió: "idem, dibujos rojos oscuros". En ambos lados del dibujo del campo central, anotó: "idem, dibujos rojos oscuros". Debajo del dibujo central, indica la "Base" del vaso. "Monstruo, especie de dragón, de dibujo rojo oscuro sobre fondo colorado claro". Este dibujo corresponde a la plana 2 de Capdeville, y al número de página 38 de Uhle. Este último anotó además cerca del ángulo derecho superior de la hoja: "1=2, pág. 11, 16, 37".

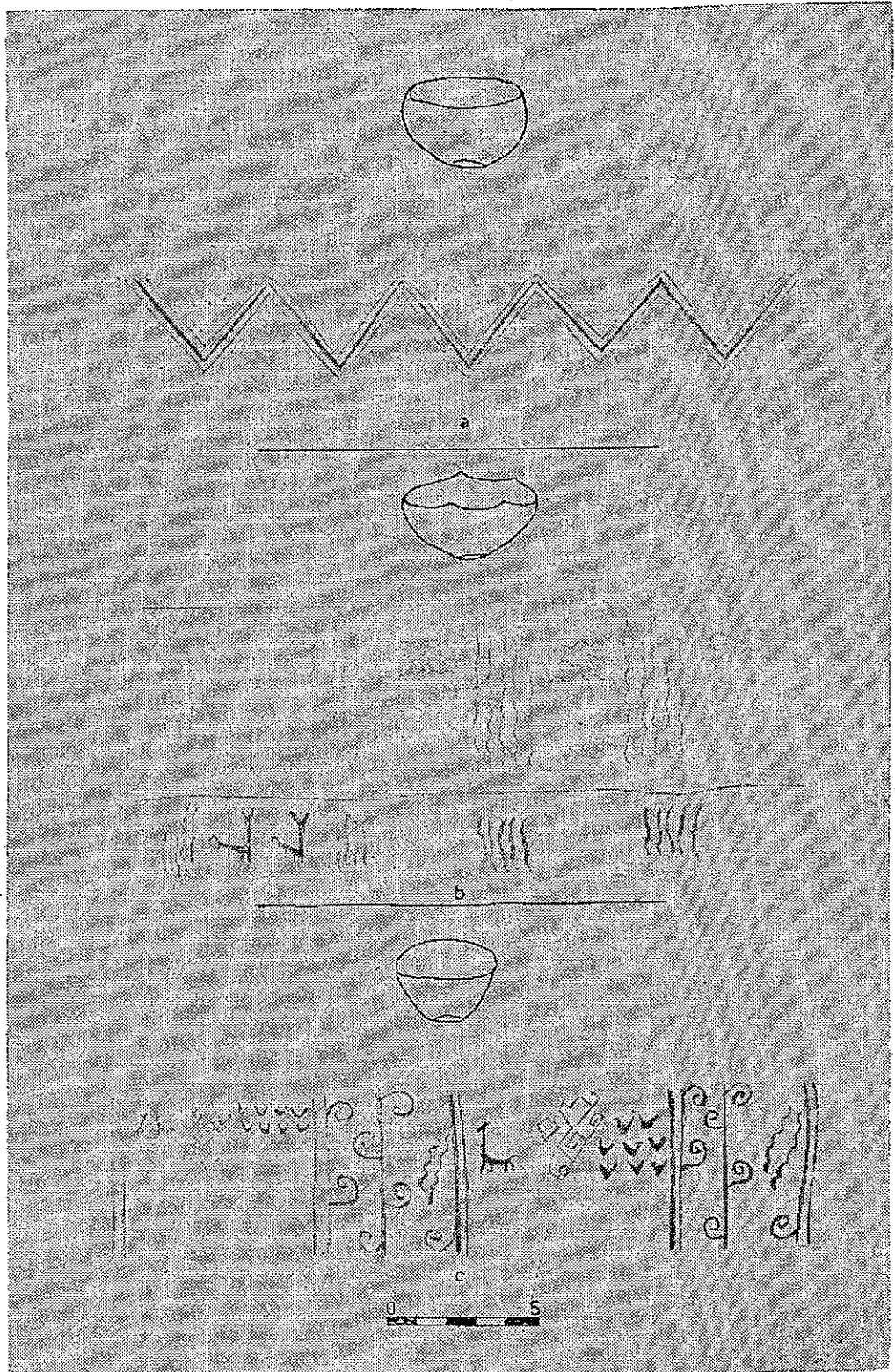

NOTAS A LAMINA XV

Lám. xv a - Corresponde a la pág. 39 de las cartas de Capdeville (numeración de Uhle) y al número 3 de Capdeville. *Anotaciones de Capdeville*: Encima del dibujo del vaso: "Taltal. Cementerio de los vasos pintados. Esqueletos en cuclilla". Lado izquierdo, arriba: "Escudilla, tronco de cono, débilmente ovalada". "Esta escudilla está pintada de tres colores: fondo colorado; dibujos negros y rojo oscuro". Lado derecho, medio: "Vasito, Escudilla. Altura: 0m 08; Diámetro base: 0m 04 1/2; Diámetro boca: 0m 12. Dibujo exterior. El dibujo interior son cuatro grupos de cuatro serpientes horizontales cada uno, que se miran diagonalmente". *Anotaciones de Uhle*: " = p. 20" (lám. xii, a-b); "Eine von beiden (39?)" (una de las dos (¿39?); ungenau inexacto); "comp. p. 29". La pág. 19 pertenece a la carta del 12 de julio de 1918 en la cual Capdeville describe la "escudilla N° 3". En el borde inferior de la hoja Uhle estampó el N° 6.

Lám. xv b - Corresponde a la pág. 40. (numeración de Uhle) de las cartas de Capdeville y lleva el N° 4 de Capdeville. *Anotaciones de Capdeville*: ángulo izquierdo superior: "Taltal". Ángulo derecho superior: "Cementerio de los vasos pintados. Esqueletos en cuclilla". Altura 0m 07; Diámetro base: 0m 05; Diámetro boca: 0m 15; Fondo rojo oscuro, dibujos negros". Debajo del dibujo de la escudilla: "Algo como un cono truncado". Referente al dibujo de abajo: "Dibujo interior" y una flecha dirigida hacia el dibujo. Debajo: "los dibujos exteriores son serpientes verticales; pero reemplazadas las serpientes

verticales* por dos llamas". Sobre la parte inferior de esta franja de dibujos escribió: "Exterior" y en los espacios entre las líneas verticales onduladas: "Dos llamas". *Anotaciones de Uhle*: "Ist dasselbe Gefäss wie 21" ("es el mismo recipiente como 21") (lám. xii c); "p. 29" (descripción de la escudilla N.º 4). En el borde inferior de la hoja hay un N° 7 de Uhle.

Lám. xv c - Corresponde a la pág. 41 (numeración de Uhle) y lleva el N° 5 de Capdeville. *Anotaciones de Capdeville*: arriba: "Taltal - Cementerio de los vasos pintados. Esqueletos en cuclilla". A la derecha del dibujo: "Escudilla. Altura: 0m 09; Diámetro base: 0m 06; Diámetro boca: 0m 16. Fondo rojo sangre arterial, dibujos negros". A la izquierda del dibujo de la escudilla: "Es un cono truncado, un verdadero pan de azúcar, de esos antiguos, invertidos. El dibujo está mal". Encima de la franja de dibujos: "Dibujos de la parte inferior. Por fuera los mismos dibujos, menos las llamas y las serpientes". En los campos de dibujos escribió debajo de las grecas angulares: "Etc." y debajo de los grupos de ángulos "Cóndores volando". *Anotaciones de Uhle*: Al lado de las medidas del vaso: "pág. 29, 27, 19". La página 19 corresponde a la lám. xi d; en pág. 27 hay una frase de Capdeville que se refiere a los cóndores: "Ahora que me dice, cóndor, se me había olvidado dibujarle unas bandadas de cóndor en una de las escudillas". En la pág. 29, Capdeville describe la Escudilla N° 5. Debajo de la faja decorada Uhle escribió: "Uebergang von 6 zu 7" ("transición de 6 a 7") y en el borde inferior de la hoja el N° 7.

* Debe decir horizontales.

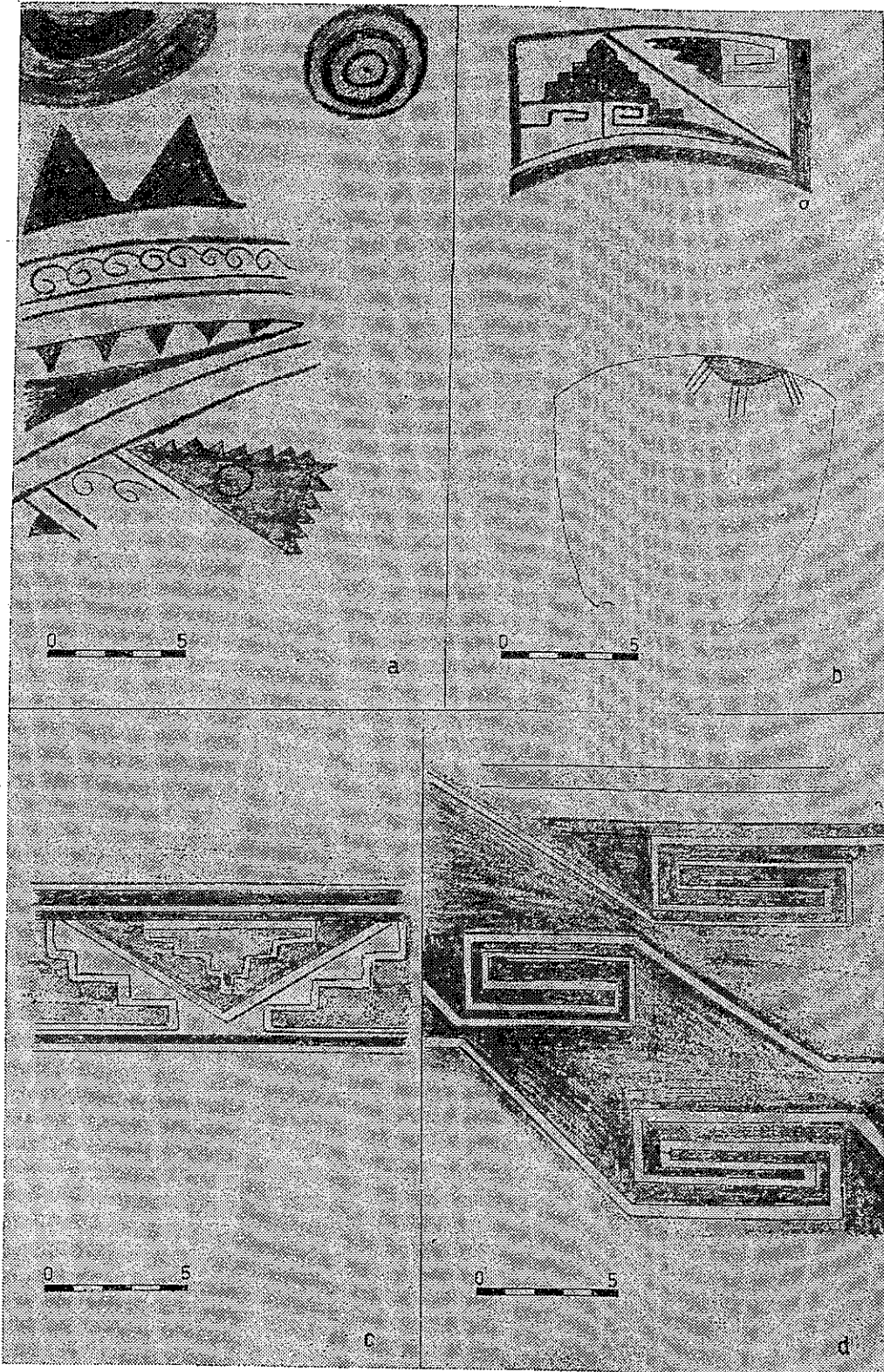

NOTAS A LAMINA XVI

Lám. xvi a - Corresponde a la pág. 42 (numeración de Uhle) y a N° 6 de Capdeville. *Anotaciones de Capdeville*: "Taltal-Cementerio de los vasos pintados. Esqueletos en cuclilla, cara externa. Tres colores: blanco, rojo, negro". Al lado de los circulitos en el borde derecho del fragmento: "Hoyito". Debajo del dibujo: "Rojo bien oscuro. Todo el fragmento de vaso, semeja fondo blanco, con débil tinte amarillento". *Anotaciones de Uhle*: Un N° 6 en el margen izquierdo.

Lám. xvi b - Corresponde a la misma página como el dibujo anterior y está separado de éste por una línea horizontal. *Anotaciones de Capdeville*: Encima del dibujo: "Cara interna". A la izquierda: "Fondo que se asemeja al color blanco, con un débil tinte amarillento con ese animal negro". A la derecha: "¿Qué animal será?" *Anotaciones de Uhle*: "pág. 29". La pág. 29 pertenece a la carta de Capdeville del 12 de julio de 1918 y contiene la descripción del fragmento.

Lám. xvi c - Corresponde a la pág. 43 (numeración de Uhle) y el N° 7 de Cap-

deville. *Anotaciones de Capdeville*: "Taltal - Cementerio de los vasos pintados. Esqueletos en cuclilla". Debajo del dibujo: "Este es un gran vaso fragmentado, fondo rojo oscuro. Tres colores: blanco, rojo, negro. Trabajo, pasta, no muy fino". *Anotaciones de Uhle*: "pág. 12, 29, 67". En estas páginas Uhle describe el cementerio de los "Vasos pintados".

Lám. xvi d - Corresponde a pág. 44 (numeración de Uhle) y a la N° 8 de Capdeville. *Anotaciones de Capdeville*: "Taltal - Cementerio de los vasos pintados. Esqueletos en cuclilla". Debajo del dibujo: "Tres colores: blanco, rojo, negro. Fondo rojo oscuro. Gran Vaso. Trabajo, pasta, no muy fina". *Anotaciones de Uhle*: "p. 29 comp. auch (también) p. 129". En pág. 29 hay una descripción de la pieza; en pág. 129 una referencia al modo de enterrar en cuclillas. En el ángulo izquierdo superior de la hoja, Uhle trazó un N° 6. Además tres ángulos de la hoja están marcados con un N° 8, uno de ellos por lo menos de Capdeville, pero posiblemente también uno de Uhle.

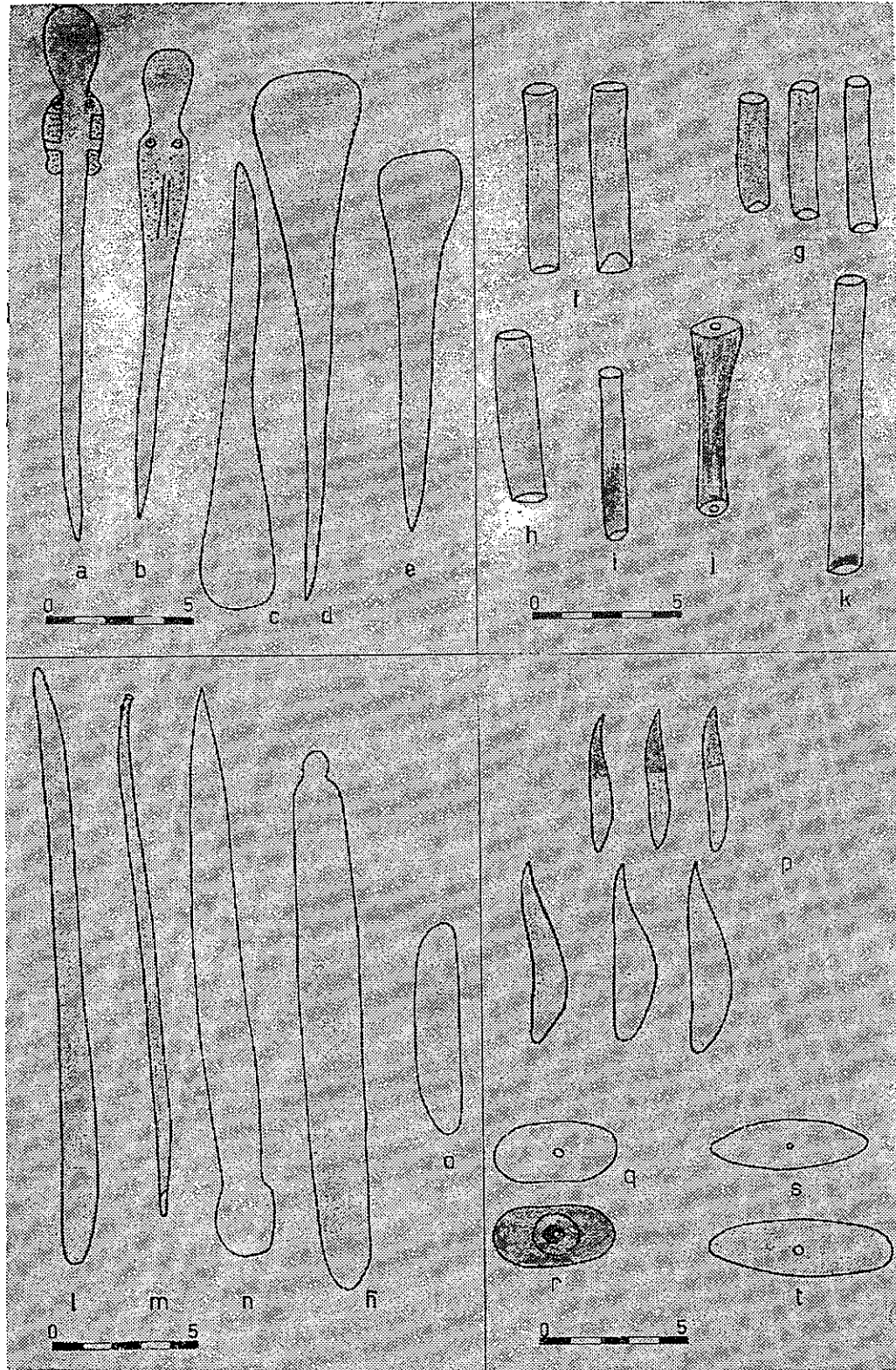

NOTAS A LAMINA XVII

Lám. xvii a-e - Corresponde a pág. 42 (numeración de Uhle) y a "plana 1" de Capdeville. *Anotaciones de Capdeville:* "Taltal - Cementerio de los vasos pintados. Esqueletos en cuclilla. Espátulas. Tamaño natural". En el terminal ancho de cada objeto escribió: "cóncavo". Al lado de *b* escribió: "la mitad superior acanalada. Tiene un barniz lustroso naranja". Al lado izquierdo de *d*: "Lado grueso"; al lado derecho: "lado delgado"; debajo de los dibujos: "Todo de hueso". *Anotaciones de Uhle:* En el margen izquierdo cerca del borde superior, trazó un N° 6. En el margen superior cerca del ángulo derecho escribió: "p. 30". (En esta página Capdeville describe su "primera plana").

Lám. xvii f-k - Corresponde a pág. 47 (numeración de Uhle) y a "plana 2" de Capdeville. *Anotaciones de Capdeville:* "Taltal - Cementerio de los vasos pintados. Esqueletos en cuclillas. Tamaño natural". Encima de *f*: "Tubo de hueso"; a la izquierda: "Cara anterior"; a la derecha: "Cara posterior". Encima de *g*: "De hueso al parecer de ave grande". Encima de *h*: "Tubo de hueso". A la izquierda de *i*, indicando la parte inferior del tubo: "Mancha negra". Encima de *j*: "Tubo de madera con un huesito de ave al centro quebrado". A lo largo del lado derecho del tubo: "El color de la madera es negro. El amarillo está demás" (Capdeville había coloreado el dibujo de amarillo). Al lado derecho de *k*: "Tubo de hueso de ave grande". A la izquierda del borde inferior del tubo: "Manchas negras". Al final de la hoja escribe: "Todos estos tubos tienen olor a tabaco". *Anotaciones de Uhle:* Un N° 6 cerca del ángulo superior izquierdo de la hoja; "p. 30" cerca del ángulo superior derecho. (En la pág. 30 Capdeville describe su "plana 2").

Lámina xvii l-o - Corresponde a pág. 48 (numeración de Uhle) y a "plana 3" de Capdeville. *Anotaciones de Capdeville:* "Taltal - Cementerio de los vasos pintados. Esqueletos en cuclilla. Tamaño natural". Debajo de *l*: "N° 1"; a la izquierda: "La mitad de una caña hueca". Debajo de *m*: "N° 2"; a la izquierda: "¿Qué será esto?" y "caña de ave"; a la izquierda del terminal superior del tubo: "Hoyito". Debajo de *n*: "N° 3"; en el interior del dibujo, terminal inferior: "En cónico"; en el centro: "De madera. Parece un puñal de madera". Debajo de *ñ*: "N° 4"; en el interior del dibujo: "De hueso". Debajo de *o*: "N° 5"; en el interior del dibujo: "de hueso grueso y arqueado"; a la derecha: "Cara cónica y cara convexa". *Anotaciones de Uhle:* Un número 6 cerca del ángulo superior izquierdo de la hoja y "p. 31" cerca del ángulo superior derecho. (Se refiere a la descripción de la "plana 3" de Capdeville).

Lám. xvii p-t - Corresponde a pág. 49 (numeración de Uhle) y a "plana 4" de Capdeville. *Anotaciones de Capdeville:* "Taltal - Cementerio de los vasos pintados. Esqueletos en cuclilla. Tamaño natural". Encima de *p*: "Pintados de rojo"; a la izquierda: "de hueso"; a la derecha: "¿Cómo se llama?". Encima de *q*: "Con dibujos, fondo blanco, dibujos negros y rojos"; al lado izquierdo, entre *q* y *r*: "¿Madera?". Debajo de *r*: "Pintado rojo, con un círculo grande grabado". Encima de *s*: "De concha". Debajo de *t*: "De hueso". *Anotaciones de Uhle:* un N.º 6 cerca del ángulo superior izquierdo de la hoja y "p. 31" cerca del ángulo superior derecho. (Se refiere a la descripción de la "plana 4" de Capdeville).

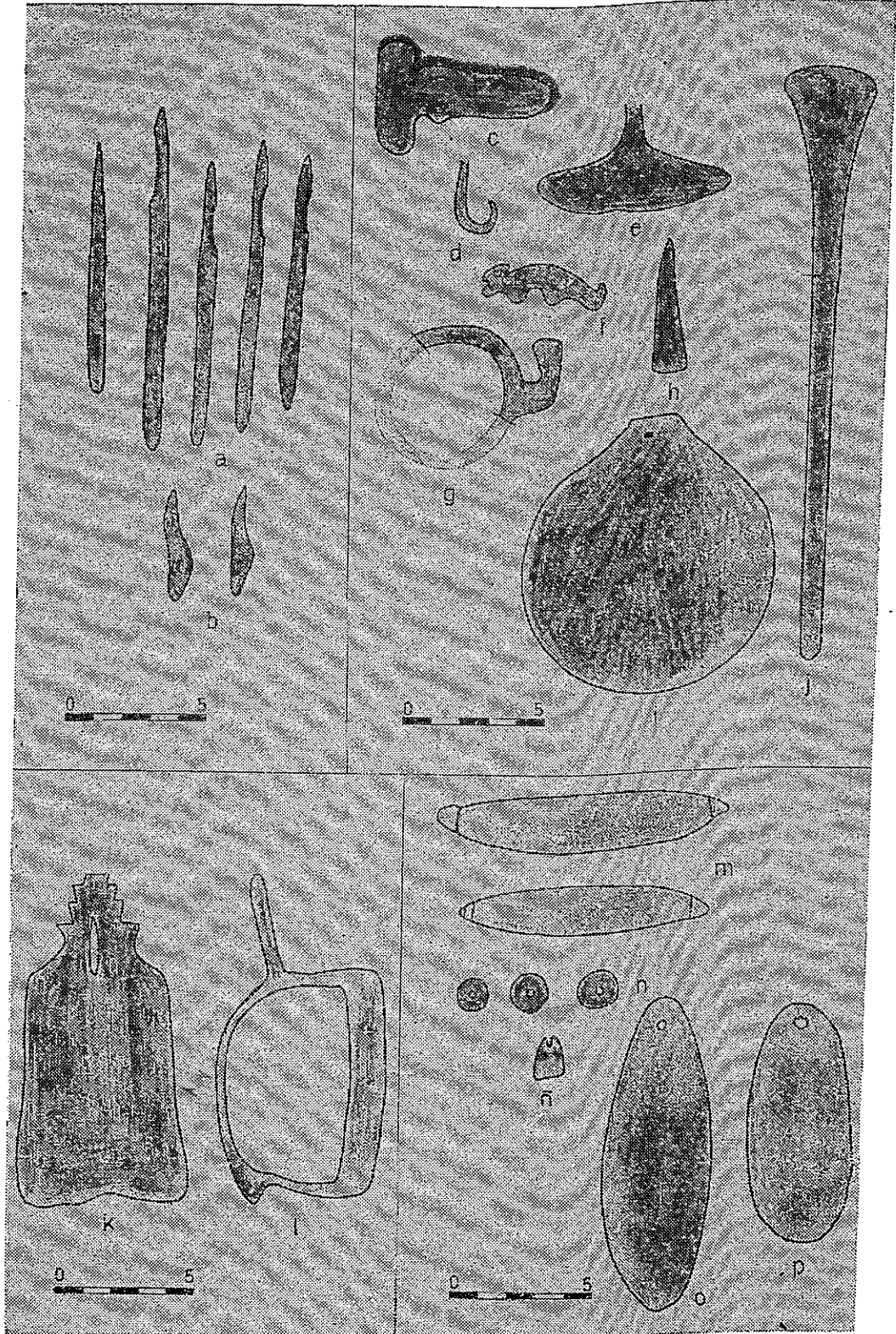

NOTAS A LAMINA XVIII

Lám. xviii a-b - Corresponde a pág. 50 (numeración de Uhle) y a "plana 5" de Capdeville. *Anotaciones de Capdeville*: "Taltal - Cementerio de los vasos pintados. Esqueletos en cuclilla. Tamaño natural". Encima del grupo *a*: "De hueso"; a la izquierda, cerca del terminal inferior: "achaflanado"; a la derecha: "¿cómo se llama?". Encima del grupo *b*: "De hueso". *Anotaciones de Uhle*: Cerca del ángulo superior izquierdo de la hoja un N° 6; cerca del ángulo superior derecho: "p. 31, 32" (descripción de "plana 5").

Lám. xviii c-j - Corresponde a pág. 51 (numeración de Uhle) y a "plana 6" de Capdeville. *Anotaciones de Capdeville*: "Taltal - Cementerio de los vasos pintados. Esqueletos en cuclilla. Útiles de bronce oxidado. Color verde. Tamaño natural". En el objeto *g* indica con flechas y la palabra "Falta" la parte del aro no delineada con negro. *Anotaciones de Uhle*: Un N° 6 en el borde izquierdo, al lado de *c*; "p. 32" cerca del ángulo derecho superior de la hoja.

Lám. xviii k-l - Corresponde a pág. 52 (numeración de Uhle) y a "plana 7" de Capdeville. *Anotaciones de Capdeville*:

"Taltal - Cementerio de los vasos pintados. Esqueletos en cuclilla. Tamaño natural. ¿Manopla? de bronce oxidado verde". Debajo de *k*: "De frente"; a lo largo del lado izquierdo, en el borde de la hoja: "Son dos planchas separadas". Debajo de *l*: "De perfil"; a lo largo del lado izquierdo: "Esta es la plancha ancha"; al lado derecho: "Mango, agarradero"; al lado izquierdo de la espiga: "Esta es la escalera". *Anotaciones de Uhle*: Un N° 7 en el ángulo superior izquierdo de la hoja; al lado "p. 32" (que es la página de la carta de Capdeville en la cual describe la "plana 7").

Lám. xviii m-p - Corresponde a p. 53 (numeración de Uhle) y a "plana 8" de Capdeville. *Anotaciones de Capdeville*: "Taltal - Cementerio de los vasos pintados. Esqueletos en cuclilla. Tamaño natural". Encima de *m*: "De piedra gris". Encima de *n*: "Tres cuentas de piedra pintado verde". Al lado derecho de *n*: "Piedra verde". A lo largo del espacio entre *o* y *p*: "De estas piedras oblongas tengo muchas". *Anotaciones de Uhle*: Cerca del ángulo superior derecho de la hoja: "p. 32"; a la izquierda de *m* un N° 6; en el ángulo inferior derecho: "p. 4, 14".

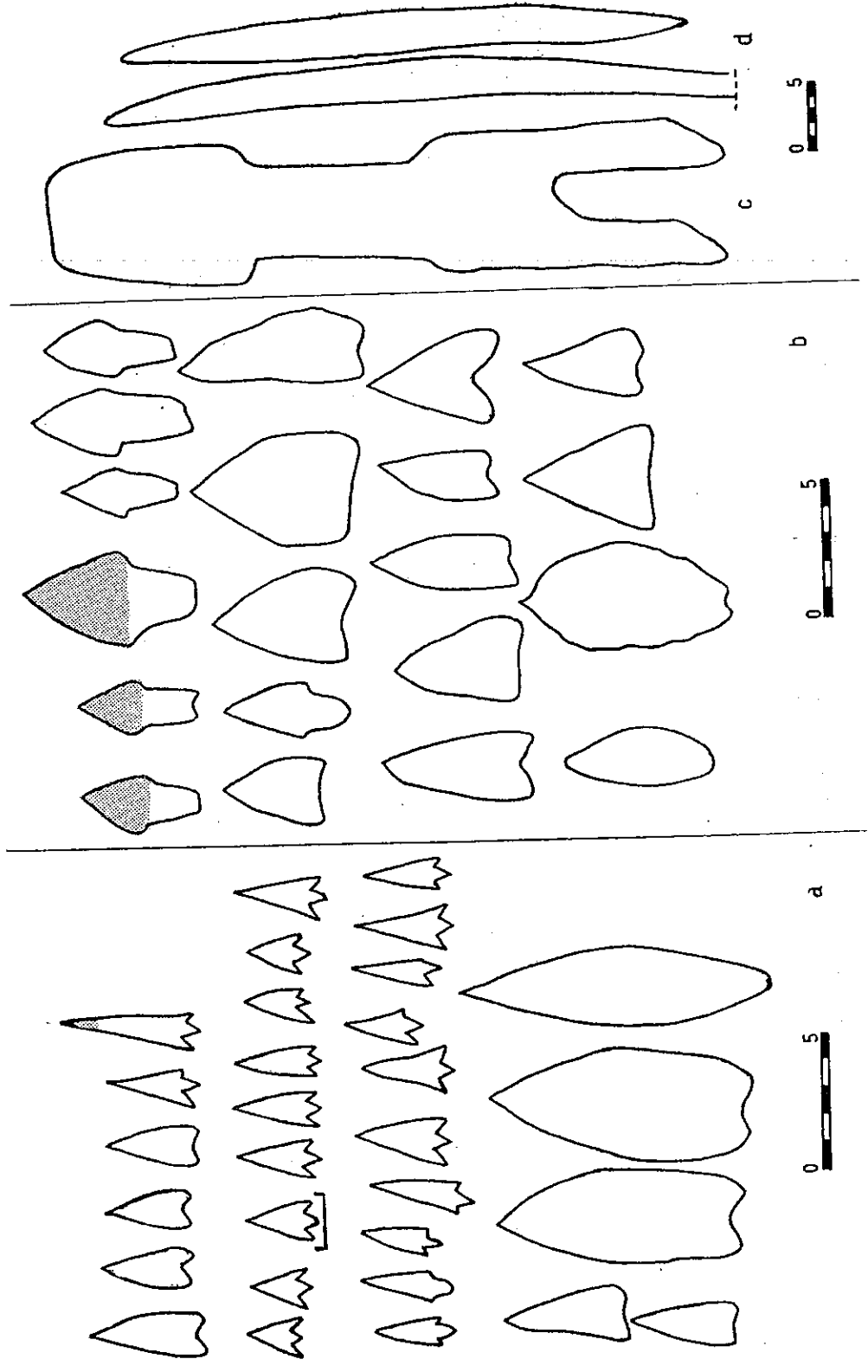

NOTAS A LAMINA XIX

Lám. xix a - Corresponde a pág. 54 (numeración de Uhle) y a "plana 9" de Capdeville. *Anotaciones de Capdeville*: "Taltal - Cementerio de los vasos pintados. Esqueletos en cuclilla. Tamaño natural". Encima de las cuatro puntas del centro de la primera corrida: "Pintados de rojo los bordes, talvez por una sustancia venenosa". (Nota del Editor: una delgada línea a lápiz, paralela a los bordes de las tres puntas con base escotada, parece indicar la coloración roja). A la derecha de la última punta de la primera corrida: "Manchada negro. talvez veneno". La tercera punta de la derecha, en la segunda corrida, está marcada con una línea. En el borde inferior de la hoja se repite la misma marca y al lado dice: "Tipo de punta de flecha clavada en una costilla del esqueleto tendido. No se conoce esta punta de flecha en los cementerios de los esqueletos tendidos. Es muy dentada de cuarzo blanco". *Anotaciones de Uhle*: En el ángulo superior izquierdo un N.º 6. A la derecha de la primera corrida de puntas: "p. 5. 32. 33. 35".

Lám. xix b - Corresponde a pág. 55 (numeración de Uhle) y a "plana 10" de Capdeville. *Anotaciones de Capdeville*: "Taltal - Cementerio de los vasos pintados. Esqueletos en cuclilla. Tamaño natural". Encima de las primeras dos puntas de la primera corrida: "Pintadas de rojo oscuro". *Anotaciones de Uhle*: Cerca del ángulo superior izquierdo un N.º 6; cerca del superior derecho: "p. 5. 32. 33".

Lám. xix c-d - Corresponde a pág. 56 (numeración de Uhle) y a "plana 11" de Capdeville. *Anotaciones de Capdeville*: "Taltal - Cementerio de los vasos pintados. Esqueletos en cuclilla. Tamaño natural". En la parte superior de *c*: "¿Idolo?"; en la parte central de *c*: "¿Idolo de madera?". *d* representa dos útiles de hueso. En el centro de cada uno, Capdeville anotó: "Herramienta de Hueso [ilegible] de llama". El primero de los dos dibujos es incompleto. *Anotaciones de Uhle*: En el ángulo superior izquierdo un N.º 6; en el superior derecho: "p. 34".

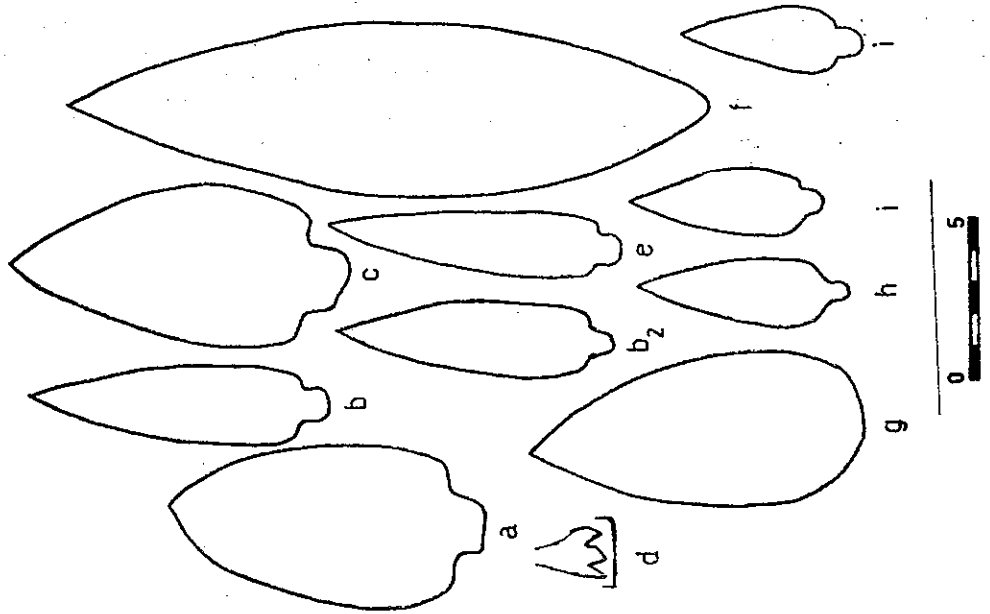
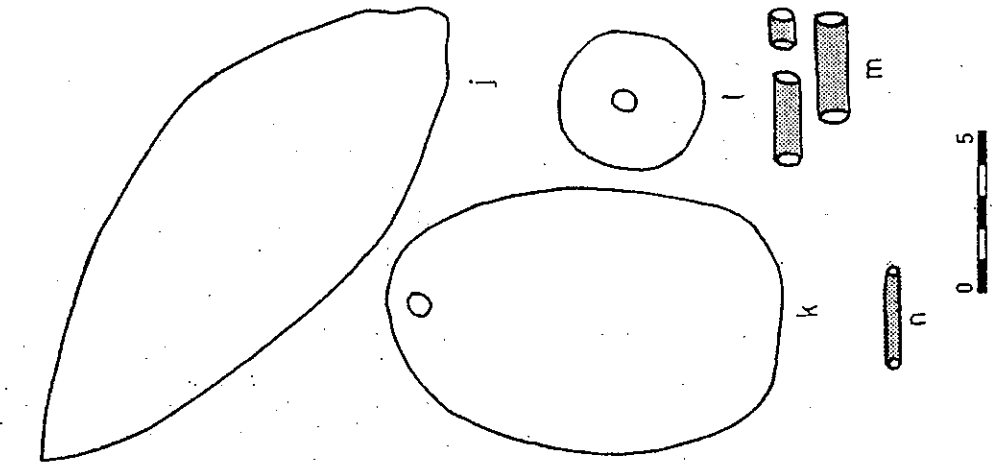
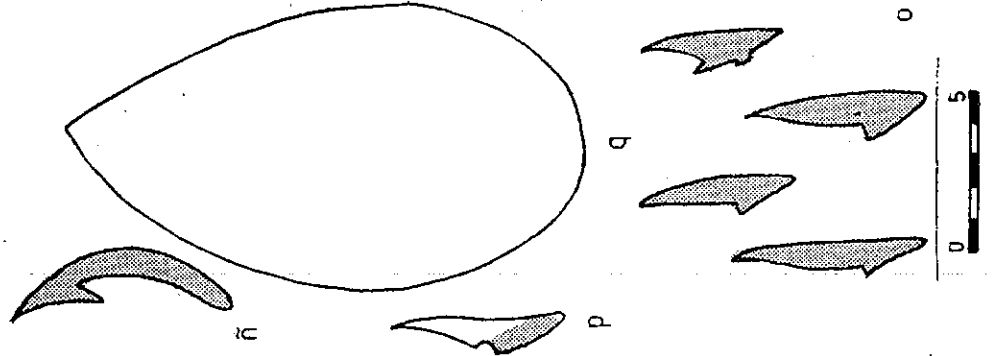

NOTAS A LAMINA XX

Lám. xx a-i - Corresponde a pág. 57 (numeración de Uhle) y lleva un N° 1 de Capdeville. *Anotaciones de Capdeville*: "Taltal - Esqueletos tendidos.¹ Tamaño natural". En el interior de *f*: "Gran punta de lanza, oval, en forma de hoja de laurel, de dos puntas, gruesa al centro, de un trabajo primoroso y perfecto de ágata. Peso 145 gramos. De 21 centímetros de largo". Al lado: "¿Qué pueblo haría esta punta de lanza? ¿Cuál es su nombre? Entre *b*₂ y *e*: "tengo miles de estas puntas de flechas". La punta *d* tiene una marca debajo y esta misma marca se repite en el ángulo izquierdo inferior de la hoja con la siguiente anotación: "Punta de flecha enterrada en una costilla de un esqueleto tendido". *Anotaciones de Uhle*: en el borde superior de la hoja: "p. 34"; en el margen izquierdo, cerca del ángulo superior los N.os 4-5.

Lám. xx j-n - Corresponde a pág. 58 (numeración de Uhle) y lleva un N° 2 de Capdeville. *Anotaciones de Capdeville*: "Taltal - Esqueletos tendidos.¹ Tamaño natural". En el interior de *j*: "Gran punta de cuarzo de sílex". En el interior de *k*: "De piedra pintada de verde, azul, rosada, blanca, imitando paisajes fantásticos". Al lado de *k*: "Gran placa de adorno de piedra". Al lado de *l*: "de hueso". Al lado de *m*: "Perlas de piedra". Debajo de *n*: "Perlas de cobre". *Anotaciones de Uhle*: en el borde superior "p. 34"; cerca del ángulo superior izquierdo los N.os 4-5.

Lám. xx ñ-q - Corresponde a pág. 59 (numeración de Uhle) y lleva un N° 3 de Capdeville. *Anotaciones de Capdeville*: "Taltal - Esqueletos tendidos.¹ Tamaño natural". Al lado de *ñ*: "de hueso". En medio del grupo *o*: "De hueso". En el interior de *q*: "Gran punta de lanza de sílex". *Anotaciones de Uhle*: en el borde superior de la hoja los N.os 4-5 y "p. 34".



a



b



c

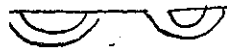

d



e

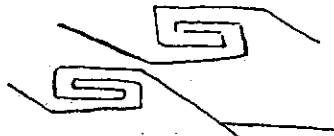

f



g



h



i



j



k



l



m



n



o



p



q

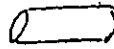

r



s

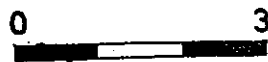

NOTAS A LAMINA XXI

Dibujos intercalados en carta de Max Uhle del 22 de julio de 1918.

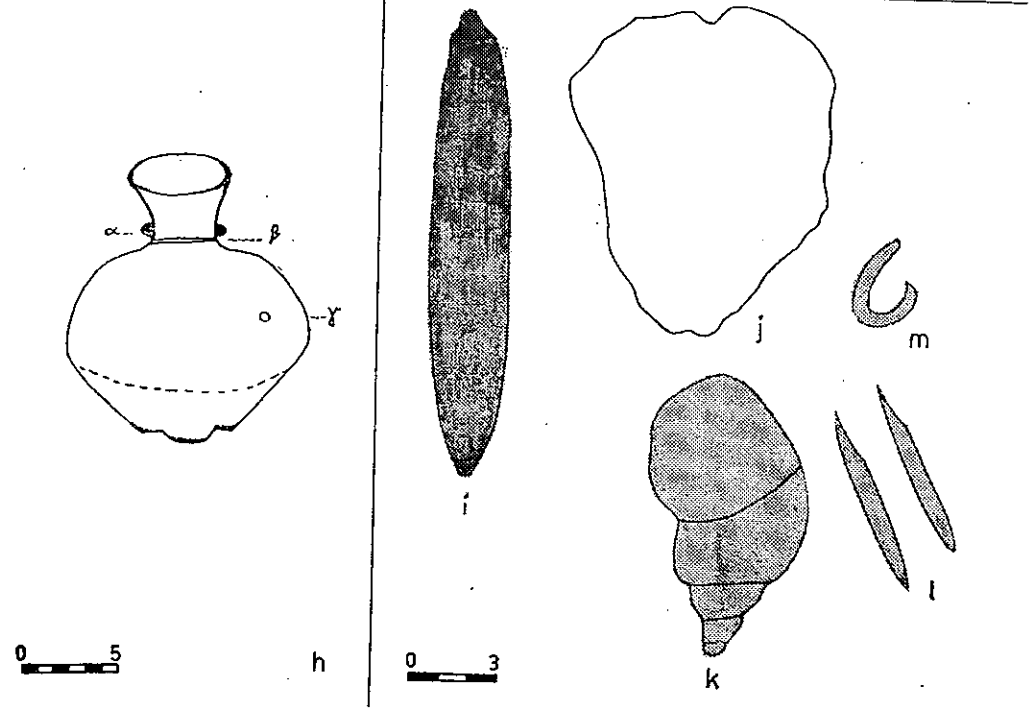
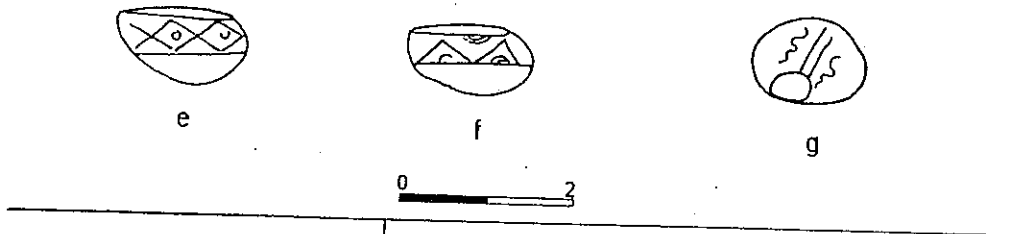
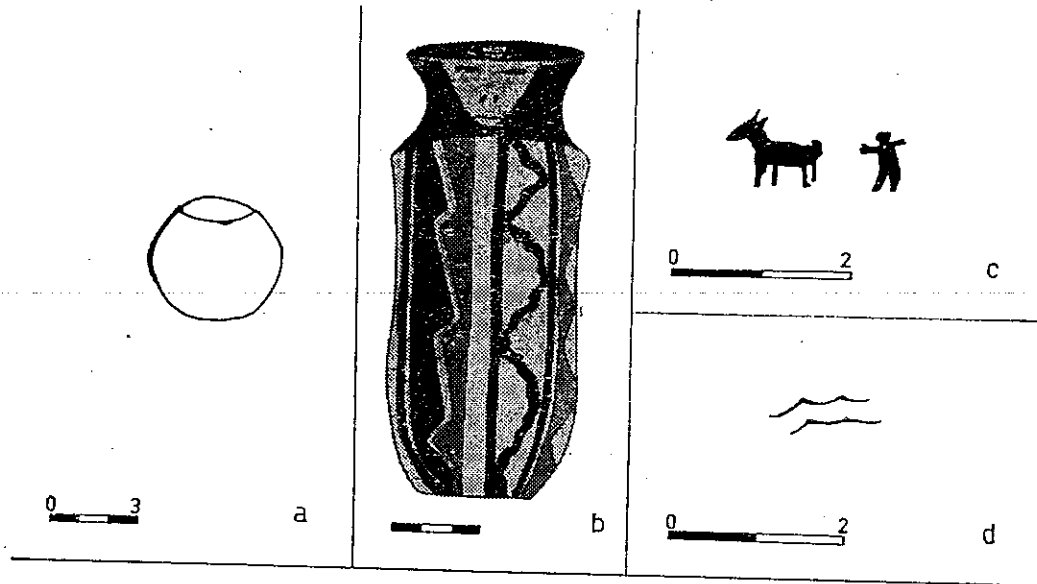

NOTAS A LAMINA XXII

Lám. xxii a - (Dibujo intercalado en el texto original). *Anotaciones de Capdeville*: "Altura total 0m 18; diámetro interior mayor 0m 14; diámetro mayor 0m 18; altura interior 0m 14; diámetro de la boca 0m 10; capacidad del líquido: como dos litros".

Lám. xxii b - Corresponde a pág. 77 (numeración de Uhle). *Anotaciones de Capdeville*: "1912, Taltal, calle Riquelme N° 26, hallado a dos metros de hondura". Debajo del dibujo: "Está el original en poder de Enrique Tiffaine". *Anotaciones de Uhle*: En el ángulo izquierdo superior un N° 6; en el ángulo derecho superior: "p. 71. 65".

Lám. xxii h - Corresponde a p. 87 (numeración de Uhle) y lleva el N° 11 de Capdeville. *Anotaciones de Capdeville*: "Cementerio de los túmulos de tierra, al sur de Taltal". Encima del dibujo: "Vaso gris pizarra"; otras indicaciones son: "Narices" (*alfa*); "Canal o ranura" (*beta*); "Hoyito funerario" (*gama*). Debajo del dibujo:

"1/2 tamaño natural" (Nota del Editor: la escala indicada en la lámina corresponde al tamaño real de la pieza). En la parte baja de la hoja: "La línea de puntos, es para demostrar más claramente la mayor anchura, la protuberancia *globular*¹ del vaso. En esta forma de vaso, hay quizás, como un vago recuerdo del estilo de los vasos chinchas".

Lám. xxii i-m - Corresponde a pág. 90 (numeración de Uhle) y lleva el N° 14 de Capdeville. *Anotaciones de Capdeville*: "Cementerio de los túmulos de tierra, al sur de Taltal". A lo largo de *i*: "Parte principal de anzuelo, de piedra esquistosa, color pizarra". Al lado de *j*: "Gran placa de adorno de mica blanca". Al lado de *k*: "Caracol lleno de pintura colorada molida, hecha polvo". Al lado de *l*: "de hueso". Al lado de *m*: "Anzuelo de bronce". *Anotaciones de Uhle*: Debajo de "Cementerio de los túmulos de tierra. . . "Uhle escribió un N° 8 y la palabra "spät" (tardeo); al lado de *j*: "p. 86"; al lado de *k*: "p. 86"; al lado de *m*: "p. 86".

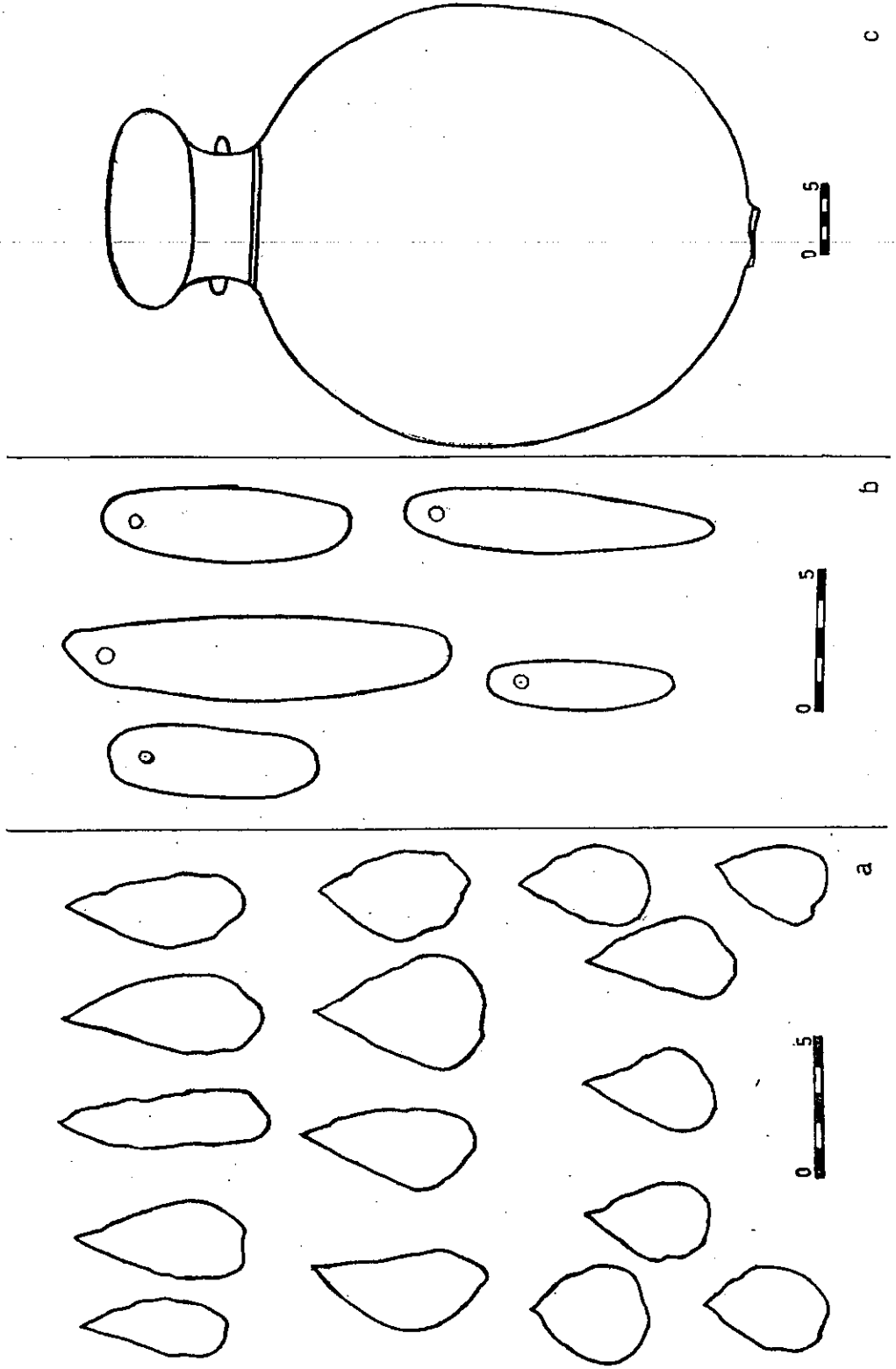

NOTAS A LAMINA XXIII

Lám. xxiii a - Corresponde a pág. 88 (numeración de Uhle) y lleva el N° 12 de Capdeville. *Anotaciones de Capdeville*: "Cementerio de los túmulos de tierra al sur de Taltal. Puntas de flecha. De cuarzo y sílex". *Anotaciones de Uhle*: Al lado de "Puntas de flecha" escribió: "nicht atac." (no son atac.); en el ángulo superior izquierdo un N° 8.

Lám. xxiii b - Corresponde a pág. 89 (numeración de Uhle) y lleva el N° 13 de Capdeville. *Anotaciones de Capdeville*: "Cementerio de los túmulos de tierra, al sur de Taltal. Adorno de piedra atacame-

ño. Piedras oblongas agujereadas". *Anotaciones de Uhle*: un N° 8 en el ángulo superior izquierdo.

Lám. xxiii c - Corresponde a p. 91 b (numeración de Uhle). Sin numeración de Capdeville. *Anotaciones de Capdeville*: "Taltal - Cementerio de los túmulos de Tierra". A la izquierda del dibujo: "Grande y hermoso vaso pulido, pintado con una débil capa de color naranja pálido oro pálido". A la derecha del dibujo: "Narices"; "Canal". Debajo del dibujo: "Medio tamaño natural". *Anotaciones de Uhle*: Cerca del ángulo superior derecho: "=104".

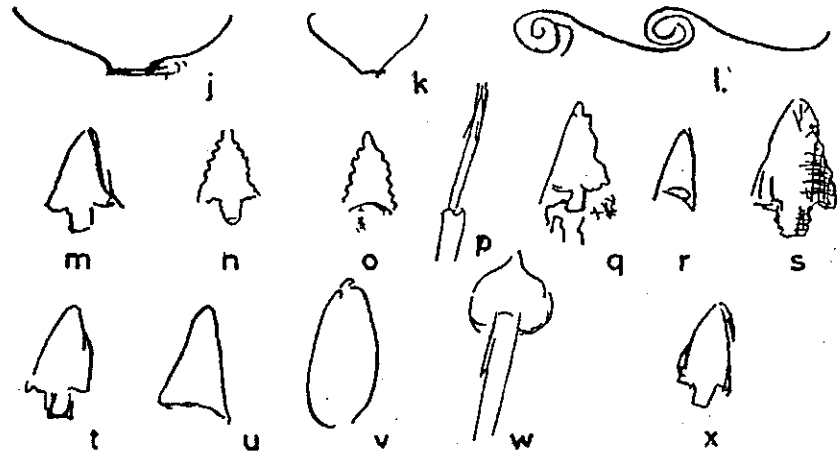
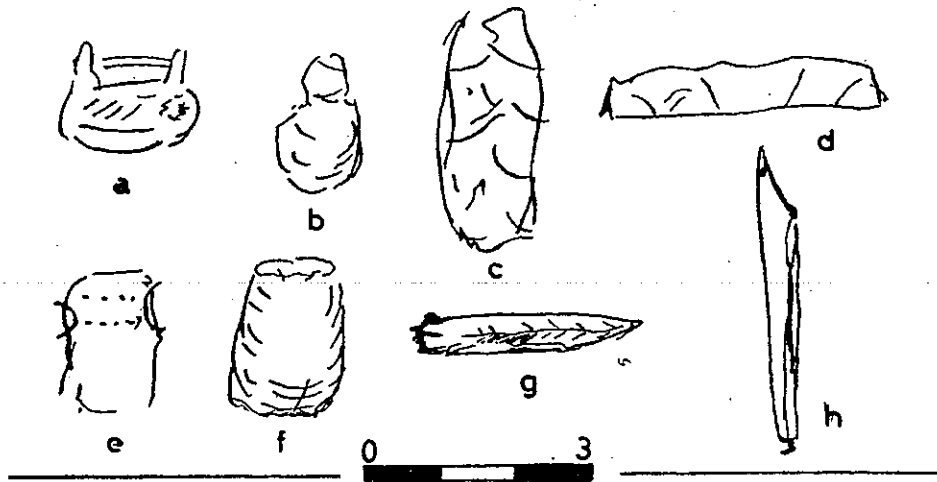

NOTAS A LAMINA XXIV

Todos los dibujos con excepción de *i* están intercalados en el texto de las cartas de Uhle del 1º y 29 de octubre de 1918.

Lám. xxiv i - Corresponde a p. 96 (numeración de Uhle). *Anotaciones de Capdeville*: "Taltal. Cementerio de los vasos

pintados. Vaso fino, pulido de tres colores: rojo oscuro, negro y blanco amarillento, algo sucio". A la derecha del dibujo: "Hoyito". Debajo del dibujo: "Tamaño natural". *Anotaciones de Uhle*: Un N° 6 en el ángulo superior izquierdo; "p. 92. 128" en el ángulo superior derecho.

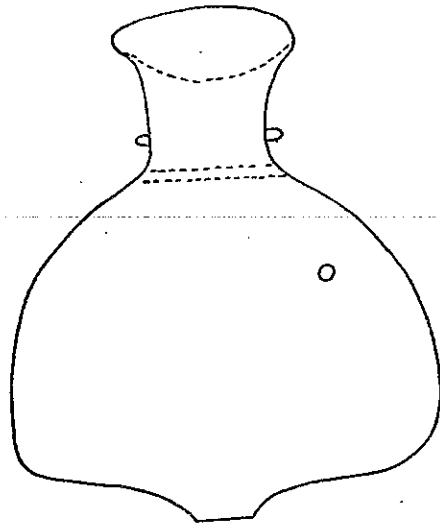

a

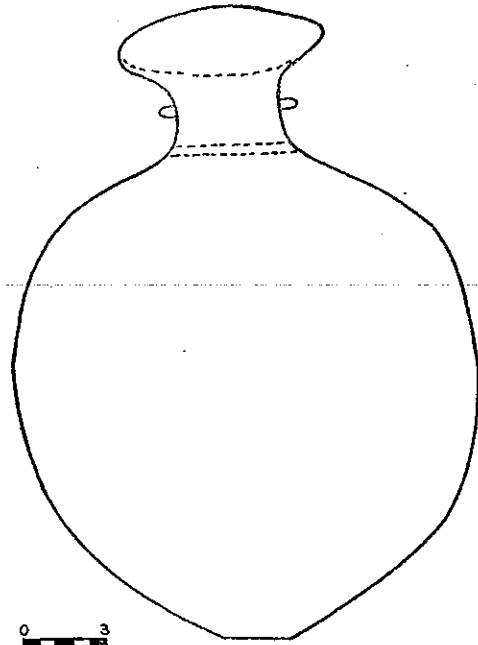

b

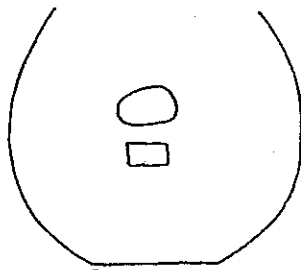

c

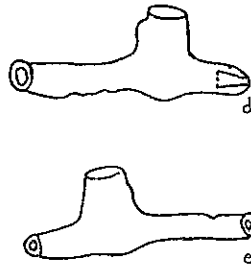

d

e

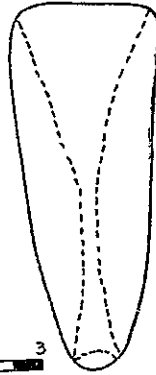

f

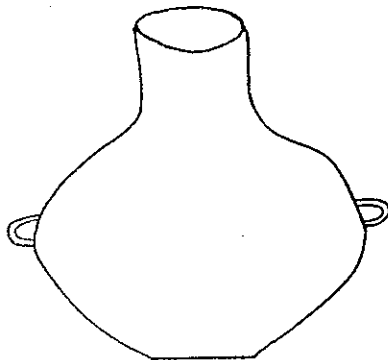

g

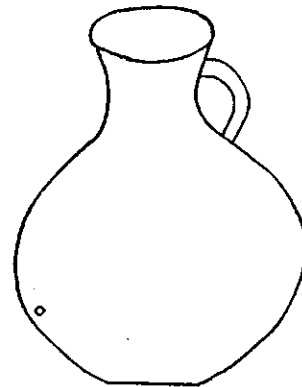

h

NOTAS A LAMINA XXV

Lám. xxv a - Corresponde a pág. 103 (numeración de Uhle) y está marcada con (a) por Capdeville. *Anotaciones de Capdeville*: "Taltal - 1918. Cementerio Sur de los túmulos de tierra". A la derecha del dibujo: "Protuberancias", "Canal", "Perforación". Al lado izquierdo de la base y refiriéndose a ella: "Esta parte basal, es una circunferencia plana, como de 2 centímetros de diámetro". Debajo del dibujo: "Tamaño natural". *Anotaciones de Uhle*: En el borde izquierdo de la hoja un N.º 8; a la derecha del cuello del dibujo: "ad pag. 97. 99".

Lám. xxv b - Corresponde a pág. 104 (numeración de Uhle) y está marcada con (b) por Capdeville. *Anotaciones de Capdeville*: "Taltal - 1918. Cementerio Sur de los túmulos de tierra". A la derecha del dibujo: "Protuberancias"; "Canal". A la izquierda de la base: "Esta parte basal, es una circunferencia plana de 6 cm. de diámetro". Debajo del dibujo: "Medio tamaño natural" (Nota del editor: la escala indicada en la lámina corresponde al tamaño real de la pieza). *Anotaciones de Uhle*: En el borde izquierdo un N.º 8; en la parte superior derecha de la hoja: "= 91 b".

Lám. xxv c - Corresponde a pág. 105 (numeración de Uhle) y está marcada con (c) por Capdeville. *Anotaciones de Capdeville*: "Taltal - Vasito del Cementerio Norte de los túmulos de tierra; pero este cementerio, es otro,¹ situado al Norte de Taltal. El cementerio Sur, de los dos dibujos de vasos adjuntos" (Nota de Uhle: "p. 103-104") "también de túmulos de tierra está situado al sur de Taltal. Este cementerio Norte, ha dado los mismos vasos, *gris oscuros pulidos*¹, que el cementerio Sur, con los mismos canales y protuberancias, y los mismos bordes de vasos. Es la misma industria y el mismo pueblo". A la izquierda del dibujo: "Nariz o Protuberancia:¹ Ancho (horizontal) 0m 01 1/2; Alto (vertical) 0m 01; Relieve (protuberancia) 0m 01. Cinta oval: Ancho 0m 02 1/2; Alto 0m 01 1/2. El grueso, el relieve de la protuberancia, de la cinta, es de 2 milímetros". Le adjunto este croquis, solamente, para demostrar que la peculiaridad de estas gentes en su alfarería, es dar una pequeña *base plana*¹, de forma *redonda*¹ en sus vasos". A la derecha del dibujo: "Cinta oval"; "Nariz o Protuberancia". A la derecha de la

base: "Parte basal, que es una circunferencia plana de cinco centímetros de diámetro". Debajo del dibujo: "(Tamaño natural)". *Anotaciones de Uhle*: Encima de la primera línea de Capdeville puso "p. 99" y cerca del ángulo izquierdo superior un N.º 8.

Lám. xxv d-e - Corresponde a página 106 (numeración de Uhle). *Anotaciones de Capdeville*: "Taltal - 1918. Cementerio de los vasos pintados. Pipa de piedra, de hornillo perpendicular al tubo, color gris pizarra". A la derecha de d: "Lado derecho". Entre e y d: "Tamaño natural". A la derecha de e: "Lado izquierdo". Debajo de los dibujos: "Largo total del tubo 86 milímetros; Diámetro exterior del tubo 10 milímetros; Diámetro interior del tubo 5 milímetros. *Anotaciones de Uhle*: En el ángulo superior izquierdo un N.º 6; en el tercio superior del lado derecho de la hoja: "p. 99".

Lám. xxv f - Corresponde a p. 107 (numeración de Uhle). *Anotaciones de Capdeville*: "Taltal - Cementerio del vaso grande figurado de greda, cuya fotografía del vaso está en su poder". Pipa tubular de piedra, de forma troncónica [sic], color rosa". En el interior de la pipa: "Hornillo". Debajo del dibujo: "Tamaño natural". Debajo: "Largo total 0m 14; Diámetro de la base 0m 05; Diámetro de la boca 0m 01 1/2". *Anotaciones de Uhle*: En el ángulo superior izquierdo un N.º 6; en la mitad del borde izquierdo: "p. 101".

Lám. xxv g - Corresponde a p. 122 (numeración de Uhle) y está marcada con 1 por Capdeville. *Anotaciones de Capdeville*: "Taltal - 1918. Cementerio de los túmulos de tierra. Vasos negros". Debajo del dibujo: "Medio tamaño natural" (Nota del editor: la escala indicada en la lámina, corresponde al tamaño real de la pieza). *Anotaciones de Uhle*: Un N.º 8 en el ángulo superior izquierdo.

Lám. xxv h - Corresponde a p. 123 (numeración de Uhle) y está marcada con 2 por Capdeville. *Anotaciones de Capdeville*: "Taltal - 1918. Cementerio de los túmulos de tierra. Vasos negros". Debajo del dibujo: "Medio tamaño natural" (Nota del editor: la escala indicada en la lámina, corresponde al tamaño real de la pieza). *Anotaciones de Uhle*: Restos de un número no discernible en ángulo izquierdo superior.

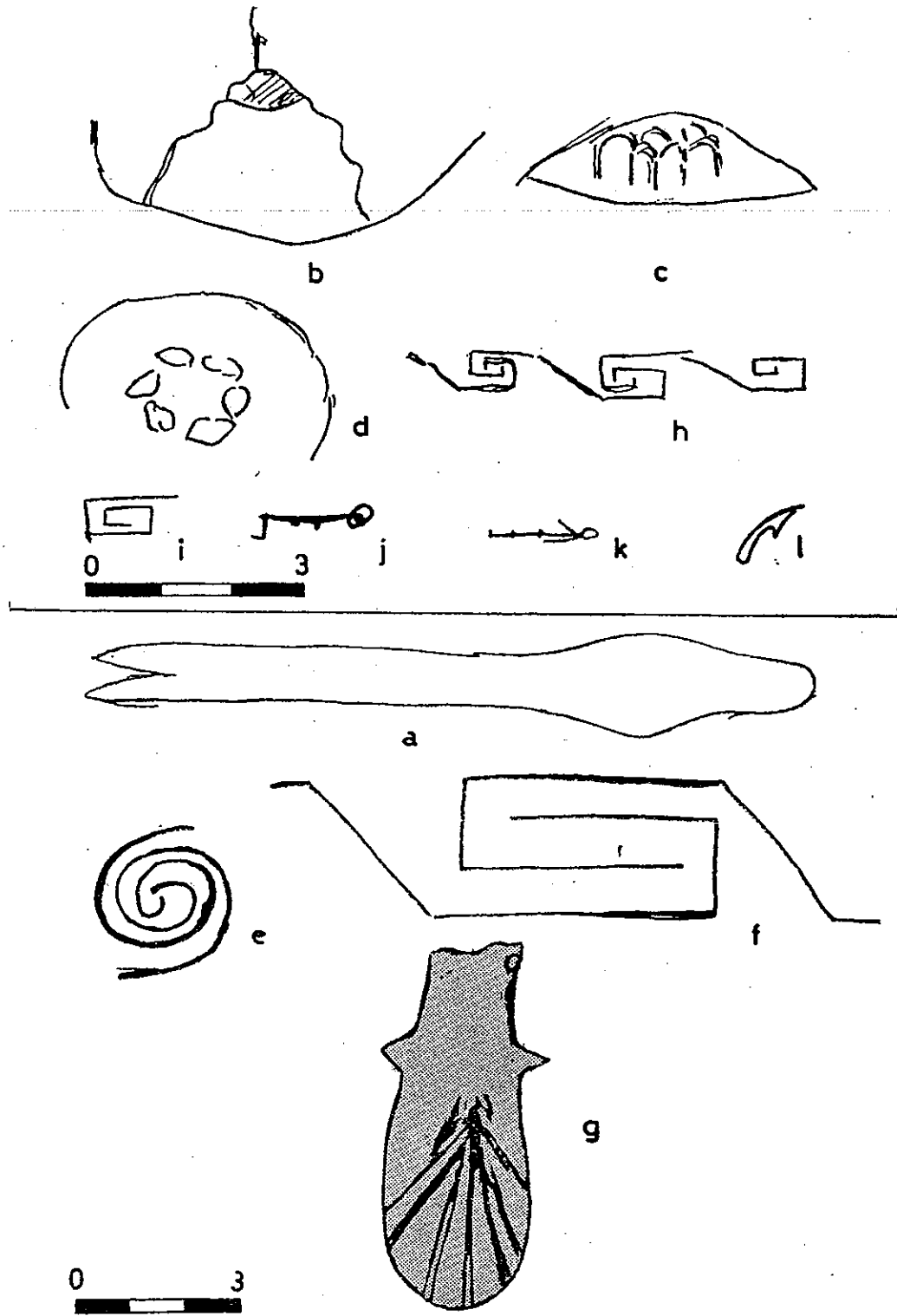

NOTAS A LAMINA XXVI

Los dibujos correspondientes a *lám. xxvi a, e-g* se encuentran intercaladas en la carta de Capdeville a Uhle del 12 de enero de 1919.

Los dibujos correspondientes a *lám. xxvi b-d*, se encuentran intercaladas en la carta de Uhle a Capdeville del 13 de diciembre de 1918; *h-i* en carta de Uhle del 30 de enero de 1919 y *j-l* en su carta del 31 de enero del mismo año.

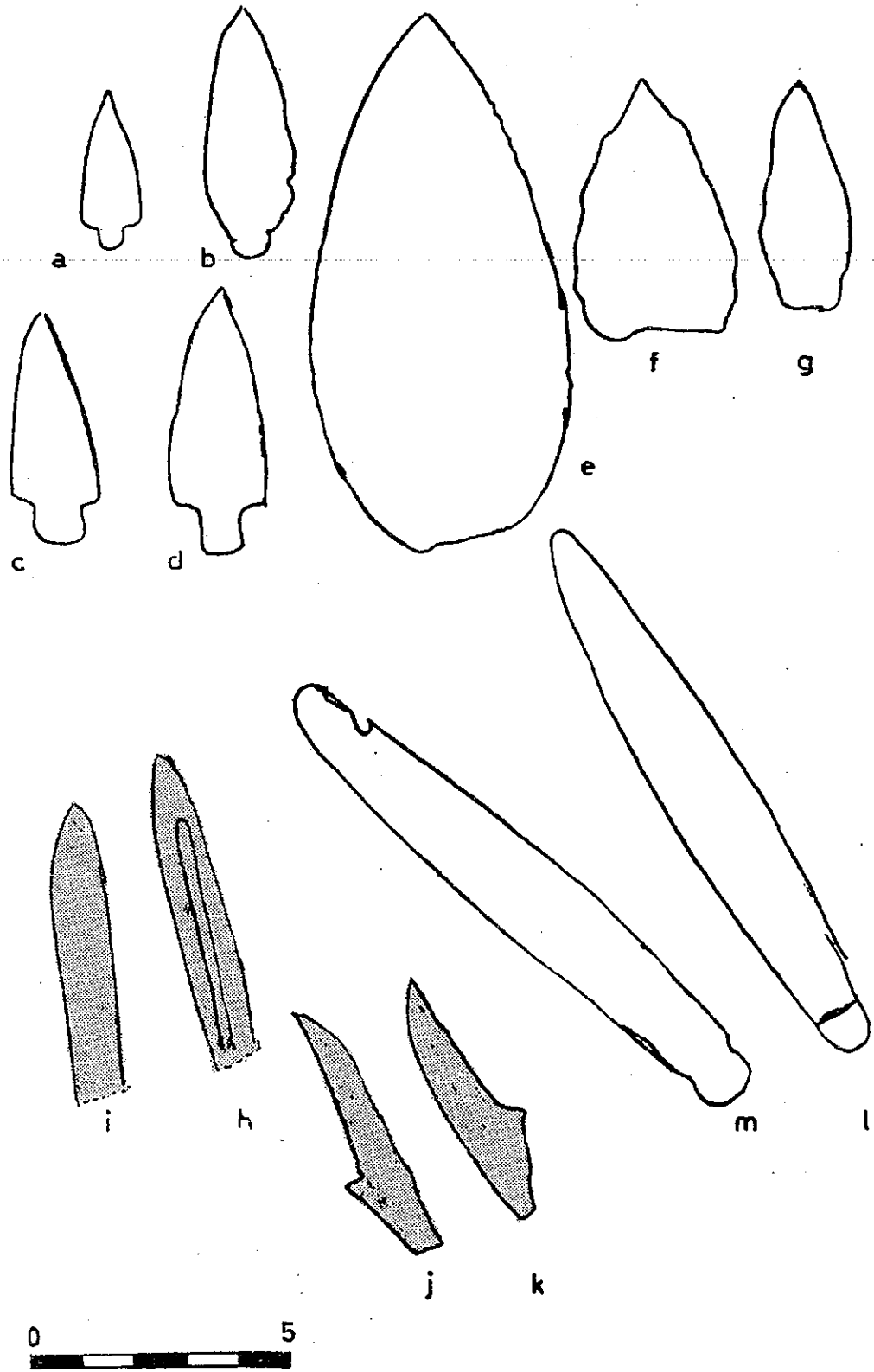

NOTAS A LAMINA XXVII

Es el primero de una serie de "croquis", numerados por Capdeville de 1 a 37. *Anotaciones de Capdeville*: "Taltal - Cementerio N.º 18 Puntilla Sur - Cementerio del arenal. Primer hallazgo - septiembre 1914, Esqueletos tendidos, con las *piernas dobladas hacia atrás*^s, por no abarcar la sepultura, todo el largo estirado del cuerpo de un hombre. Todo tapado con una pequeña capa 0m. 02, de pintura colorada". Al lado de *a*: "De cuarzo cristalino". En el interior de *d*, Capdeville escribió un "(1)" al cual se refiere una nota al pie de la página: "Hallé catorce más de estas puntas de

flechas, en esta misma sepultura". Al lado exterior de *h*: "Cara anterior". Al lado exterior de *i*: "Cara posterior sin ranura central". Debajo de *h* e *i*: "De hueso". Debajo de *j* y *k*: "De hueso". En el interior de *l*: "Cara anterior". En el interior de *m*: "Cara posterior sin ranura en la base". Entre *l* y *m*: "(De piedra esquistosa)". *Anotaciones de Uhle*: A continuación de la primera línea de Capdeville, escribió: "capa 1". En el espacio entre *g*, *h* y *l* escribió: "p. 3". Igualmente de Uhle son las líneas curvas y signos de interrogación entre las piezas *j* - *m*.

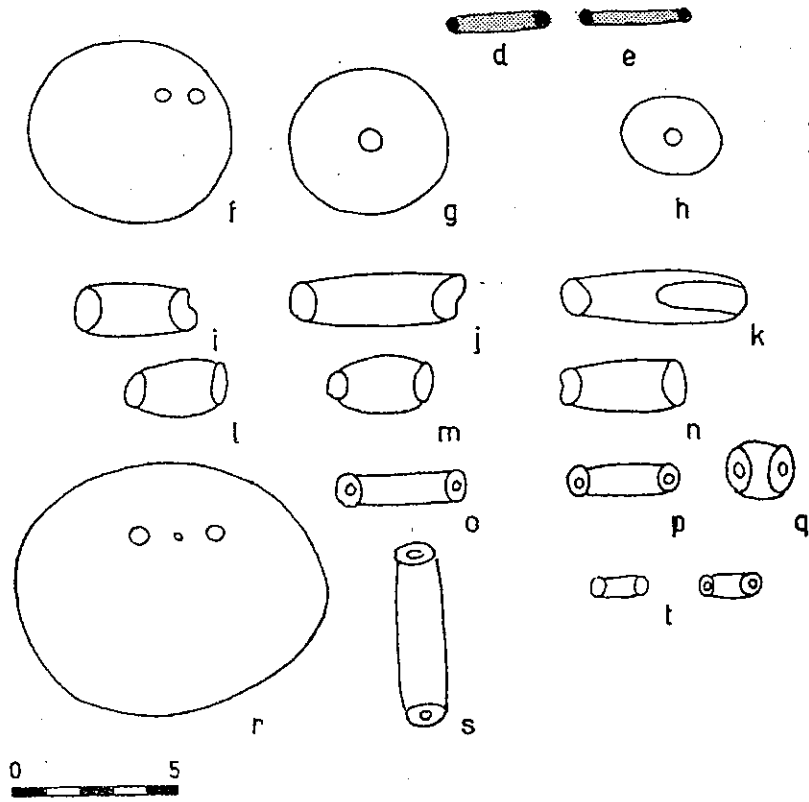
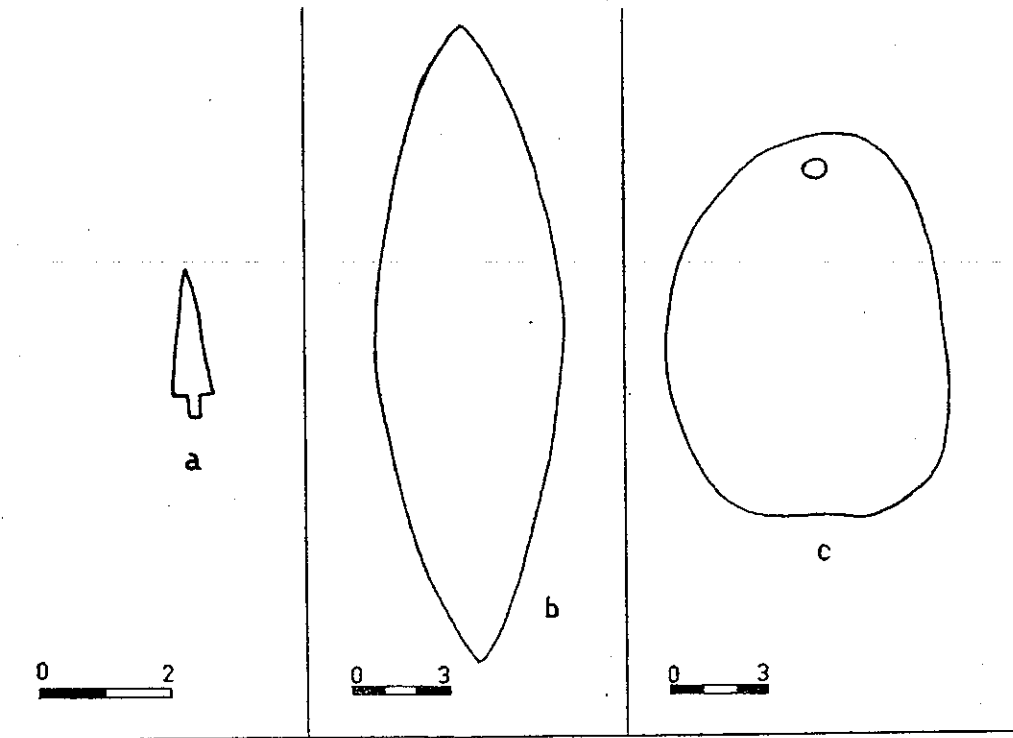

NOTAS A LAMINA XXVIII

Lám. xxviii a. Es un dibujo intercalado en el texto.

Lám. xxviii b. Corresponde al segundo "croquis" y lleva el N.º 2 de Capdeville. *Anotaciones de Capdeville:* "Cementerio N.º 1. Puntilla Sur. Cementerio del Arenal. Esqueletos tendidos con las piernas dobladas hacia atrás. Todas las armas y herramientas, impregnada, cubierta, por una cara, de pintura colorada, más bien polvo, tierra, colorada y roja". A la izquierda del dibujo: "Esta punta de lanza, es gruesa en todo el largo del centro. Sus bordes son muy cortantes. Tiene de largo: 0 m. 21. Pesa: 145 gramos. Su material es de sílex ágata, de un color levemente morado pálido. Lo más hermoso de este cementerio, que Ud. ve en croquis, pertenece a la sepultura de esta punta de lanza, de 1,50 m. de hondura, que no cabe duda que era de un gran jefe". A la derecha del dibujo: "La sepultura de esta hermosa punta de lanza, contenía tres capas de esqueletos tendidos: una a 0 m 50 de hondura; la otra a 1 m. de profundidad; y la tercera a 1 m 50 de hondura. Bajo la tercera capa de esqueleto, se encontró esta punta de lanza. Estaba cubierta por una delgada capa de pintura roja. Una de sus caras es convexa; la otra es plana. La cara convexa está teñida de rojo". En el interior del dibujo: "Hallada a 1 m 50 de hondura la cara convexa tiene polvo rojo. Hermosa punta de lanza de 0 m 21 de largo. Gruesa en todo el largo del centro. Convexa por una cara, lisa por la otra, pesa 145 gramos, de filo muy cortante". *Anotaciones de Uhle:* encima del dibujo: "capa 3" y "p. 5".

Lám. xxviii c corresponde al croquis 3. *Anotaciones de Capdeville:* "Taltal - Cementerio N.º 1. Puntilla Sur. Cementerio del Arenal". Debajo del dibujo: "Gran placa de piedra de adorno, primorosamente pulida, simulando ramajes y hojas de colores verde oscuro, verde amarillento, grises, blancas y rosadas, en formas caprichosas. El grueso de placa es de un centímetro". *Anotaciones de Uhle:* encima del dibujo: "capa 3" y "p. 5".

Lám. xxviii d-t corresponde al croquis 4. *Anotaciones de Capdeville:* "Taltal - Cementerio N.º 1. Puntilla Sur. Cementerio del Arenal". Encima de *d* y *e*: "Tubitos de cobre". En el interior de *f*: "Adorno de concha cóncavo por un lado, convexo por el otro". En el interior de *g*: "De hueso ½ cm. de grueso". Al lado de *h*: "De piedra, 0 m 01 de grueso". Encima de *i*: "Color gris claro". Encima de *i-k*: "¿Boquillas de rapé de piedras?". Debajo de *l-n*: "Adorno de piedra, verde azulejo (*l*); Verde azulejo oscuro (*m*); Gris blanco (*n*)". Debajo de *o-q*: "De piedras pintadas moradas oscuras". En el interior de *r*: "Adorno de concha cóncavo por un lado, convexo por el otro". Debajo de *s*: "Tubo de hueso de rapé con otro tubito de hueso adentro". Encima de *t*: "de hueso". Debajo de *t*: "Treinta tubitos de este tamaño. Unos con tubo más chico adentro, otros no. Todos con olor a rapé". *Anotaciones de Uhle:* Debajo del título de la hoja: "capa 3". Entre *d* y *e*: "p. 5". Como contestación a la pregunta de Capdeville ¿Boquillas de rapé de piedras?, escribió "¡Cuentas!". Entre *o* y *p*, al lado de *s* y encima de *t*: "p. 5". Al final de la explicación de *t* puso dos signos de interrogación.

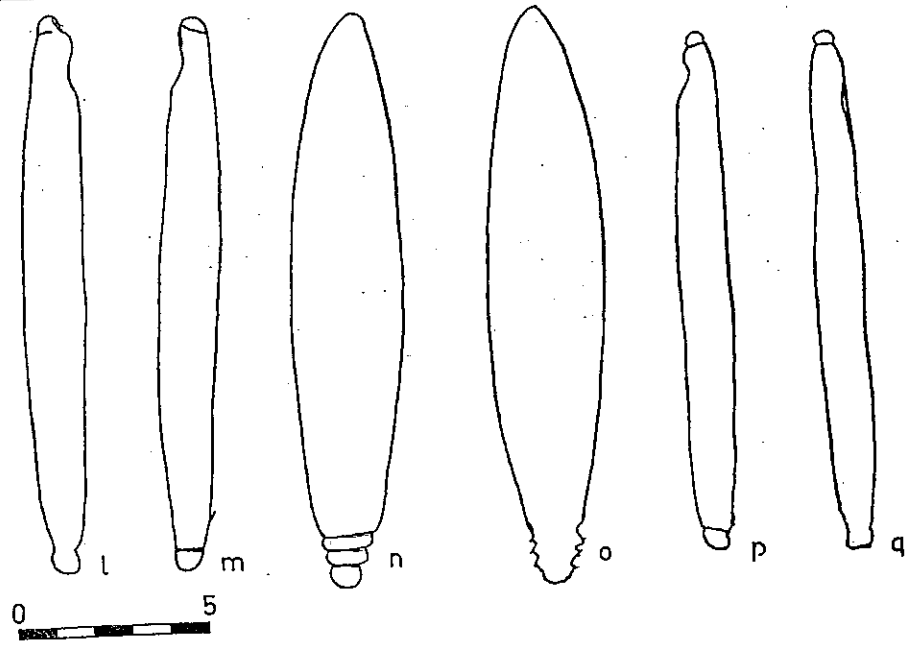
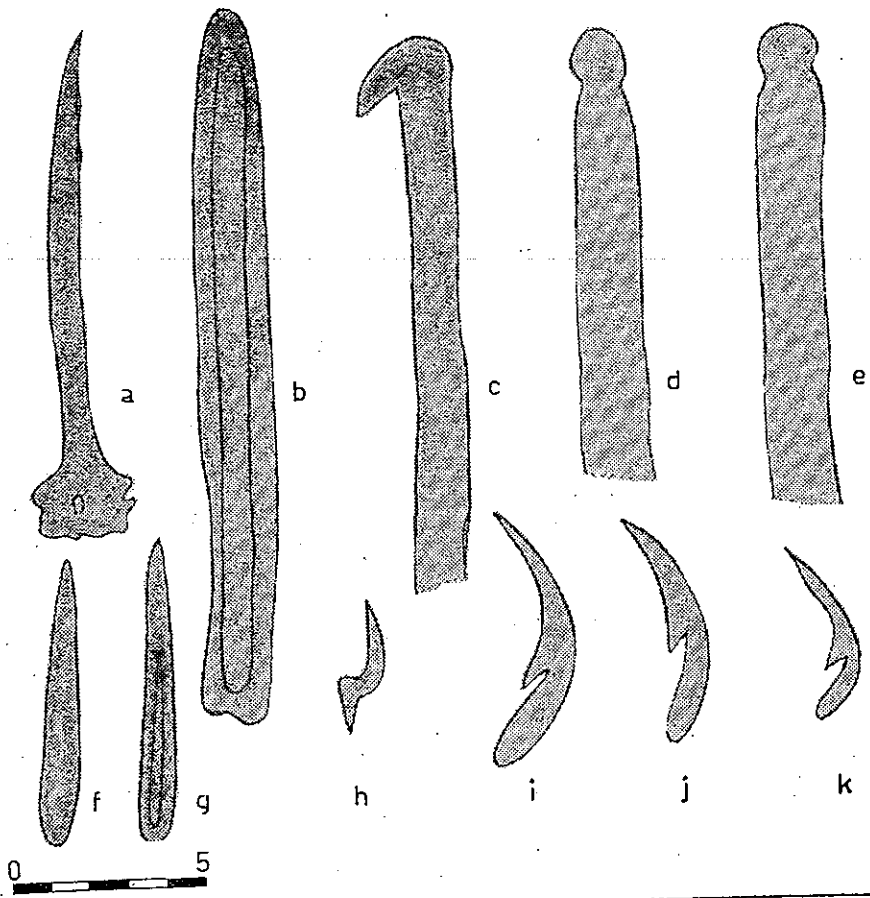

NOTAS A LAMINA XXIX

Lám. xxix a - k corresponde a croquis 5. *Anotaciones de Capdeville*: "Taltal - Cementerio N.º 1. Puntilla Sur - Cementerio del Arenal. Herramientas de hueso". A lo largo de *a*: "Pico verdadero de ave". En el interior de *b*: "Canal". En el interior de *d*: "Cara anterior convexa redonda". En el interior de *e*: "Cara posterior plana". A lo largo de *f*: "Cara anterior". A lo largo de *g*: "Cara posterior". *Anotaciones de Uhle*: debajo de título: "capa 3". A lo largo de *c*: "estolica-parte?". A lo largo de *e*: "¿aparentemente de anzuelos grandes?".

Lám. xxix l - q corresponde a croquis 6. *Anotaciones de Capdeville*: "Taltal - Cementerio N.º 1. Puntilla Sur. Cementerio del

Arenal. *Herramientas de piedra*⁸ gris esquistosas. Todas las partes de anzuelos, de esta especie, que conozco, son hechas del mismo y solo material". En el interior de *l*: "Cara posterior sin ranura en la base". En el interior de *m*: "Cara anterior". En el interior de *n*: "Cara anterior". En el interior de *o*: "Cara posterior sin ranura en la base". En el interior de *p*: "Cara anterior". En el interior de *q*: "Cara posterior sin ranura en la base". Debajo de los dibujos: "¿Por qué no son iguales las dos caras? ¿Cuál sería el empleo de cada cara?". *Anotaciones de Uhle*: Debajo del título: "capa 3"; debajo de los dibujos: "p. 5". Al lado de las preguntas de Capdeville, contestándolas: para amarrar el gancho".

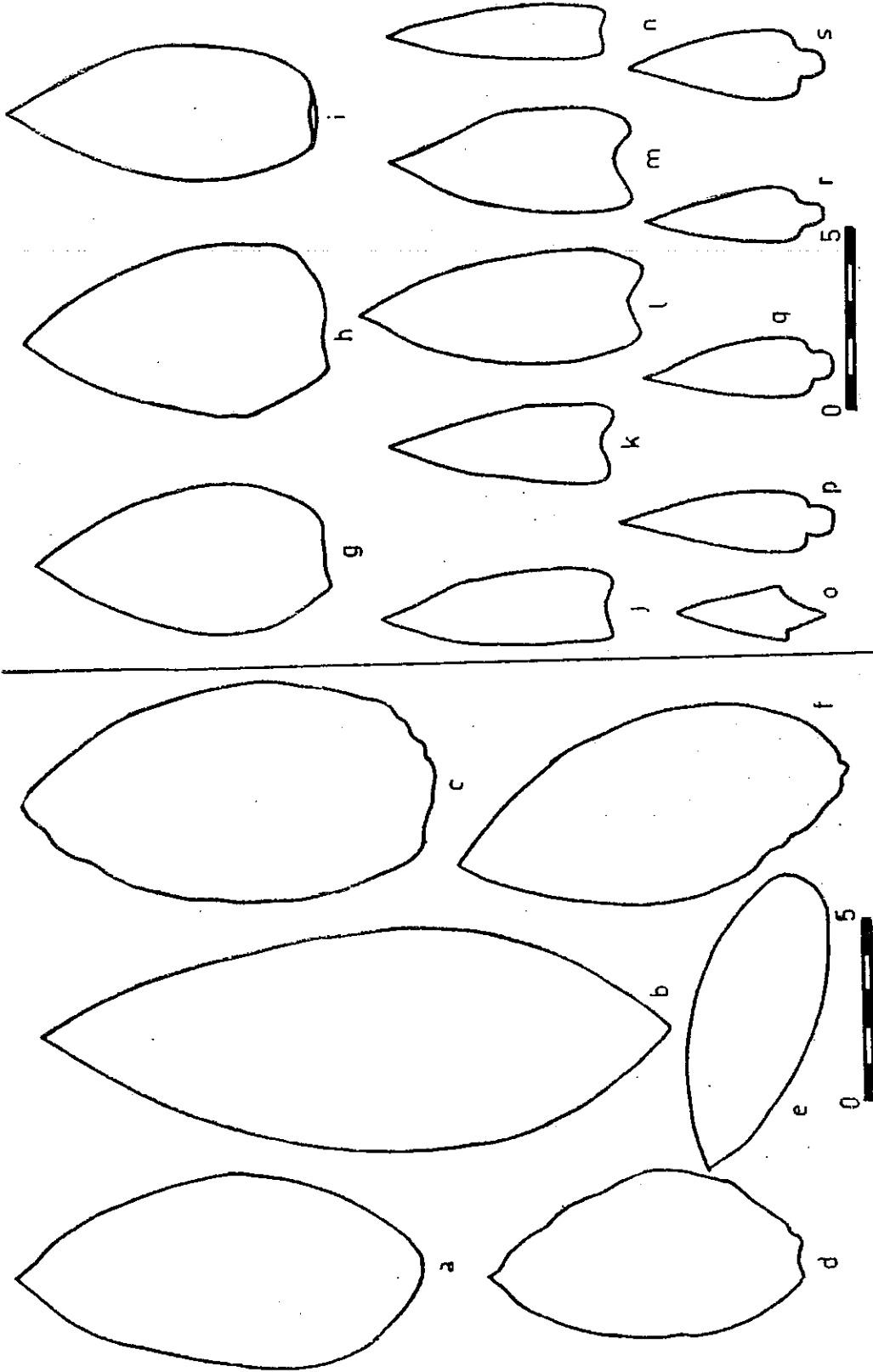

NOTAS A LAMINA XXX

Lám. xxx a - f corresponde a croquis 7. *Anotaciones de Capdeville*: "Taltal - Cementerio N.º 1. Puntilla Sur - Cementerio del Arenal"; *Anotaciones de Uhle*: Al lado del título: "capa 3"; encima de los dibujos: "p. 5".

Lám. xxx g - s corresponde a croquis 8. *Anotaciones de Capdeville*: "Taltal - Cementerio N.º 1. Puntilla Sur - Cementerio del Arenal". *Anotaciones de Uhle*: Debajo del título: "capa 3" y "p. 5".

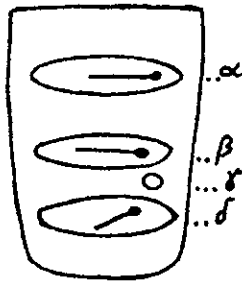
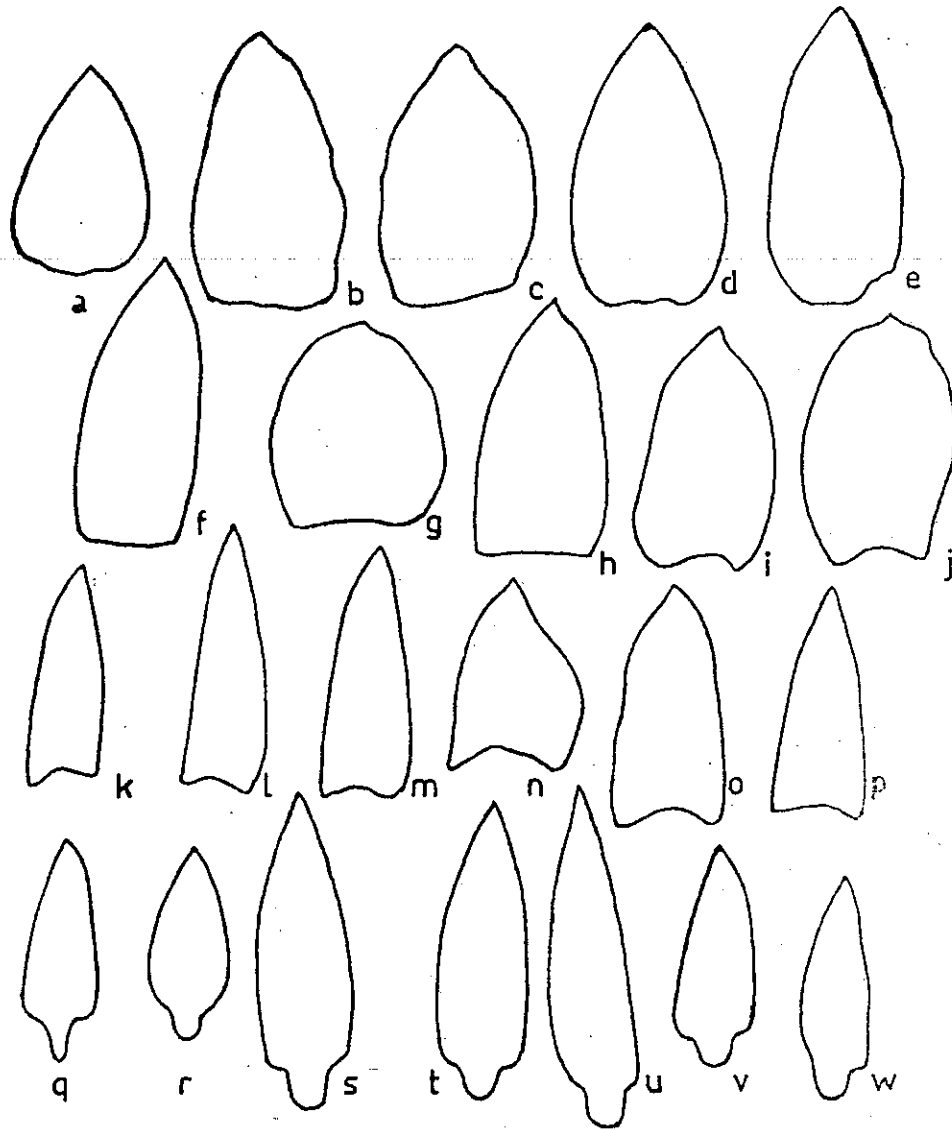

NOTAS A LAMINA XXXI

Lám. xxxi a-w corresponde a croquis 9.
Anotaciones de Capdeville: "Cementerio N.º 1. Puntilla Sur. Cementerio del Arenal. La mayoría de las puntas de flechas son las de base cóncava biselada".

Lám. xxxi x es una figura en el texto.
Anotaciones de Capdeville: "0 m 50 hondura. La arena es algo café, medio negruzco" (*alfa*); "1 m. hondura. La arena (id) (*beta*); "Piedra grande" (*gama*); 1 m 50 hondura" (*delta*).

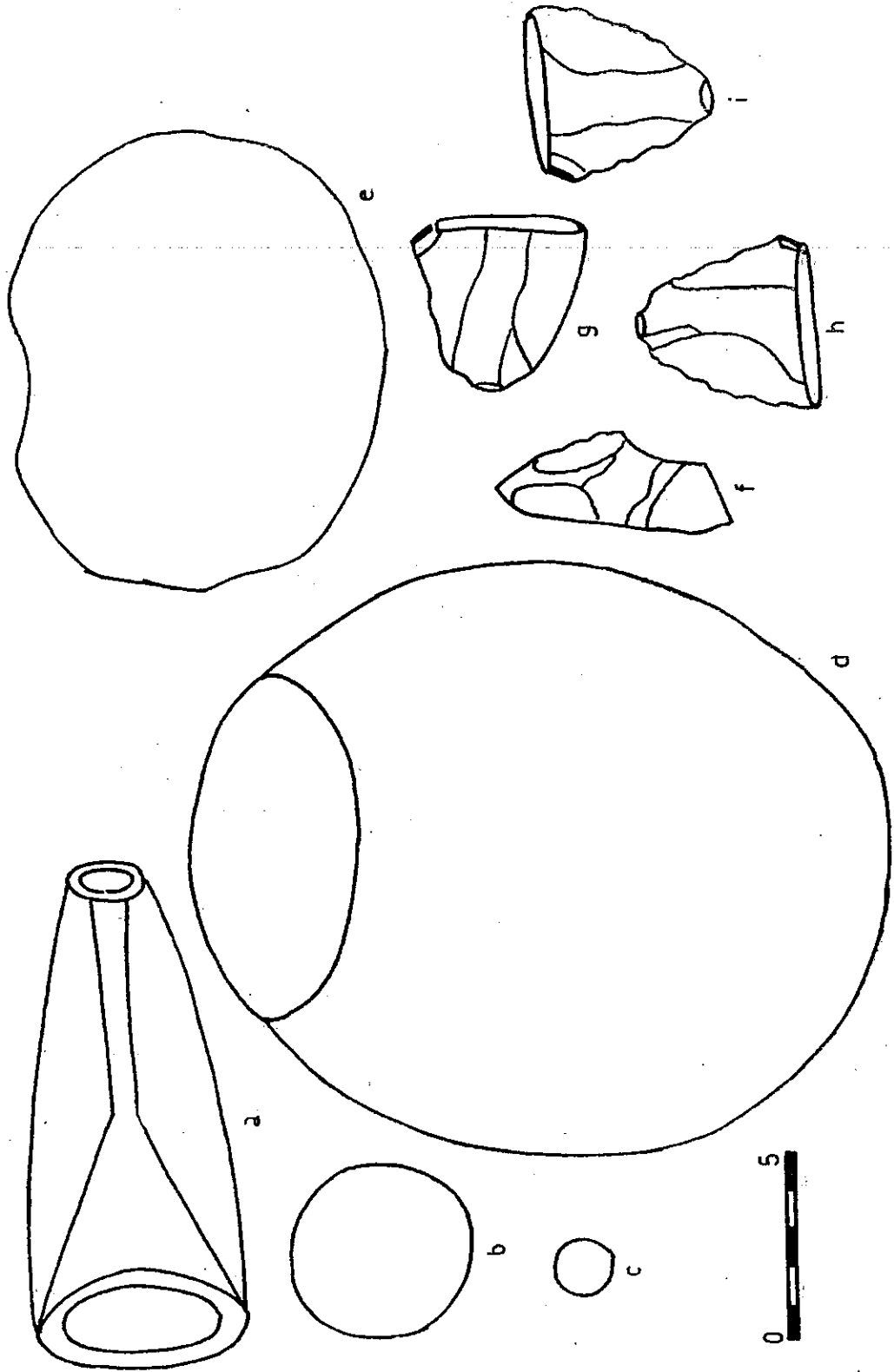

NOTAS A LAMINA XXXII

Lám. xxxii a - c corresponde a croquis 10 de Capdeville. *Anotaciones de Capdeville*: "Taltal - Cementerio N.º 28. Puntilla Sur - Cementerio de la pipa tubular. Este cementerio, está como dos cuerdas al N.E. del Cementerio del Arenal. Este cementerio, sólo dio la pipa, unos terrones grises, morenos y blancos, a un metro de profundidad. Los esqueletos eran tendidos con las piernas dobladas hacia atrás". A la izquierda de *a*: "Hornillo"; a la derecha de *a*: "Boca". Debajo de *b*: "Diámetro exterior de la boca del hornillo". Debajo de *c*: "Diámetro. Boca exterior de la punta". *Anotaciones de Uhle*: debajo de *a*: "pág. 8".

Lám. xxxii d - e corresponde a croquis 11 de Capdeville. *Anotaciones de Capdeville*: "Taltal - Cementerio N.º 3, 8 Meseta Sur, de la Quebrada de los Changos. En su desembocadura al mar. Sepultura del vaso de piedra". Debajo de *d*: "Este vaso es de piedra (levemente porosa). La boca tiene 0 m 10 de diámetro oral. Por toda la superficie del vaso, hay manchones de tierra colorada". En el interior de *e*: "For-

ma aproximada de la boca del vaso de piedra". Al lado de la línea exterior dice "Exterior" y al lado de la interior, "Interior". *Anotaciones de Uhle*: al lado de *d*: "pág. 11".

Lám. xxxii f - i corresponde a croquis 12. *Anotaciones de Capdeville*: "Taltal - Cementerio N.º 3. Meseta sur, de la Quebrada de los Changos, a cien metros de la playa. Sepultura del vaso de piedra. Dos únicas herramientas, halladas con el vaso de piedra. Son de sílex: Una es una punta de lanza, de sílex, color rosa, pulido en su centro, con una débil capa de una sustancia amarillosa en la superficie. La talla de la herramienta en los bordes, ha sacado la capa amarillenta, dejando ver la masa rosada. La otra es una herramienta típica,¹ de los esqueletos tendidos: un cuchillo. Es de sílex amarillo rosa". A la izquierda de *f*: "Sílex. Punta de lanza". Cerca del terminal ancho de *g*, *h*, *i*: "Cara plana, pulida". Entre *h* e *i*: "Sílex. Cuchillo en tres posiciones, para demostrar como se coloca el dedo índice en las puntas y caras planas". *Anotaciones de Uhle*: "p. 11 a".

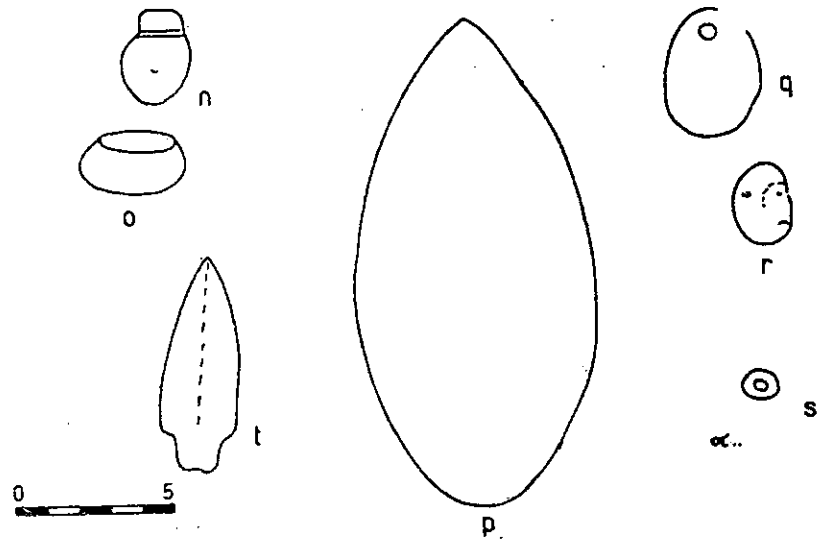
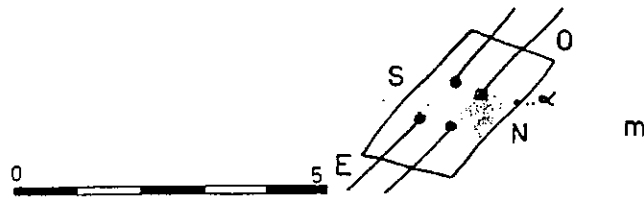
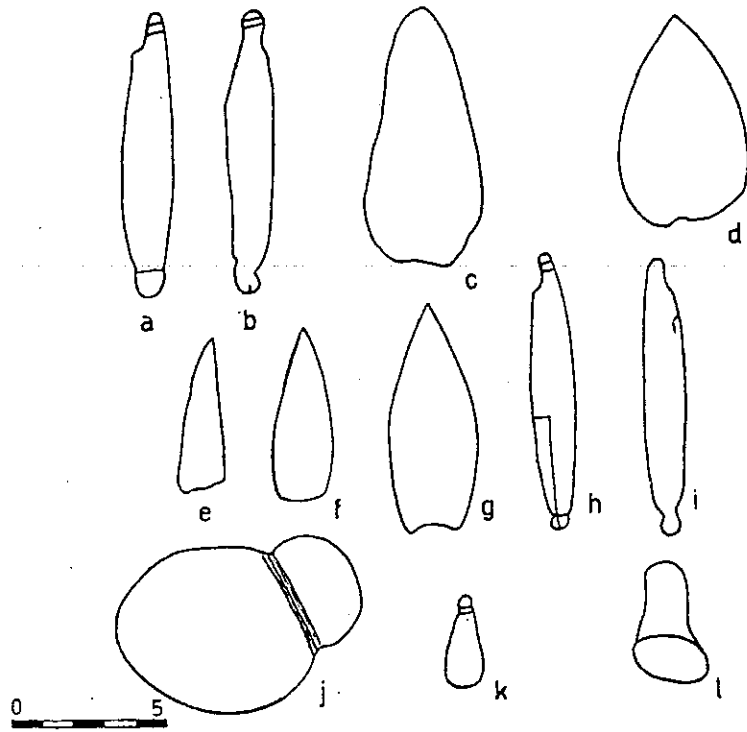

NOTAS A LAMINA XXXIII

Lám. xxxiii a-l corresponde a croquis 13. *Anotaciones de Capdeville*: "Taltal - Cementerio N.º 3. Meseta Sur, de la Quebrada de los Changos. Sepultura cercana al cantil de la playa". A la izquierda de *a*: "Piedra esquistosa"; en el interior de *a*: "Cara anterior". En el interior de *b*: "Cara posterior sin ranura en la base". En el interior de *h*: "Cara anterior". A la derecha de *i*: "Cara posterior sin ranura en la base". En el interior de *j*: "gran pesa de piedra". Debajo de *l*: "Mano de mortero de piedra".

Lám. xxxiii m corresponde a un dibujo en el texto. *Anotaciones de Capdeville*: "Vaso de piedra" (α).

Lám. xxxiii n-t corresponde a croquis 14. *Anotaciones de Capdeville*: "Taltal - Cementerio N.º 48. Cementerio de la parte sur del Conchal del Morro Colorado. Este cementerio lo componen diversas se-

pulturas, halladas a poca profundidad de la superficie, unas cercas de las otras. Su material indica esqueletos tendidos, con las piernas dobladas hacia atrás". A la izquierda de *n*: "Adorno de piedra roja". Debajo de *o*: "Mortero de piedra porosa fina". En el interior de *p*: "Esta hermosa punta de lanza es de color rosado pálido, con tintes rosas y blancas, por capas. Es un sílex ágata. Cuando [sic] más tendrá tres líneas de grueso". A la derecha de *q*: "Piedra, adorno verde oscuro amarillento con perforación bicónica". Debajo de *r*: "Idolillo, piedra fina, moreno rojo oscuro". Al lado de *s*: "Collar de cuentas de hueso; Grueso de las cuentas" (α). A la izquierda de *t*: "Punta de flecha, color rosa pálido, lisa por una cara y convexa por la otra". *Anotaciones de Uhle*: Debajo de *q*: "p. 13"; Debajo de *r*: "p. 13 b" (?).

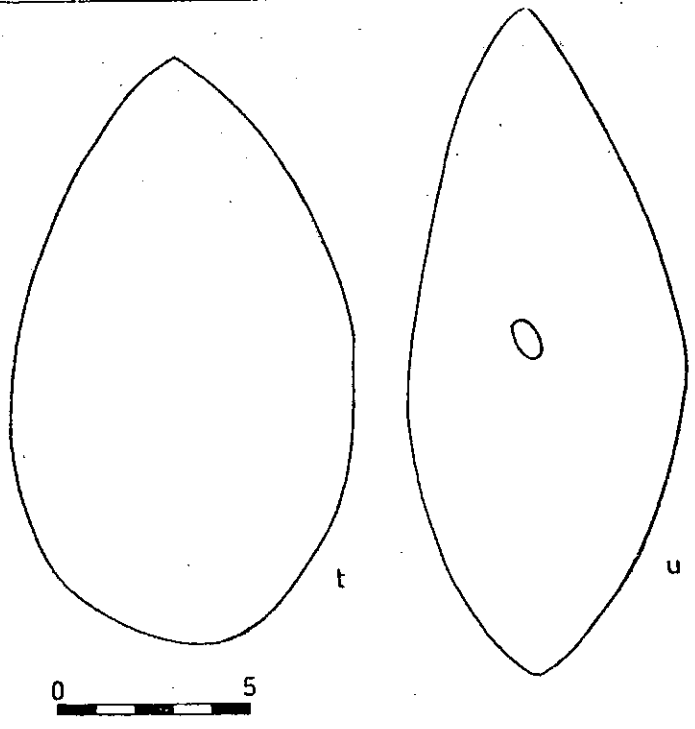
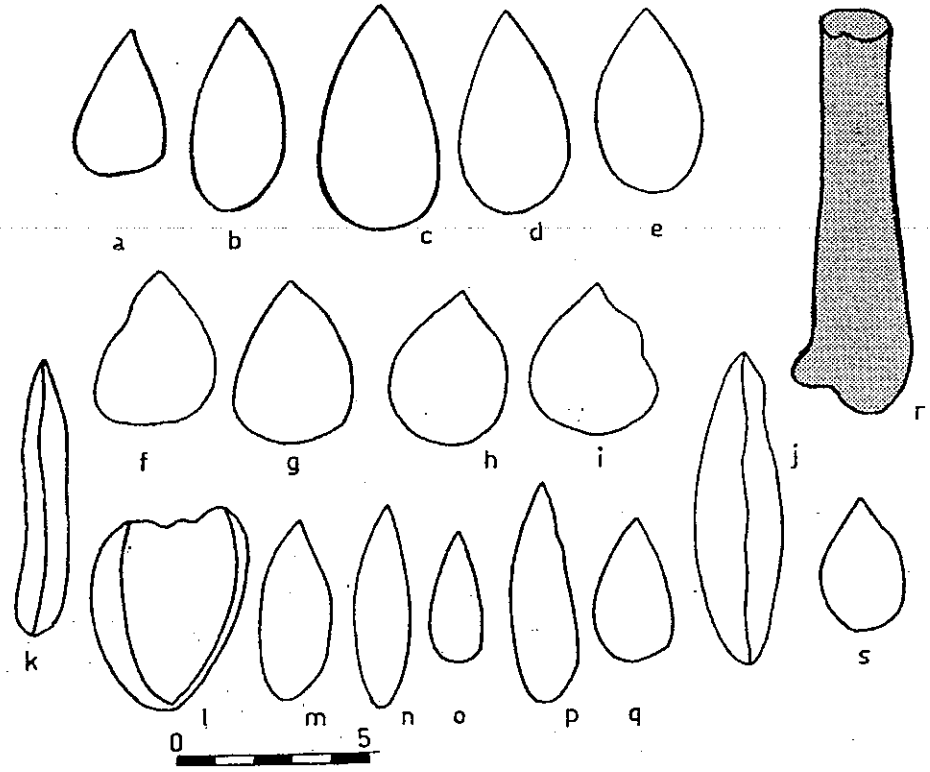

NOTAS A LAMINA XXXIV

Lám. xxxiv a-s - Corresponde a croquis 15. *Anotaciones de Capdeville*: "Taltal - Cementerio N° 4. Cementerio de la parte sur del Conchal del Morro Colorado. Sepultura a veinticinco metros al sur del cono superior de cemento. Esqueleto tendido con las piernas dobladas hacia atrás; pues la sepultura por su largo, no indicaba un muerto completamente estirado. Este esqueleto, estaba en la superficie del terreno, bajo una gran piedra plana, a 0m 80 de profundidad". En el interior de *j*: "Cóncava"; a la derecha de *j*: "colorada claro". A la izquierda de *k*: "Amarilla". En el interior de *l*: "Punta raspador con mues-

ca". Debajo de *r*: "Mango de herramienta de hueso". *Anotaciones de Uhle*: debajo de *j*, *k* y *r*: "p. 14".

Lám. xxxiv t-u - Corresponde a croquis 16. *Anotaciones de Capdeville*: "Taltal - Cementerio N° 5. Cementerio del Caserón. Esqueletos tendidos, con las piernas dobladas hacia atrás. Según mis recuerdos las sepulturas no eran tan largas, para determinar un muerto completamente estirado". En el interior de *u*: "Perforación". *Anotaciones de Uhle*: debajo del título: "p. 16"; debajo de los dibujos: "p. 18 1/2 a".

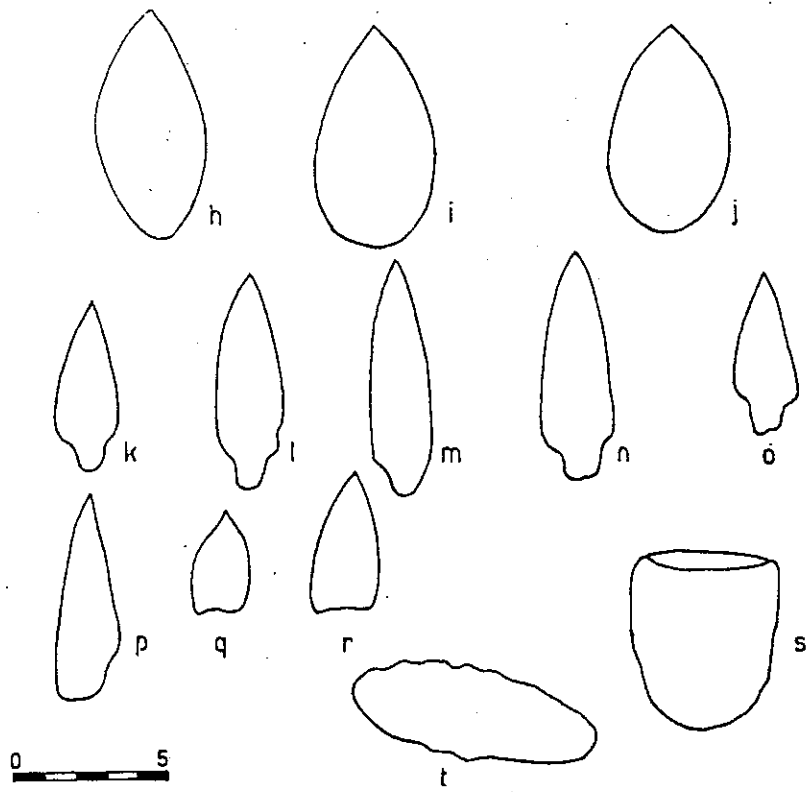
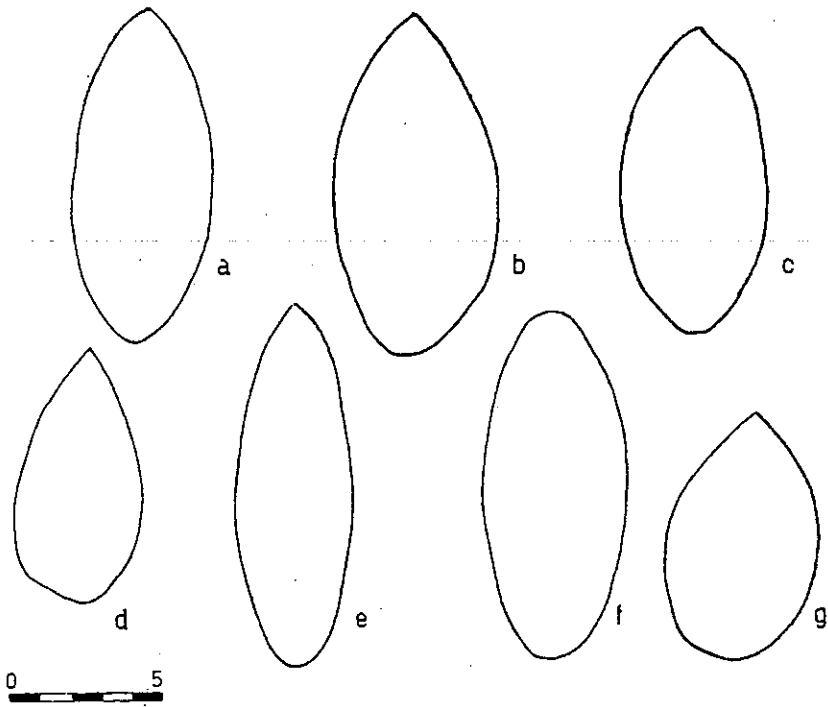

NOTAS A LAMINA XXXV

Lám. xxxv a-g - Corresponde a croquis 17. *Anotaciones de Capdeville*: "Taltal - Cementerio N° 5. Cementerio del Caserón". *Anotaciones de Uhle*: al final de la hoja: "p. 17".

Lám. xxxv h-t - Corresponde a croquis 18. *Anotaciones de Capdeville*: "Taltal - Cementerio N° 5. Cementerio del Case-

rón". A la izquierda de *p*: "Punta de lanza (de piedra No, de sílex)". Encima de *s*: "Cara lisa, plana, pulida para poner el índice". En el interior de *s*: "Cuchillo"; debajo de *s*: "Punta achatada, para poner el pulgar. En el interior de *t*: "Flakers de sílex". *Anotaciones de Uhle*: entre *p* y *q*: "p. 17".

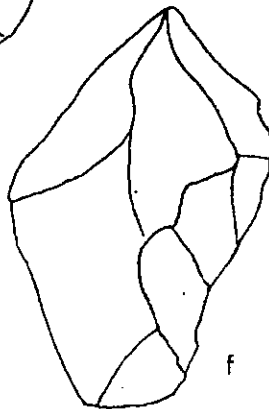
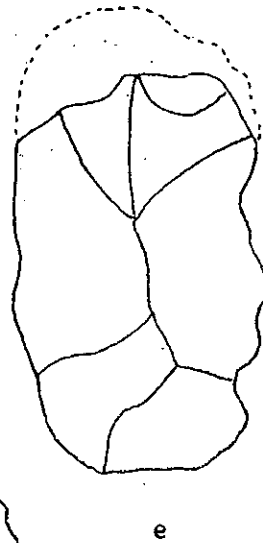
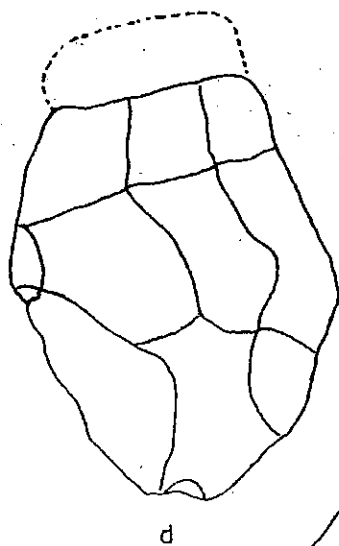
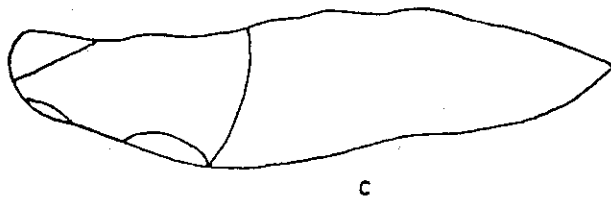
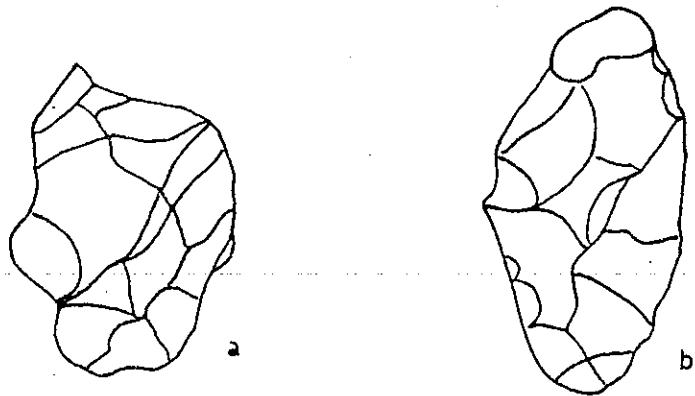

NOTAS A LAMINA XXXVI

Lám. xxxvi a-c - Corresponde a croquis 19. *Anotaciones de Capdeville*: "Taltal - Cementerio N° 5. Cementerio del Caserón". A la izquierda de *a*: "Hacha^s de sílex negro tallada. Gruesa al centro: 0m 02 1/2. Bordes cortantes". A la derecha de *b*: "Hacha^s de sílex ágata tallada. Gruesa al centro: 0m 01 1/2. Bordes cortantes y ondulados de perfil". Debajo de *c*: "Raspador de sílex negro. Alto: 0m 04 1/2; Ancho 0m 04 1/2. Muy hermoso y muy bien tallado. Cara inferior". *Anotaciones de Uhle*: "p. 17" a la derecha de *c*.

Lám. xxxvi d-f - Corresponde a croquis 20. *Anotaciones de Capdeville*: "Taltal - Cementerio N° 5. Cementerio del Caserón. Herramientas y armas de sílex gris claro". A la izquierda de *d*: "Hacha^s. Alto: 0m 05 1/2"; en el espacio superior de la pieza (delimitado con una línea quebrada): "Gruesa" (?). A la derecha de *e*: "Raspador^s. Alto: 0m 05 1/2". A la derecha de *f*: "Raspador^s alto en la base: 0m 07; alto al centro: 0m 06; alto en la punta: 0m 01". *Anotaciones de Uhle*: al final de la hoja: "pl. 17".

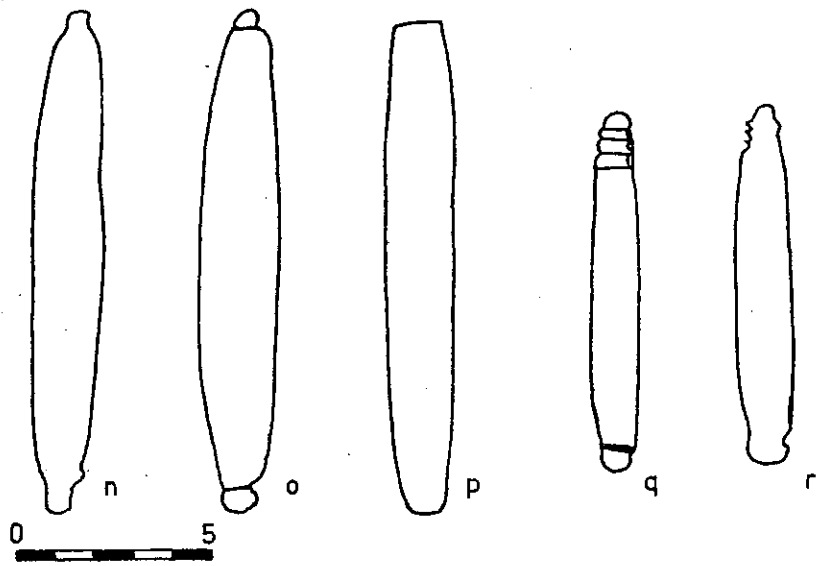
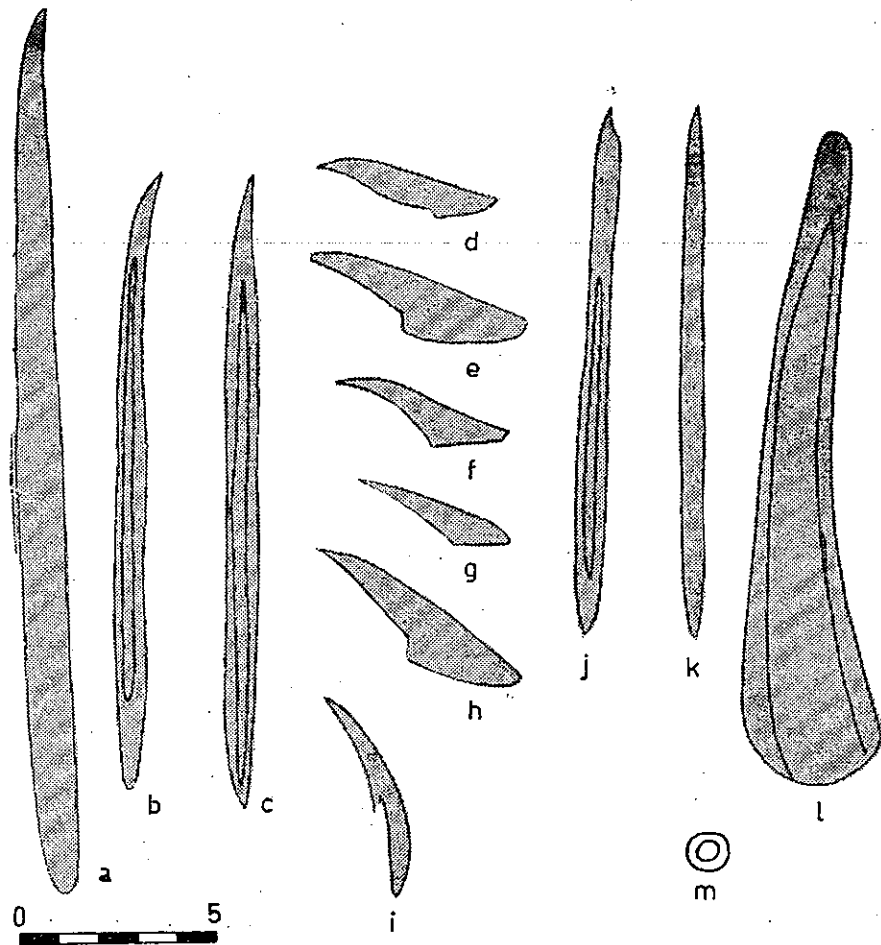

NOTAS A LAMINA XXXVII

Lám. xxxvii a-m - Corresponde a croquis 21. *Anotaciones de Capdeville*: "Taltal - Cementerio N° 5. Cementerio del Caserón. Herramientas de hueso". En el interior de *l*: "Espátula". Debajo de *m*: "Cuentas de conchas". *Anotaciones de Uhle*: al pie de la hoja: "p. 17".

Lám. xxxvii n-r - Corresponde a cro-

quis 22. *Anotaciones de Capdeville*: "Taltal - Cementerio N° 5. Cementerio del Caserón. Partes principales de anzuelos de *pedra*⁸ gris esquistosa". En el interior de *n*: "Cara posterior sin ranura en la base". En el interior de *o*: "Cara anterior". En el interior de *q*: "Cara anterior". En el interior de *r*: "Cara posterior sin ranura en la base".

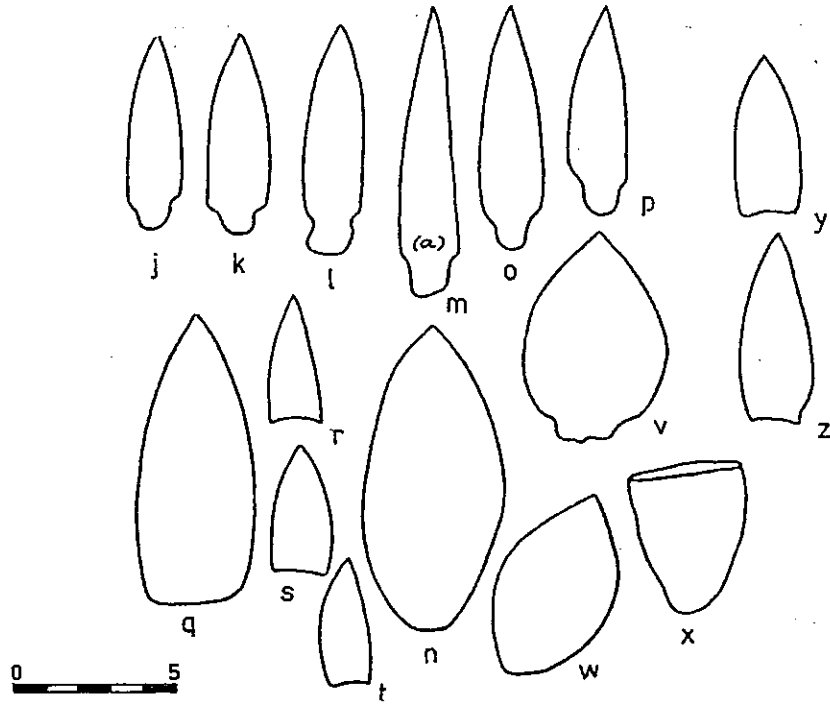
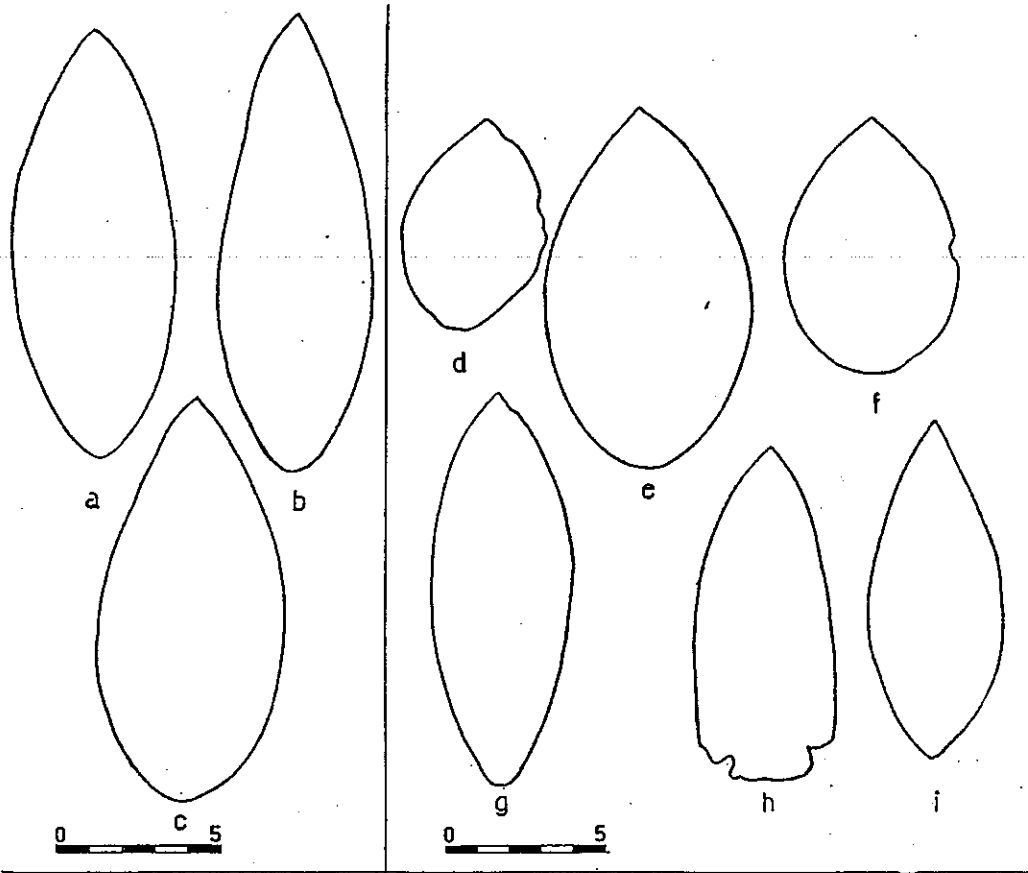

NOTAS A LAMINA XXXVIII

Lám. xxxviii a-c - Corresponde a croquis 23. *Anotaciones de Capdeville*: "Taltal - Cementerio N° 6. Cementerio del primer palo de Telégrafo. Esqueletos tendidos con las piernas dobladas hacia atrás; pues el largo de la sepultura, no indicaba un muerto completamente estirado".

Lám. xxxviii d-i - Corresponde a croquis 24. *Anotaciones de Capdeville*: "Taltal - Cementerio N° 6. Cementerio del primer palo del Telégrafo".

Lám. xxxviii j-z - Corresponde a croquis 25. *Anotaciones de Capdeville*: "Taltal - Cementerio N° 6. Cementerio del primer palo de Telégrafo". En el interior de *j*: "Sílex rojo". En el interior de *k*: "Cuarzo blanco". En el interior de *l*: "Sílex morado". En el interior de *m*: "Sílex rojo (a)". En el interior de *o*: "Sílex blanco". En el interior de *w*: "Sílex morado". En el interior de *x*: "Cuchillo de sílex gris claro"; encima de *x*: "Cara ancha, lisa, pulida".

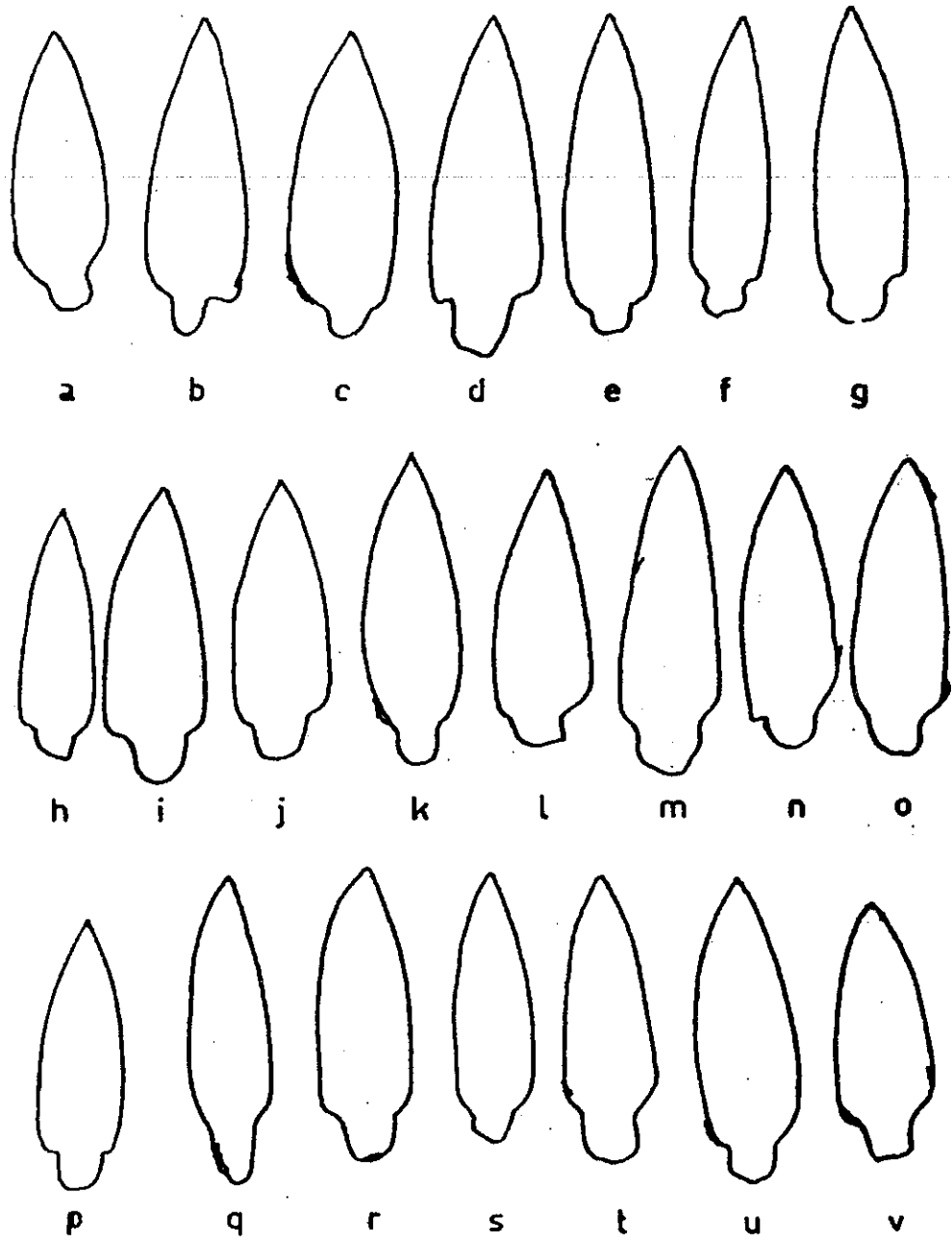

NOTAS A LAMINA XXXIX

Lám. xxxix a-v - Corresponde a croquis 26. *Anotaciones de Capdeville*: "Taltal - Cementerio N° 6. Cementerio del primer palo de Telégrafo". Debajo de los dibujos: "Cuarenta y cinco puntas de flechas de es-

te tipo, en su mayor parte lisas, por una cara y convexas, por la otra, manchadas de tierra roja. Estas puntas forman la mayoría. del tipo, de este cementerio".

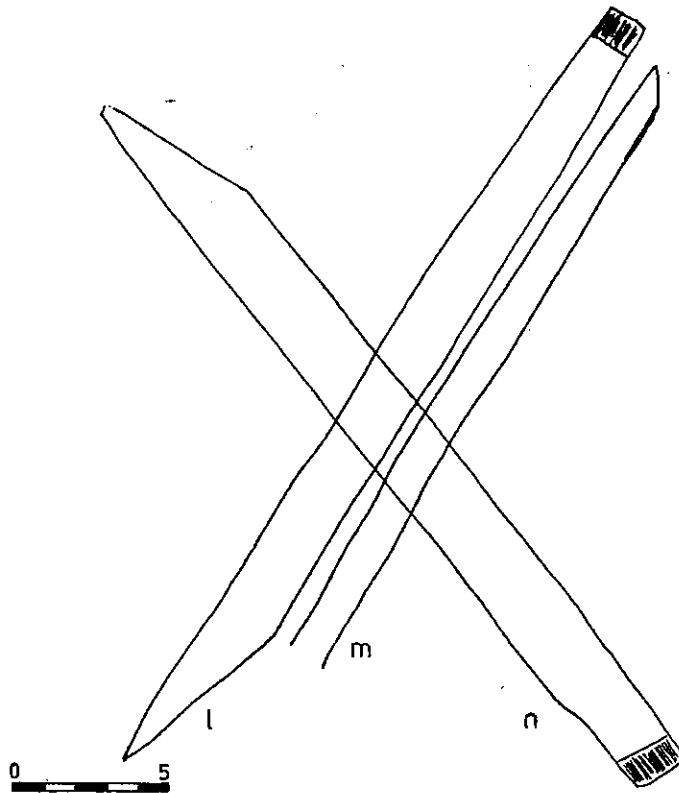
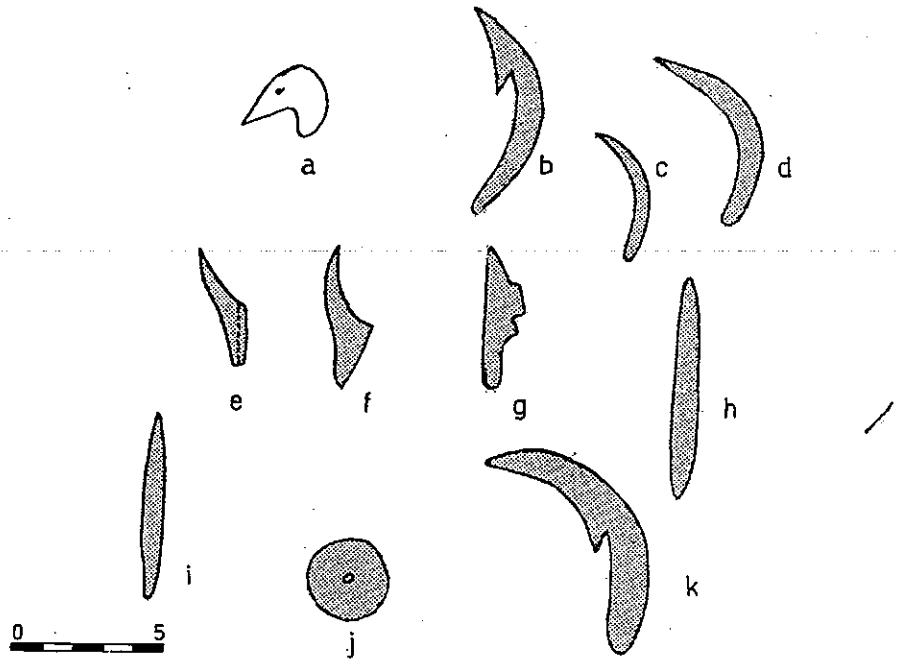

NOTAS A LAMINA XL

Lám. XL a-n - Corresponde a croquis 27.
Anotaciones de Capdeville: "Taltal - Cementerio N° 6. Cementerio del primer palo de Telégrafo. Herramientas de hueso".
Al lado de *a*: "de piedra". Encima del grupo *l-n*: "Cinceles de piedra esquistosa. a 1 m. de hondura". En el interior de *l*: "Ancho". En el interior de *m*: "Alto, grueso". En la parte alta, entre *l* y *m*: "Chaflán". En el interior de *n*: "Ancho"; al lado del terminal recto (inferior): "Chaflán".

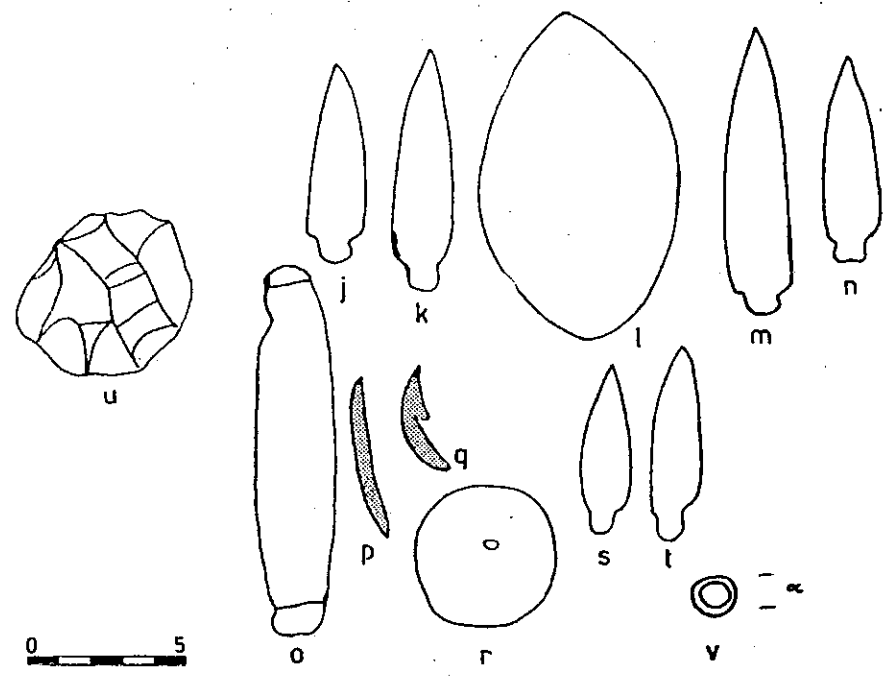
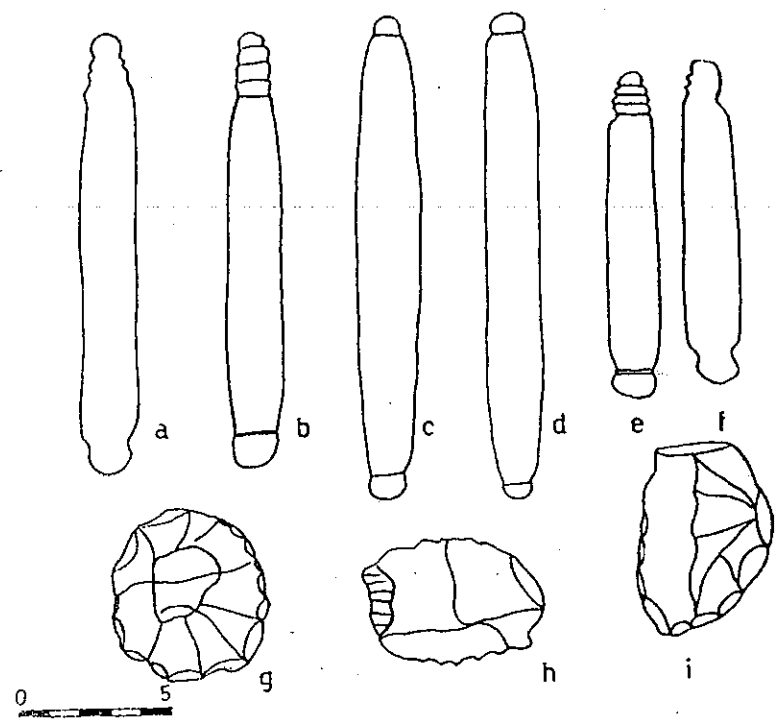

NOTAS A LAMINA XLI

Lám. XLI a-i - Corresponde a croquis 28. *Anotaciones de Capdeville*: "Taltal - Cementerio N° 6. Cementerio del primer palo de Telégrafo". En el interior de a: "Cara posterior sin ranuras en la base y en la punta". En el interior de b: "Cara anterior". En el interior de e: "cara anterior". En el interior de f: "Cara posterior" sin ranura en la base". Debajo de g: "Raspador neolítico"; a la izquierda de g: "Alto 0m 04, Sílex negro. Cara inferior plana". Debajo de h: "punta raspador cuarzo negro tallado ambas caras". Debajo de i: "Hacha^s de sílex negro tallada por ambos lados".

Lám. XLI l-v - Corresponde a croquis 29. *Anotaciones de Capdeville*: "Taltal -

Cementerio N° 6. Cementerio del primer palo de Telégrafo. Sepultura a 4 metros al Este de este palo. (17-xii-17). Esqueleto tendido, con la cabeza al norte y los pies al sur, a 1 m. 50 de hondura. Todo impregnado de tierra, pintura roja". En el interior de o: "Cara superior. (La cara inferior sin ranura en la base)". Entre p y q: "De hueso". Debajo de r: "De concha". A la izquierda de s-t: "Veintiseis puntas de flechas de este tipo solamente. No hay otra forma. Todo manchado de tierra rojo-morada". Debajo de u: "Cuentas de conchas"; al lado: "(alto) (α). Debajo de v: "Herramienta de sílex negra tallada".

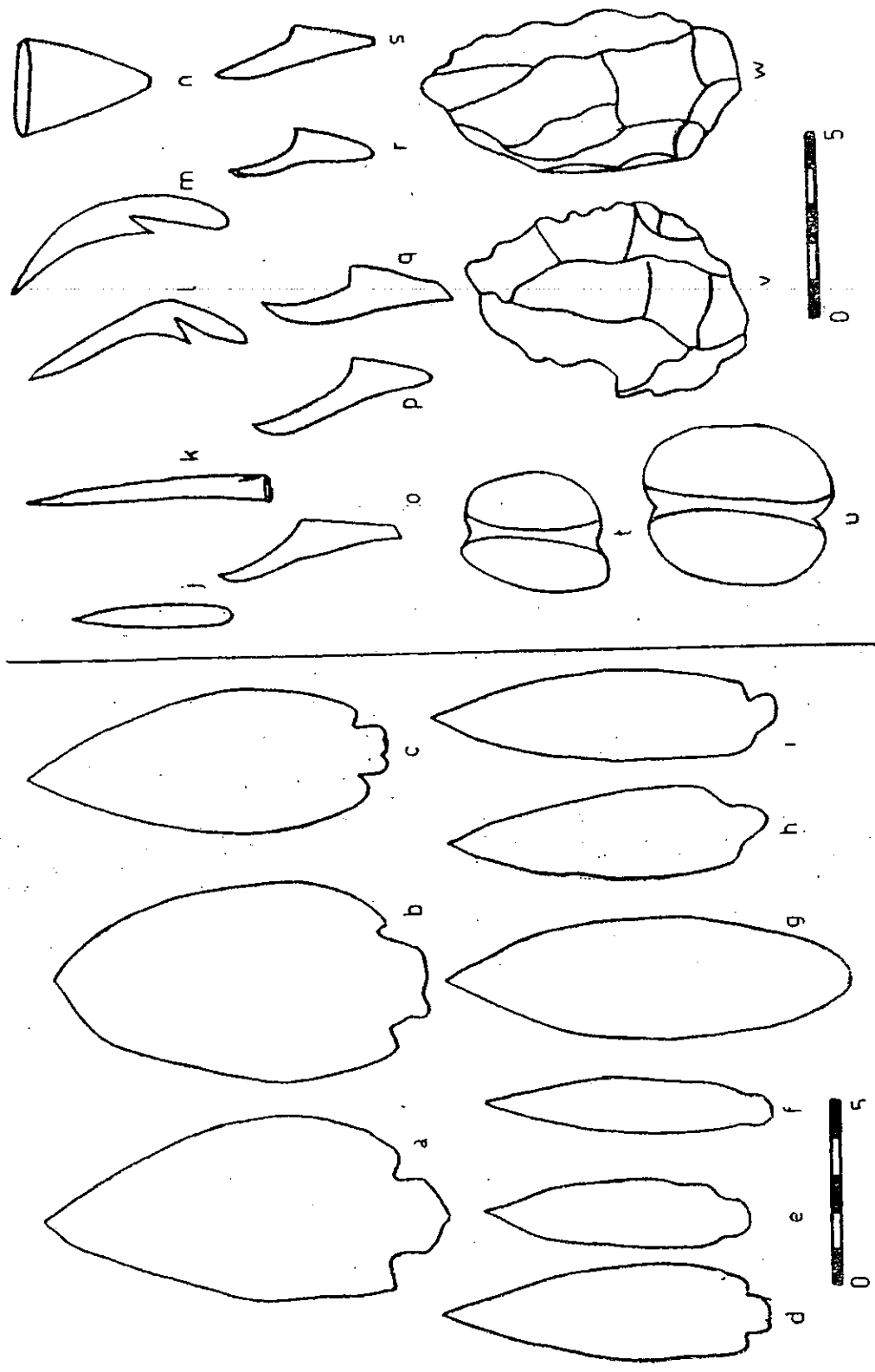

NOTAS A LAMINA XLII

Lám. XLII a-i - Corresponde a croquis 30. *Anotaciones de Capdeville*: "Taltal - Cementerio N° 78. Cementerio de los Linderos Bajos. Esqueletos tendidos, con las piernas dobladas hacia atrás; pues el largo de la sepultura, no equivalía a un muerto completamente estirado". En el interior de *d*: "1"; debajo: "Este cementerio dio como 45 puntas de flechas del tipo 1. Como la mitad son lisas por una cara. Este tipo, forma la mayoría". En el interior de *f*: "Hoja de sauce". Debajo de *h* e *i*: "Todo

manchado de tierra roja". [Nota del editor: esta explicación se refiere posiblemente a todo el conjunto de puntas].

Lám. XLII j-w - Corresponde a croquis 31. *Anotaciones de Capdeville*: "Taltal - Cementerio N° 7. Cementerio de los Linderos Bajos". Encima del grupo *j-m*: "Herramientas de hueso". Encima de *n*: "Cuchillo de sílex". A la izquierda de *t*: "Pesa de mineral de hierro". Debajo de *v-w*: "¿Hachas? Herramientas de sílex negro tallado".

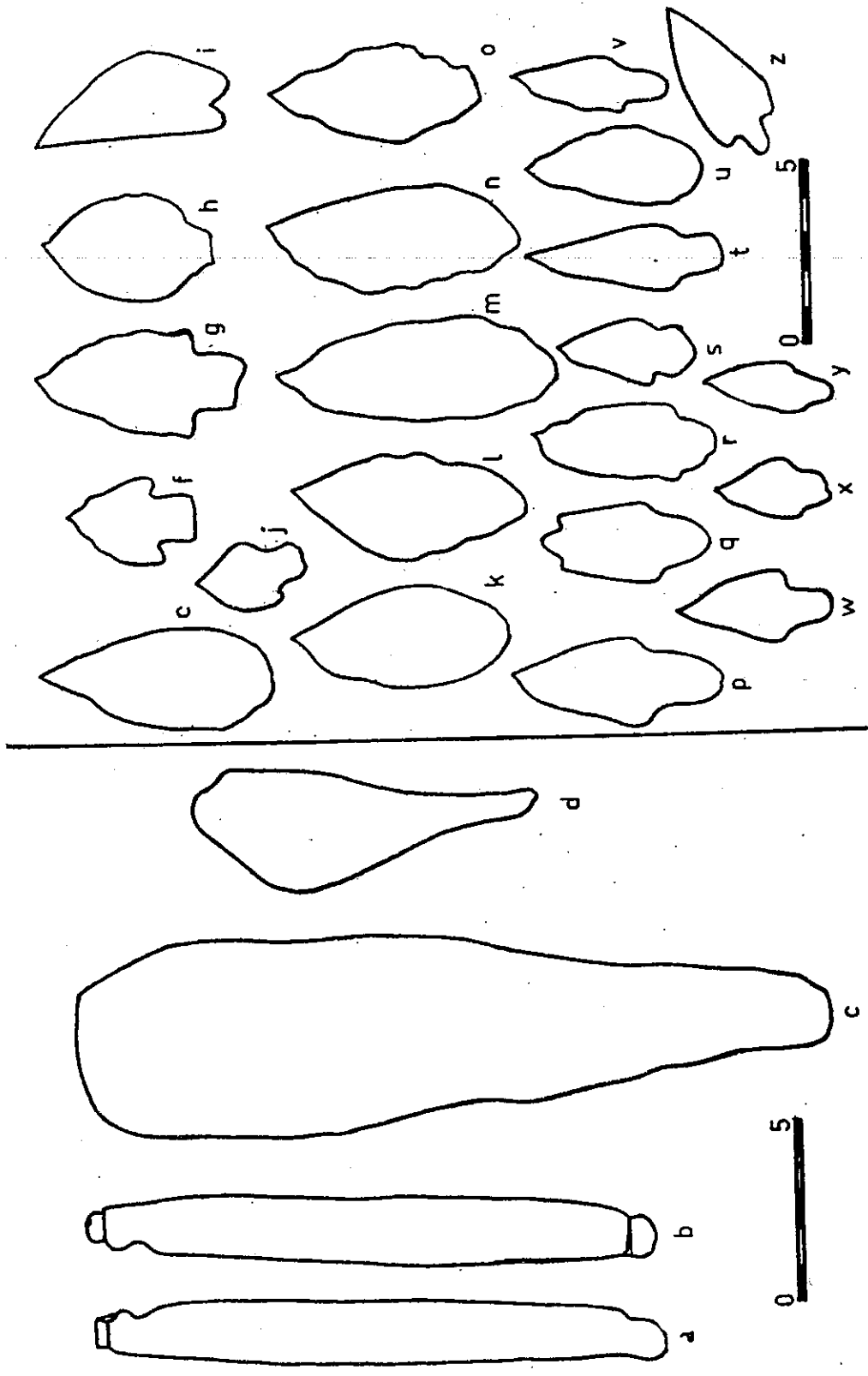

NOTAS A LAMINA XLIII

Lám. XLIII a-d - Corresponde a croquis 32. *Anotaciones de Capdeville*: "Taltal - Cementerio N° 7. Cementerio de los Linderos Bajos". En el interior de *a*: "Cara posterior sin ranura en la base". En el interior de *b*: "Cara anterior". Debajo de *a-b*: "Hay más de diez de estas partes de anzuelos". En el interior de *c*: "De piedra granítica". En el interior de *d*: "De piedra pizarra". En el espacio entre *c* y *d*: "Parecen espátulas de piedra".

Lám. XLIII e-z - Corresponde a croquis 33. *Anotaciones de Capdeville*: "Taltal - Cementerio N° 8. Punta Morada. Cementerio de las herramientas amarillas con marcas o figuras. Esqueletos tendidos. Puntas de flechas en su totalidad lisas por un lado". En el interior de *g*: "¿Puntas de arpón?" En el espacio libre en la última corrida de dibujos (en la presente lámina ocupado por la escala): "Estas doce últimas flechas, son completamente amarillas".

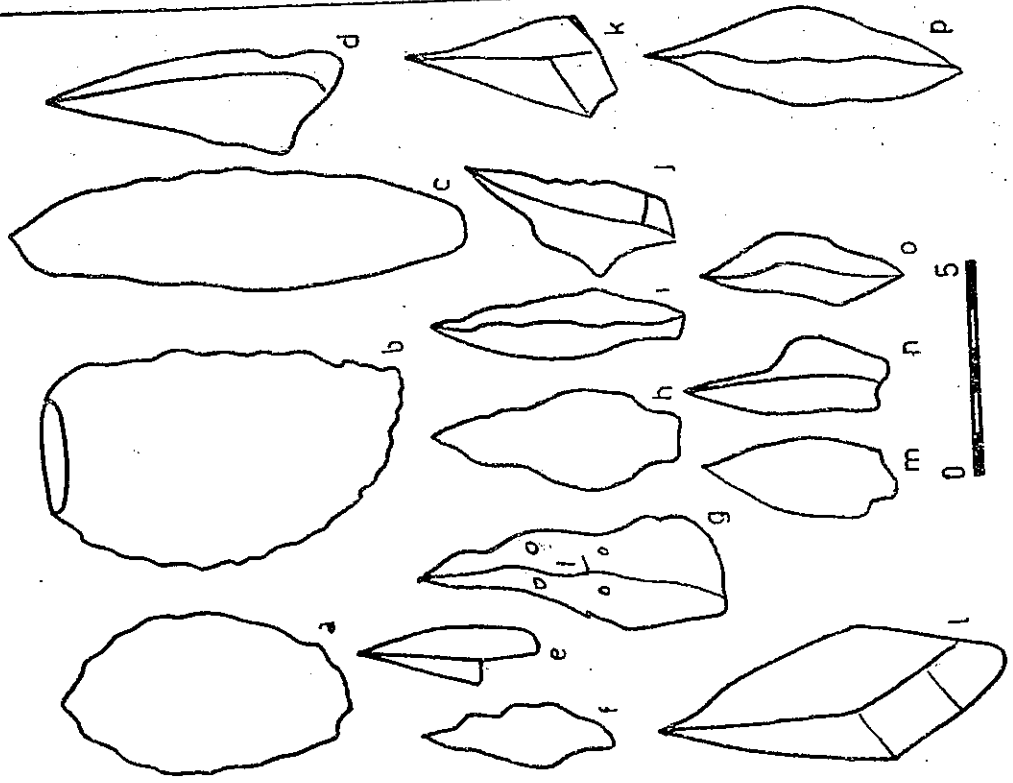
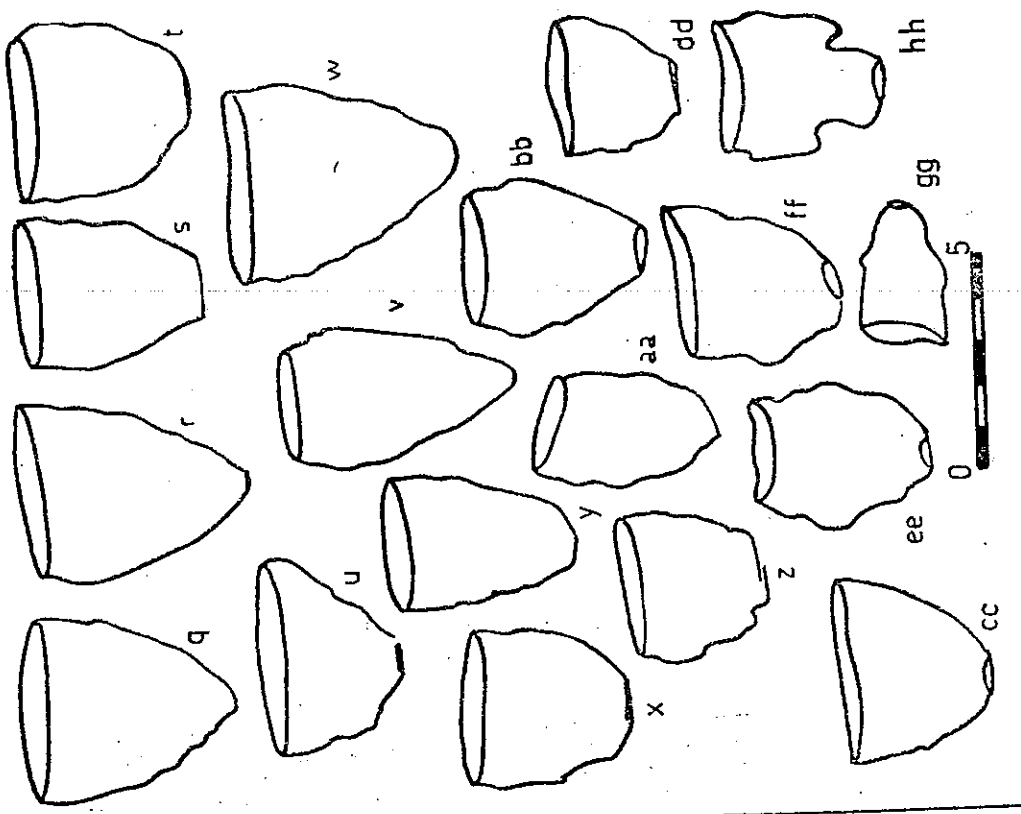

NOTAS A LAMINA XLIV

Lám. XLIV a-p - Corresponde a croquis 34. *Anotaciones de Capdeville*: "Taltal - Cementerio N° 8. Punta Morada. Cementerio de las herramientas amarillas con marcas o figuras". En el interior de *b*: "¿Hacha?" En el interior de *c*: "Punta de lanza cóncava". Encima de *d*: "Sílex negro". Al lado de *e*: "Sílex negro". A la izquierda de *l*: "Lisa la cara inferior"; debajo: "Sílex negro". Al lado de *m* una palabra ilegible. Debajo de *n-o*: "Buriles acanaldos".

Lám. XLIV q-hh - Corresponde a croquis 35. *Anotaciones de Capdeville*: "Taltal - Cementerio N° 8 - Taltal. Punta Morada. Cementerio de las herramientas amarillas con marcas o figuras. Puntas y cuchillos. Hay por miles". Encima de *u*: "Cara pulida, lisa, ancha"; debajo: "Punta achatada". Debajo de *dd*: "Sílex negro". Encima de *hh*: "Cara pulida, lisa, ancha"; debajo: "Punta achatada"; a la derecha: "Cuchillo hecho de la base de una punta de flecha".

LAMINA XLV

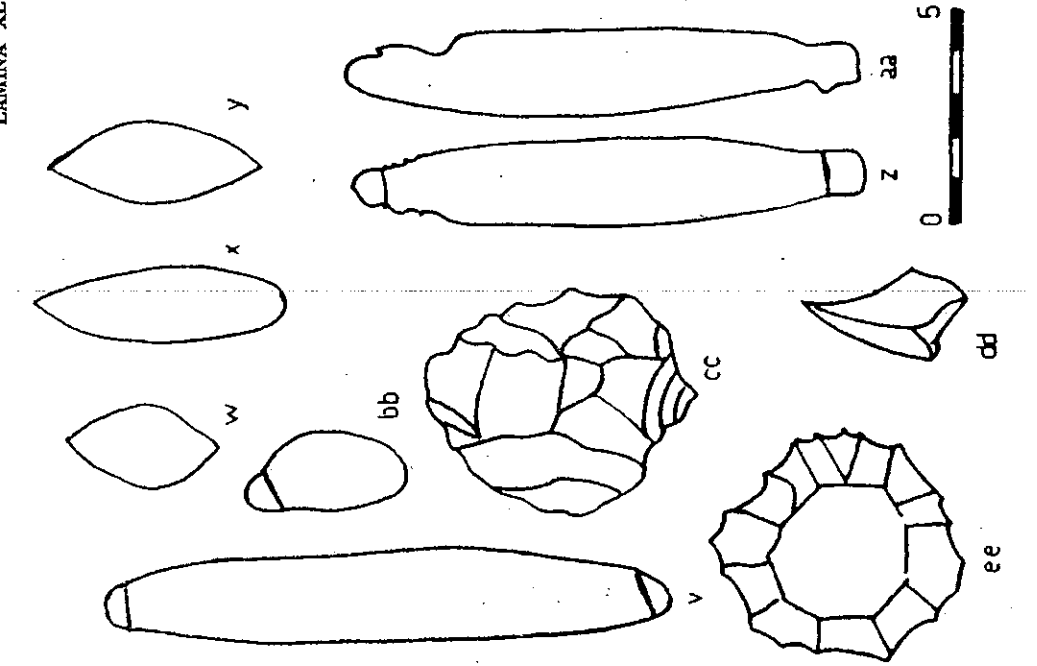

NOTAS A LAMINA XLV

Lám. XLV a-t - Corresponde a croquis 36. *Anotaciones de Capdeville*: "Taltal - Cementerio N° 8 - Taltal. Punta Morada. Cementerio de las herramientas amarillas con marcas. Herramientas amarillas con marcas por ambas caras; y diez por ciento del total". En el interior de a: "Cuchillo de sílex estilo Tiahuanaco: lámina delgada". *Anotaciones de Uhle*: al lado de la primera corrida de dibujos: "p. 32".

Lám. XLV v-ee - Corresponde a croquis 37. *Anotaciones de Capdeville*: "Taltal - Cementerio N° 9.8 Cementerio de la herramientas blancas, a 80 metros al Este

del Cementerio de las herramientas amarillas. Corrales subterráneos. Esqueletos tendidos, con las piernas dobladas hacia atrás; pues el largo de la sepultura, era menor que un cuerpo de adulto completamente estirado, a 1 m de hondura". En el interior de z: "Cara anterior". En el interior de aa: "Cara posterior, sin ranura en la base y punta". En el interior de bb: "piedra blanca". Debajo de cc: "Raspador, sílex negro"; al lado: "Altura: 0m 03 1/2". Debajo de dd: "Punta sílex negro". Al lado de ee: "Altura: 0m 03. Sílex negro. Raspador".

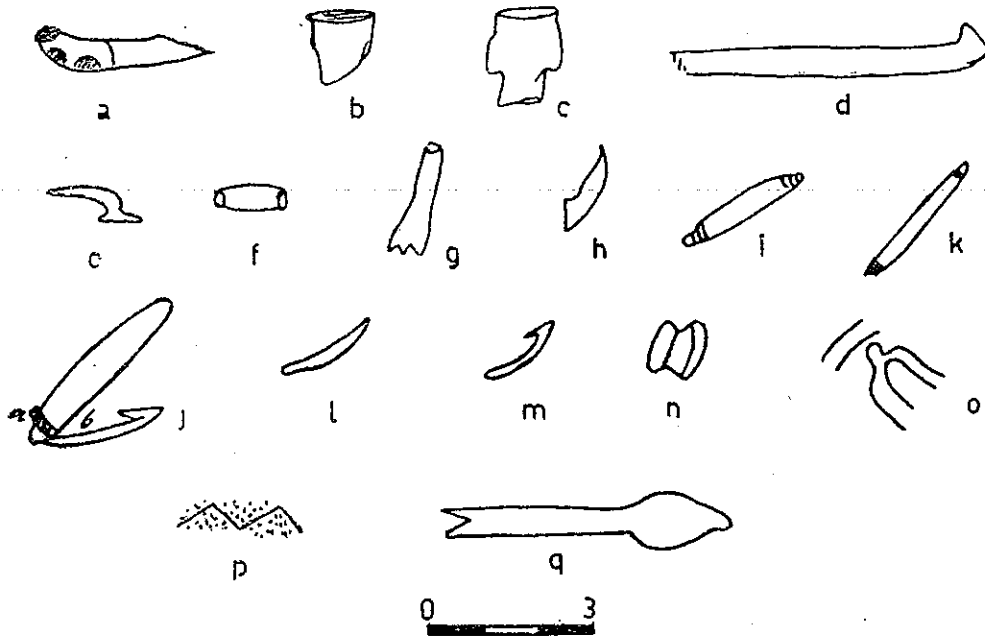

OESTE

NORTE

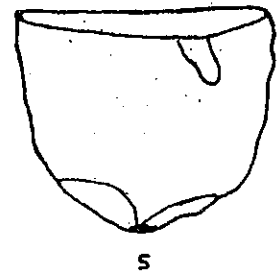
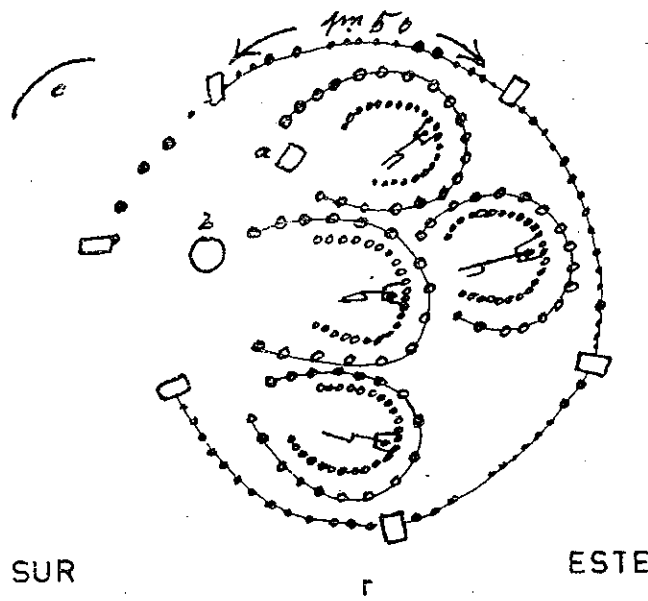

NOTAS A LAMINA XLVI

Los dibujos que corresponden a lám. XLVI *a-n* y *o-q* son intercalados en las cartas de Uhle del 4 y 10 de marzo de 1919, respectivamente.

Lám. XLVI *r*: *a*: delineado con lápiz azul. *b*: delineado con lápiz rojo. *c*: "Caserón".

d: "Piedras grandes que sobresalían del suelo". A la derecha del dibujo: "El 1.er círculo consta de piedras paradas, superficiales. El 2º, principian a verse las piedras paradas a 0m 50 de hondura. El 3.er círculo muestra sus piedras paradas a 1 m. 10 de hondura".

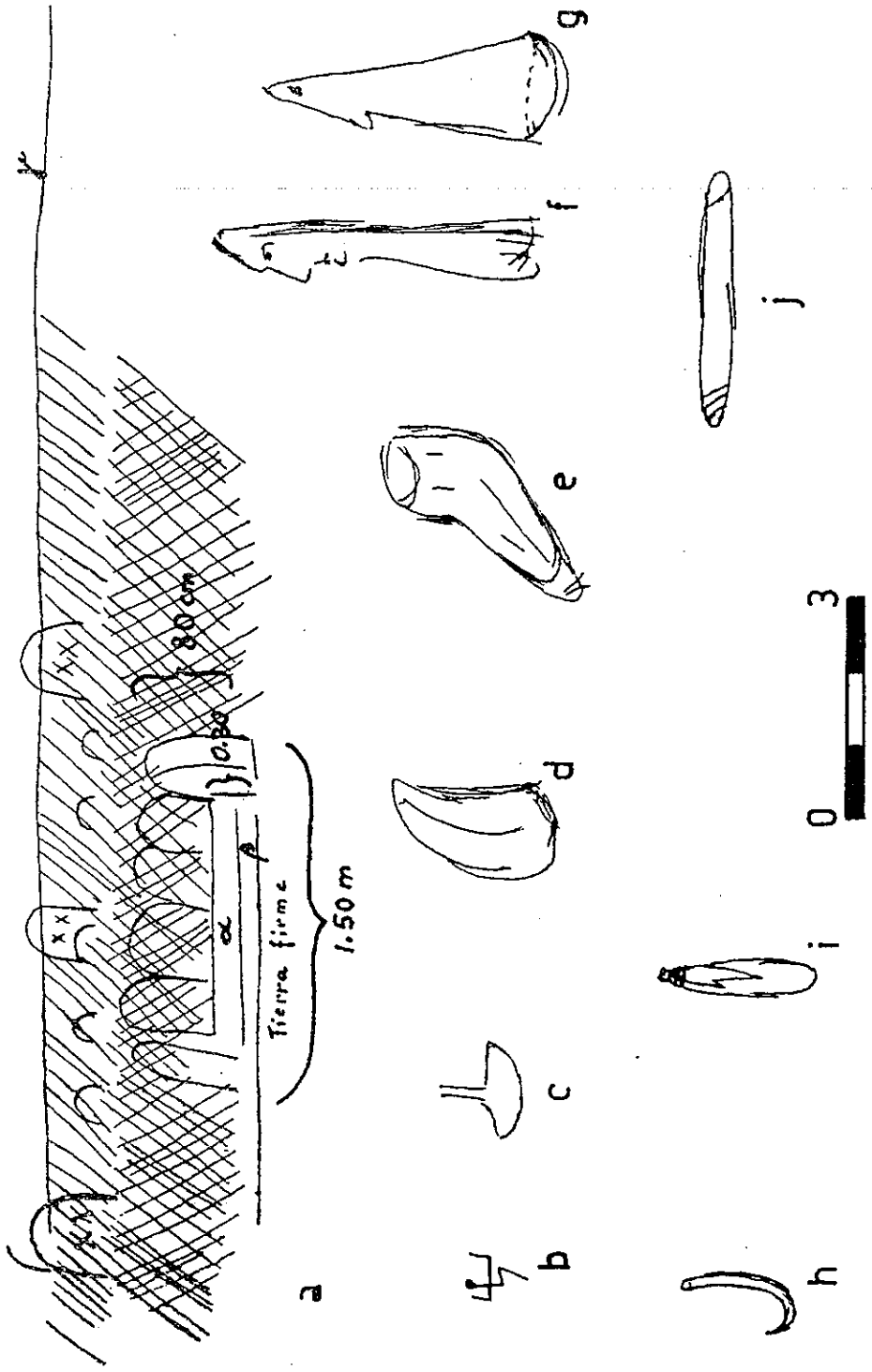

NOTAS A LAMINA XLVII

Lám. XLVII a-i - Corresponde a dibujos intercalados en la carta de Uhle del 27 de mayo de 1919.

Lám. XLVII a - En el espacio marcado con (*alfa*) Uhle inscribió "tierra roja"; en el espacio marcado con (*beta*): "esquele-

to"; encima de la línea marcada (*gama*): "Última superficie".

Lám. XLVII j - Dibujo intercalado en carta de Capdeville del 21 de julio de 1919.

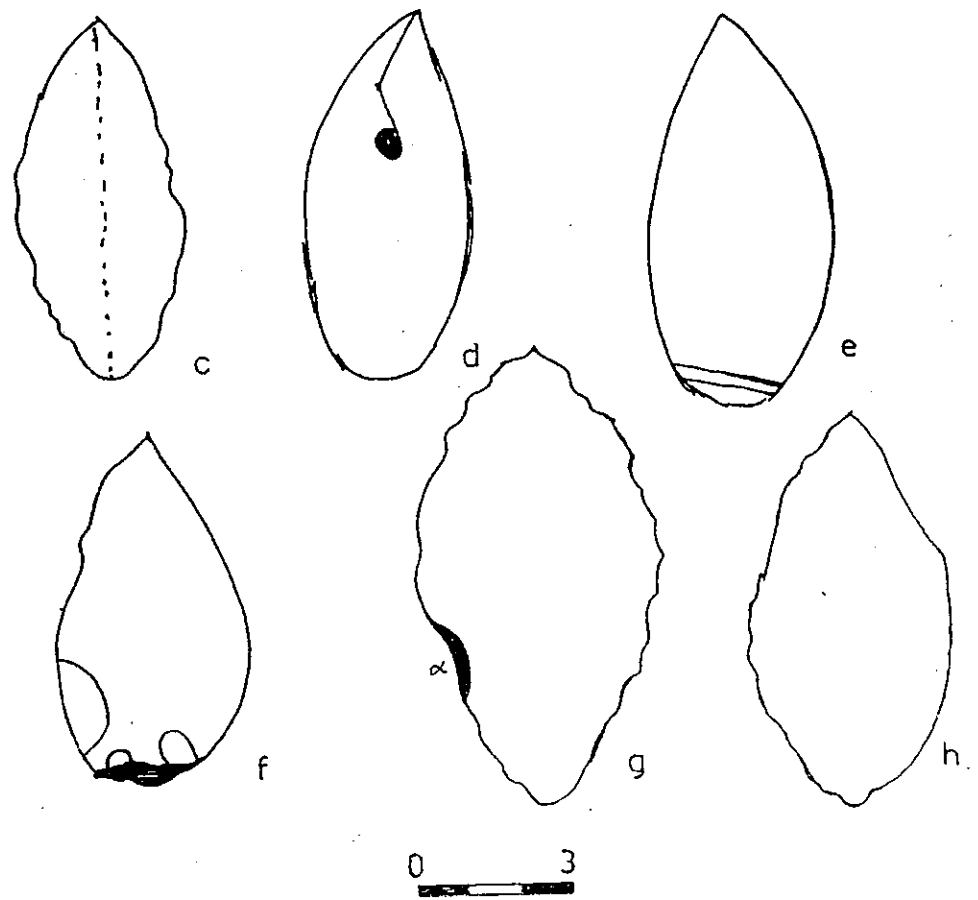
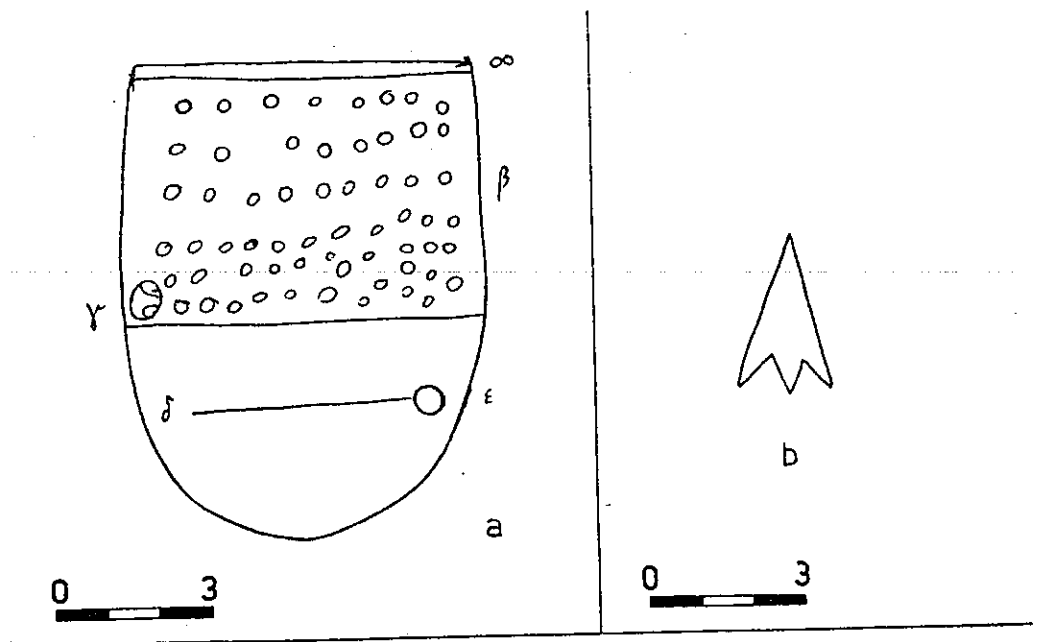

NOTAS A LAMINA XLVIII

Lám. XLVIII a: Anotaciones de Capdeville: "Sepultura del vaso de piedra". Encima del dibujo: "4 metros de ancho arriba". A la izquierda del dibujo: "0m 10 grueso (*alfa*). "Esta capa (*beta*) de piedra de 0m 50 de espesor rodeaba todo el círculo de la sepultura de cuatro metros de circunferencia. Vaso de piedra (*gamma*)". Esta sepultura tenía en su fondo dos metros de ancho". A la derecha del dibujo: "0m 10. Capita pareja de lajas pequeñas (*alfa*). Piedras de 0m 05 - 0m 10 - 0m 15 - 0m 20" con tierra de acarreo. 0m 50 de espesor. Piedras sueltas (*beta*). Esqueleto tendido (*delta*)^{***} a 1 m 50 de hondura más o menos". En el interior del dibujo (espacio marcado *epsilon*), encima del esqueleto: "1 m. Tierra acarreo con muy pocas piedras"; debajo del esqueleto: "Todo casi tierra. Muy pocas piedras".

Nota del editor:

- * rellenado con lápiz rojo.
- ** corresponde a los circulitos de la capa beta, que rellenó con lápiz marrón.
- *** delineado con lápiz amarillo.

Lám. XLVIII b: Anotaciones de Capdeville: A la derecha: "De sílex blanquísimo como leche. Primorosamente dentada".

Lám. XLVIII c-h: Anotaciones de Capdeville: "Taltal, Chile, Morro Colorado. Paleolítico antiguo. Capas inferiores del Morro". A la izquierda de *c*: "Hallada a 2 m 80 de hondura en la capa morada, lado norte". Encima de *d*: "Cara anterior". Encima de *e*: "Cara posterior"; a la derecha, cerca de la base: "Ranura de amarra". En el espacio entre *d* y *e*: "Hallada en un corte hecho en el alineamiento de piedra de hondura, lado norte del Morro Colorado, a 2 m de hondura y como 1 m al este del Lindero superior, donde se presentó una capa de tierra plateada, especie de galena". A la izquierda de *f*: "Hallada a 2 m al Este del Lindero superior. Capa morada, lado norte". A la izquierda de *g*: "Hallada a 2 m 50 de hondura, como 4 m al Este del Lindero superior. Capa morada, lado Norte. Muesca (*alfa*) de amarra, lámina delgada, transparente". A la derecha de *h*: "Capa amarilla a 1 m 80 hondura, como 10 m al Sur del Lindero superior, lado Sur. Para mejor prueba, tiene aún adherida un gran terrón de tierra amarilla". Al pie de la página: "Todas estas puntas de dardos, tienen pequeñas dentaduras por presión. Todo tamaño natural".

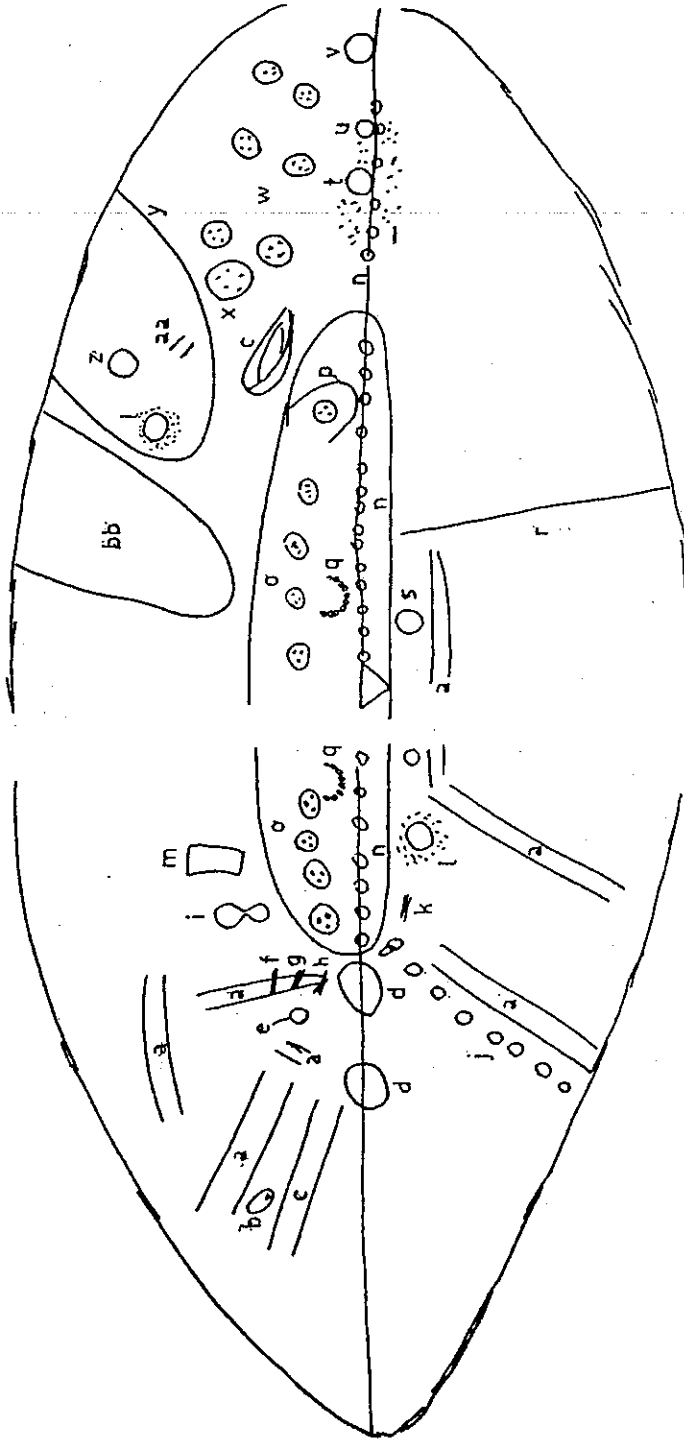

NOTAS A LAMINA XLIX

Este croquis de Capdeville, que representa un plano del Morro Colorado con indicación de los trabajos de excavación y los hallazgos realizados por su autor, está coloreado con lápices de color y cubierto con explicaciones. Hemos reemplazado las explicaciones por letras, indicando con cada una el color empleado por Capdeville en su ilustración.

a: "corte" (rellenado con rojo); *b*: "aro verde" (rellenado con verde); *c*: "Corte Uhle" (rellenado con azul); *d*: "Grandes piedras" (rellenado con marrón); *e*: "Seis puñales cheleanos a 1 m 75" (rellenado con rojo); *f*: "lana color" (raya verde); *g*: "espinas quisco" (raya verde); *h*: "hilo lana" (raya verde); *i*: "colgajo rojo" (rellenado con rojo); *j*: "cordón de piedras paradas de 1 m 50 de largo cada una" (rellenado con marrón); *k*: "hilo lana" (raya roja); *l*: "Piedra taller" (rellenado con azul); *m*: "Pozo Uhle" (rellenado con azul); *n-n*: "Piedras superficiales" (rellenado con marrón); *o-o*: "Piedras a 0m 50. Puntas de flechas a 1 m

hondura" (delineado con amarillo); *p*: "Corte Jerónimo" (delineado con rojo; en su interior la última de la serie de piedras de *o*); *q-q*: "Corte India" (delineado con rojo); *r*: "Rasgo Uhle" (delineado con azul); *s*: "Cuentas de concha"; *t*: "Mortero de piedra a 1 m" (delineado con rojo); *u*: "Cinceles de piedra a 1 m" (delineado con rojo); *v*: "Herramienta de hueso blanco a 1 1/2 m" (delineado con rojo); *w*: "Sepulturas con piedras a 0m 50 de hondura y puntas de flecha a 1 m de hondura" (comprende los 6 círculos, delineados con amarillo); *x*: "1.er corte" (rellenado con rojo); *y*: "Corte bueno" (línea parabólica delineada con rojo); *z*: "Dos piedras A. Oyarzún" (delineado con rojo); *aa*: "Dos puntas de flechas cristalinas" (delineado con rojo); *bb*: "Gran corte donde saqué las diversas muestras de las capas del Conchal del Morro Colorado hasta 3 m 25". Encima de la línea parabólica, que está delineada con rojo, Capdeville escribió: "Corte malo". Véase también lámina L.

LAMINA L

E

N

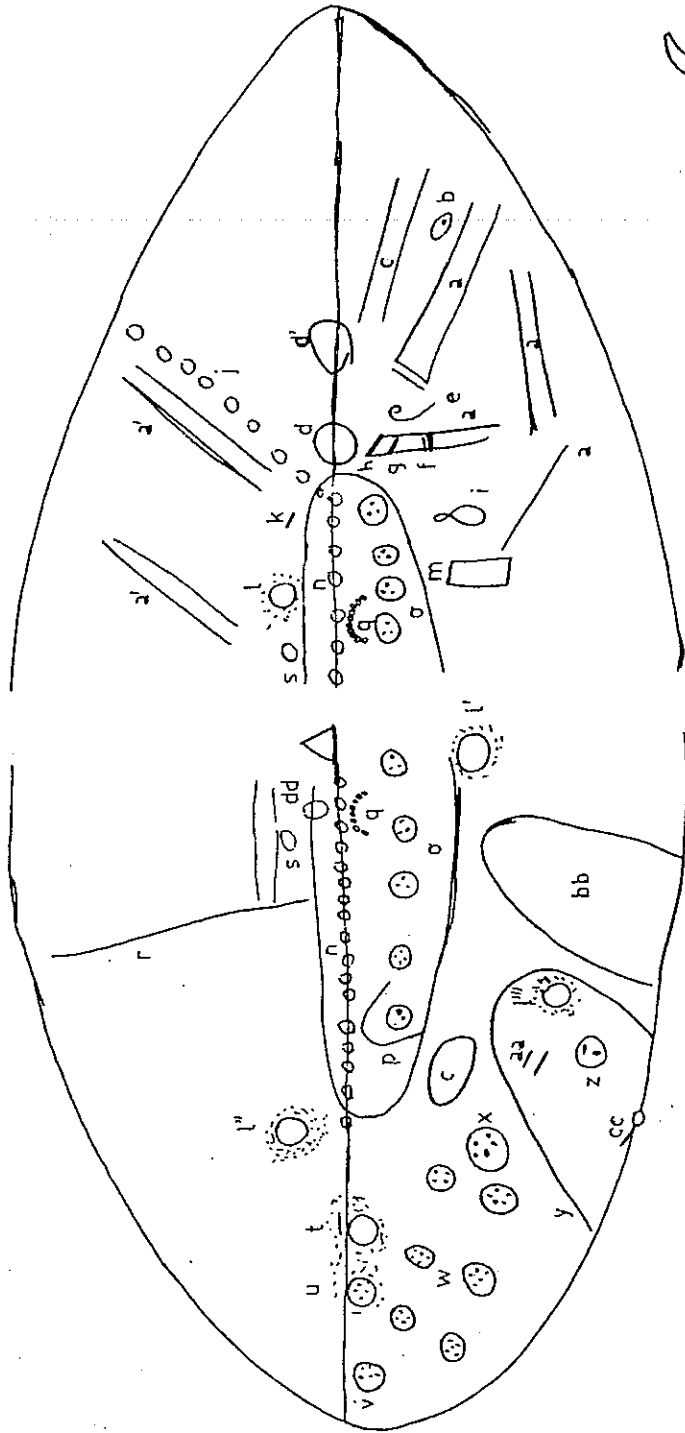

Caseron S

NOTAS A LAMINA L

Este croquis es muy parecido al anterior (lám. XLIX), tomado desde otro ángulo y con algunas explicaciones adicionales. *Anotaciones de Capdeville*: "Morro Colorado. Croquis a pulso explicativo". *a*: "Corte" (rellenado con rojo). *a'*: "Zanja" (rellenado con rojo) *b*: "Aro verde" (rellenado con verde); *c*: Corte Uhle (rellenado con azul). *d*: "Grandes piedras" (rellenado con marrón). *d'*: "Grandes piedras 0m 70 x 0m 50 a 0m 50 de hondura" (rellenado con marrón). *e*: "Seis puñales cheleanos 1 m 75" (delineado con rojo). *f*: "lana color" (raya verde). *g*: "espinas quisco" (raya verde). *h*: "hilo lana" (raya verde). *i*: "Colgajo rojo" (rellenado con rojo). *j*: "Cordón —seis metros de largo— de piedras enterradas, muy largas de 1 m 50 de alto y 0m 20 de grueso x 0m 10. Distancia unas de otras como 0m 20"; (los círculos que indican las piedras están rellenos con lápiz marrón); a la derecha de la corrida de piedras: "Este lado está sin explorar. Promete mucho". *k*: "hilo lana" (delineado con rojo). *l*: "0m 40 de hondura. Piedra taller, numerosas astillas, herramientas" (rellenado con marrón). *l'*: "0m 40 de hondura. Piedra taller, con astillas, herramientas" (rellenado con marrón). *l''*: "0m 40 de hondura. Piedra taller, con astillas, herramientas, sílex de color, etc." (rellenado con marrón). *l'''*: "Piedra taller, 0m 40 de hondura" (rellenado con marrón). *m*: "Hoyo Uhle, 3 m 25" (rellenado con azul). *n*: "Piedras superficiales" (rellenado con marrón). *o-o*:

"puntas de flechas a 1 m de hondura" (delineado con amarillo); entre los círculos que indican las piedras: "las piedras se hallan a 0m 50". *p*: "Corte Latcham" (delineado con rojo; en lám. XLIX este mismo corte lleva el nombre "corte Jerónimo") *q-q*: "Gran corte de la India" (delineado con rojo) *r*: "Rasgo Uhle" (delineado con azul). *s*: "Collar de conchas" (delineado con verde) *t*: "Mortero, Pedregal revuelto con cenizas" (rellenado con rojo). *u*: "Dos cinceles flechas" (rellenado con rojo). *v*: "Herramientas de hueso blancas" (rellenado con rojo). *w*: "Piedras negras. Las piedras se hallan a 0m 50 de hondura, puntas de flechas a 1 m de hondura. Cada piedra 0m 40 x 0m 20" (delineado con amarillo). *x*: "1.er hoyo" (rellenado con rojo). *y*: "Corte bueno" (delineado con rojo). *z*: "Dos piedras vetadas plumizas cheleanas" (rellenado con rojo; en lám. XLIX las designa "A. Oyarzún"). *aa*: "Dos flechas cristalinas 1 m 20" (delineado con rojo). *bb*: "Corte de 4 metros largo por 3 m 15 de hondo. Corte malo que no dio nada". En el interior de la línea parabólica, delineada con rojo: "Gran corte donde saqué muestras de las capas del Morro Colorado, hasta 3 m 15 de hondura". *cc*: "Esqueleto tendido a 1 m 30 de hondura" (delineado con verde). *dd*: "Estaba 2 metros al norte del Lindero* y 1 metro del alumbrado. Sepultura del esqueleto, hallado a 2 m 80 de hondura". Véase también lámina XLIX.

* El triángulo (rellenado de rojo) al lado de *dd* indica el Lindero.

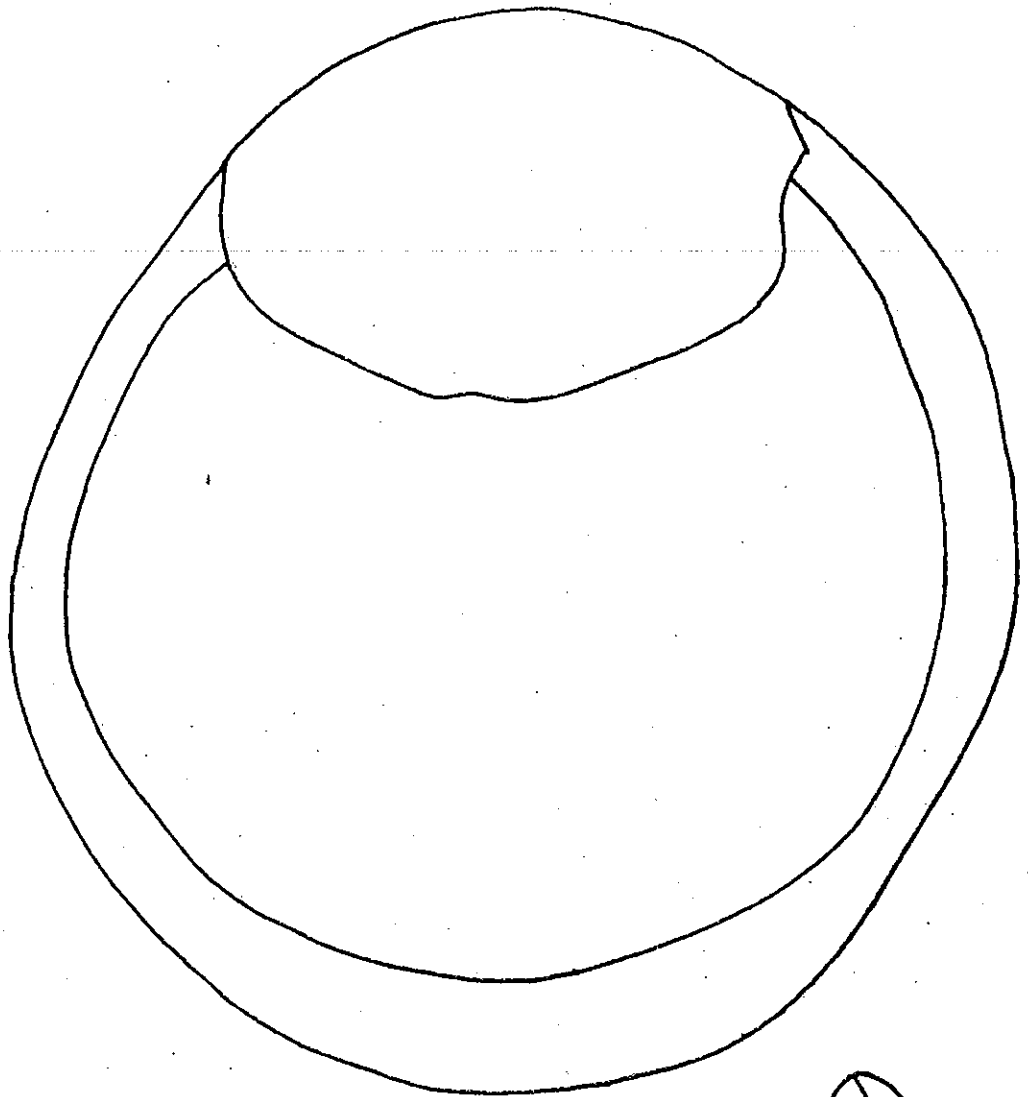

a

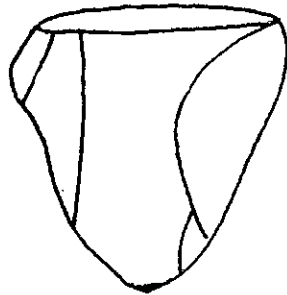

b



c



NOTAS A LAMINA LI

Lám. LI a-c - Corresponde a "hoja" 2 de Capdeville. (Véase carta de Capdeville a Uhle, del 1º de diciembre de 1919). *Anotaciones de Capdeville*: "Taltal, Chile - 1917. Quebrada de los Changos. Sepultura del Vaso de piedra, cuya masa está formada exteriormente por cavidades pequeñas y numerosas". Debajo de *a*: "Tamaño

natural, hallado a más de 2 m de hondura; con capacidad de más de un litro". Encima de *b*: "Lomo"; en ambos lados: "Filo"; debajo: "Sílex amarillo con manchas salmón claro". Encima de *c*: "Punta"; debajo: "Sílex rosado con capa blanca amarillento superficialmente".

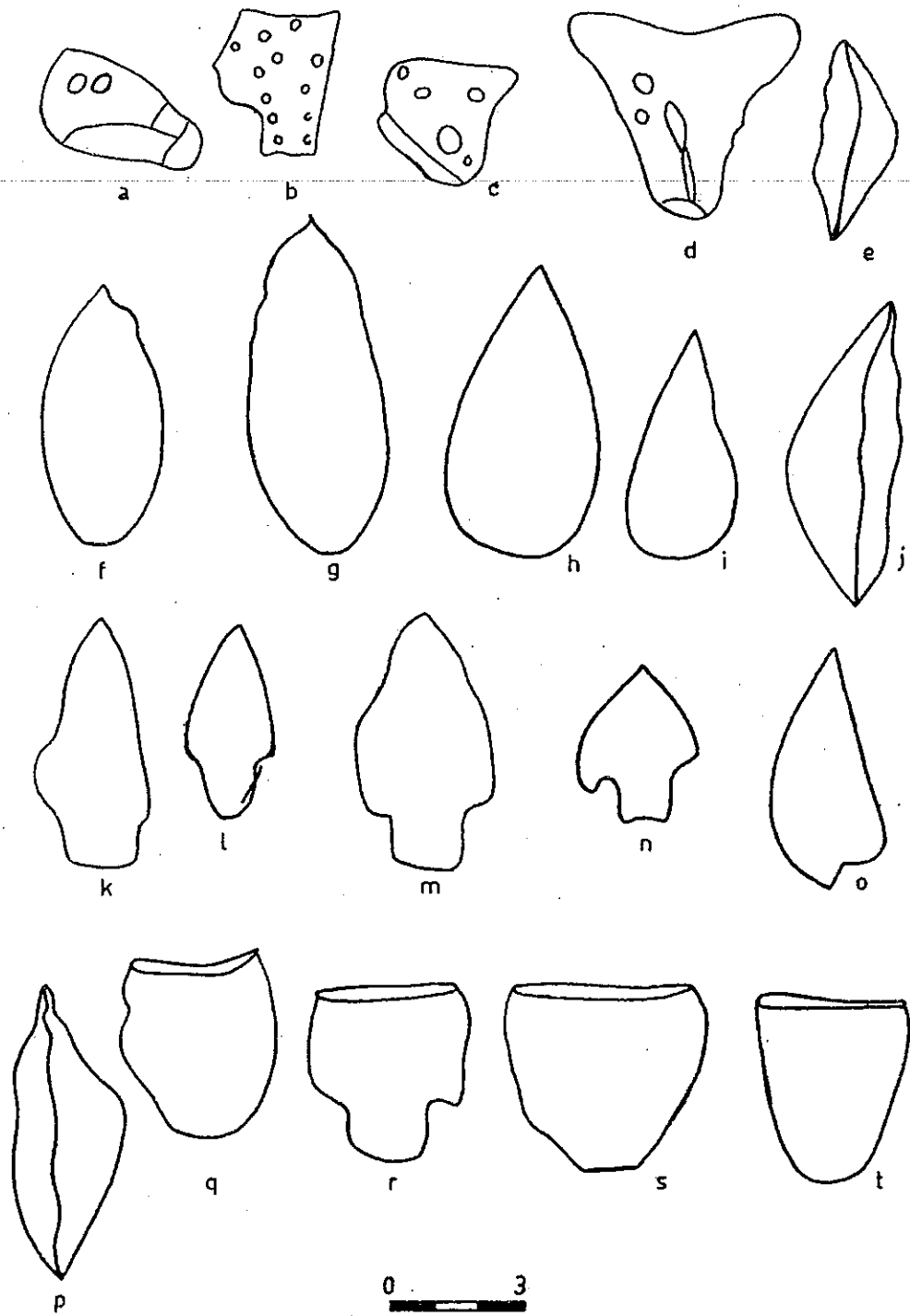

NOTAS A LAMINA LII

Lám. LII a-t - Corresponde a "hoja" 3. *Anotaciones de Capdeville*: "Taltal - Chile. Punta Morada. Cementerio de las herramientas de sílex amarillo con marcas conchoidales. En el interior de *e*, a lo largo de la línea central: "Canal"; al lado: "Buril". en el espacio entre *h, i, m, n*: "Todas las puntas de flecha son dentadas". En

el interior de *j*, a lo largo de la línea ondulada: "Canal"; debajo: "Buril". En el interior de *p*: igual a *j*. Debajo de *a*: "Cuchillo". Debajo de *r*: "Cuchillo". Encima de *s*: "Lomo": a ambos lados: "Filo"; debajo: "Cuchillos". Debajo de *t*: "Cuchillos". Al pie de la hoja: "Tamaño natural".

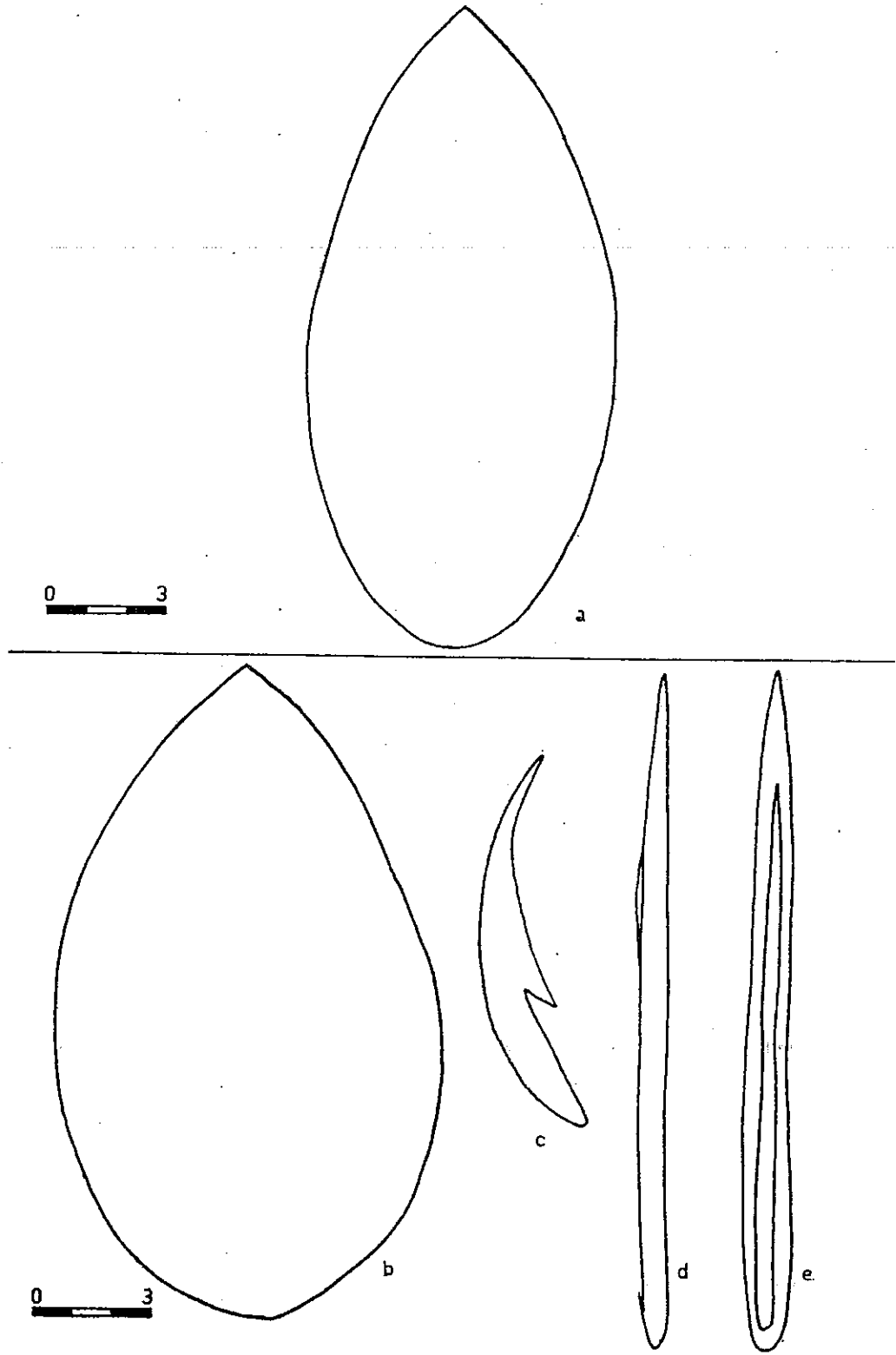

NOTAS A LAMINA LIII

Lám. LIII a - Corresponde a "hoja" 4. *Anotaciones de Capdeville*: "Taltal, Chile. Morro Colorado, parte sur". Al lado y debajo del dibujo: "Lámina delgada. Sílex rosado blanquizo. Esta hermosa punta de lanza, se halló a 0m 50 de hondura, junto con cuentas gruesas de un collar de hueso. Tamaño natural".

Lám. LIII b-e - Corresponde a "hoja" 5. *Anotaciones de Capdeville*: "Taltal, Chile, 1917. Cementerio del Caserón. Gentes de los círculos de piedra. Esqueletos completamente tendidos. Sepulturas por lo general de 1 m a 1 m 50 hondura. Estos círculos de piedras paradas, a veces afectan la forma de un medio círculo, media luna;

otras veces la de un rectángulo. Su característica general, es que a un círculo superficial de piedras paradas, corresponde otro círculo de piedras paradas subterráneas, mediando entre ambos, las sepulturas. A veces hay un tercer círculo de piedras paradas más interior aún". Debajo de *b*: "Punta de lanza de calcedonia hallada a 1 m 20 de hondura, con un esqueleto tendido, primorosamente dentada". Debajo de *c*: "Anzuelo de hueso". Al lado de *d*: "Herramienta de hueso, redonda". Al lado de *e*: "En todo el largo del centro, hay una canal". Al pie de la hoja: "Todo es tamaño natural".

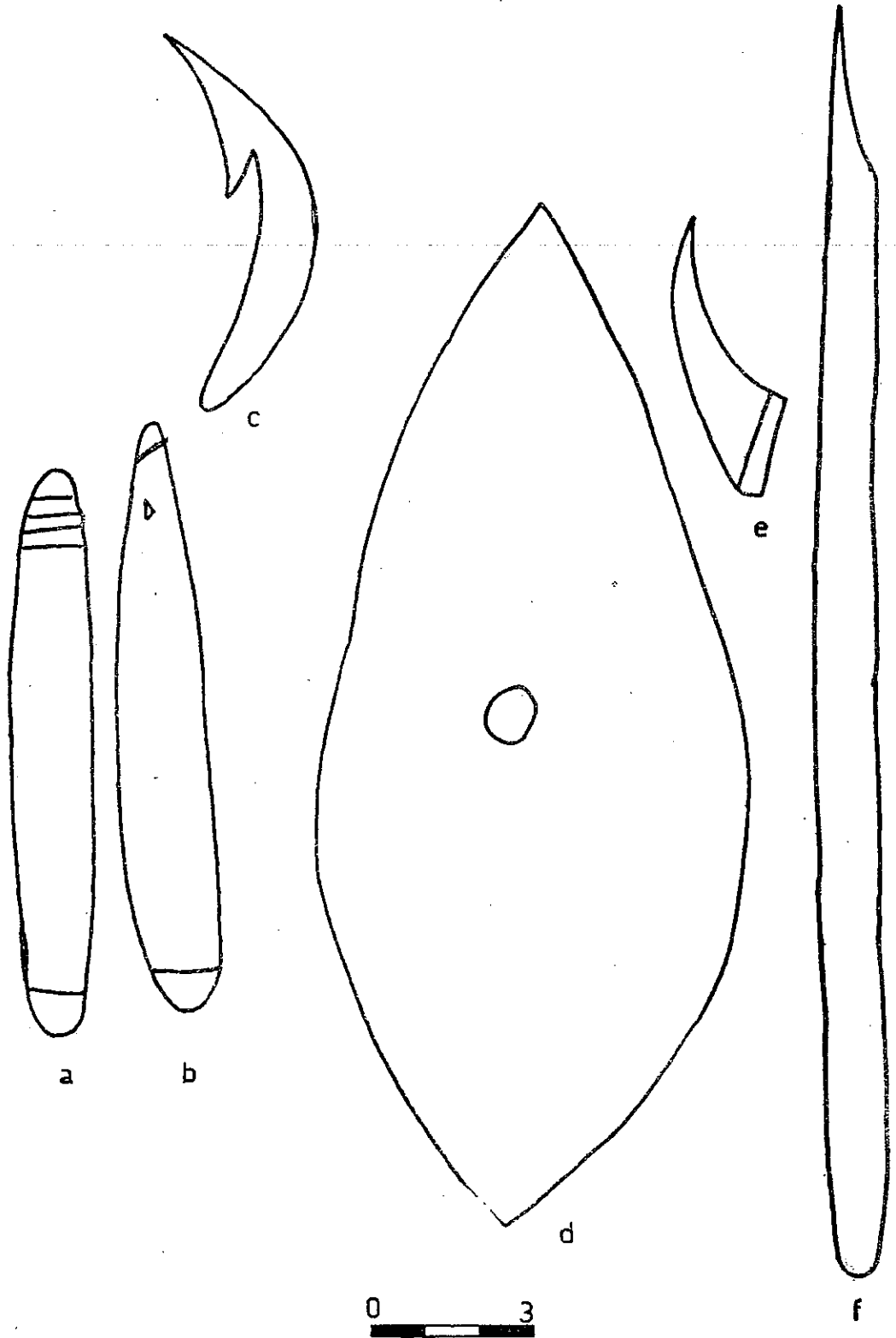

NOTAS A LAMINA LIV

Lám. LIV a-f - Corresponde a "hoja" 6. *Anotaciones de Capdeville*: "Taltal, Chile 1919. Cementerio del Caserón - Gentes de los círculos de piedras". Debajo de *a-b*: "Partes de anzuelo de piedra, esquistosa negra". Al lado de *c*: "Anzuelo de hueso". Debajo de *d*: "Punta de lanza de calcedonia, hallada a 1 m 20 de hondura, jun-

to con la otra punta de lanza anterior, dentada, con un hoyito al centro, indicando, talvez, que esta punta de lanza, servía más bien para adorno". Al lado de *e*: "Parte de arpón de hueso". Al lado de *f*: "Instrumento o herramienta, redondo de hueso".

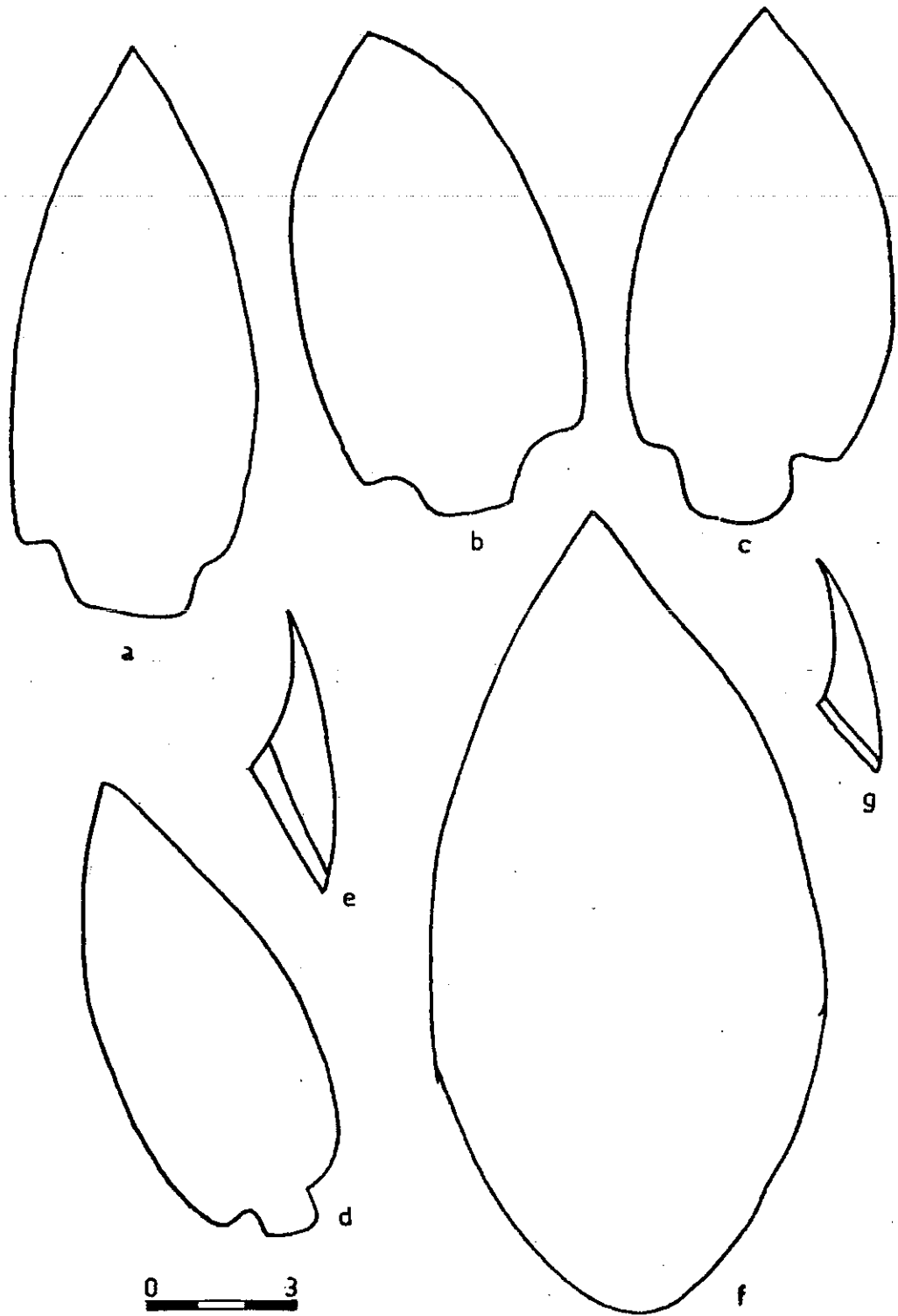

NOTAS A LAMINA LV

Lám. LV a-g - Corresponde a "hoja" 7.
Anotaciones de Capdeville: "Taltal, Chile,
1917. Cementerio de los círculos de pie-
dras". Al lado de *e*: "Parte de arpón de

hueso". Debajo de *d* y *f*: "Puntas de lan-
zas, primorosamente dentadas de calce-
donia". Al lado de *g*: "igual a *e*. Todo es
de tamaño natural".

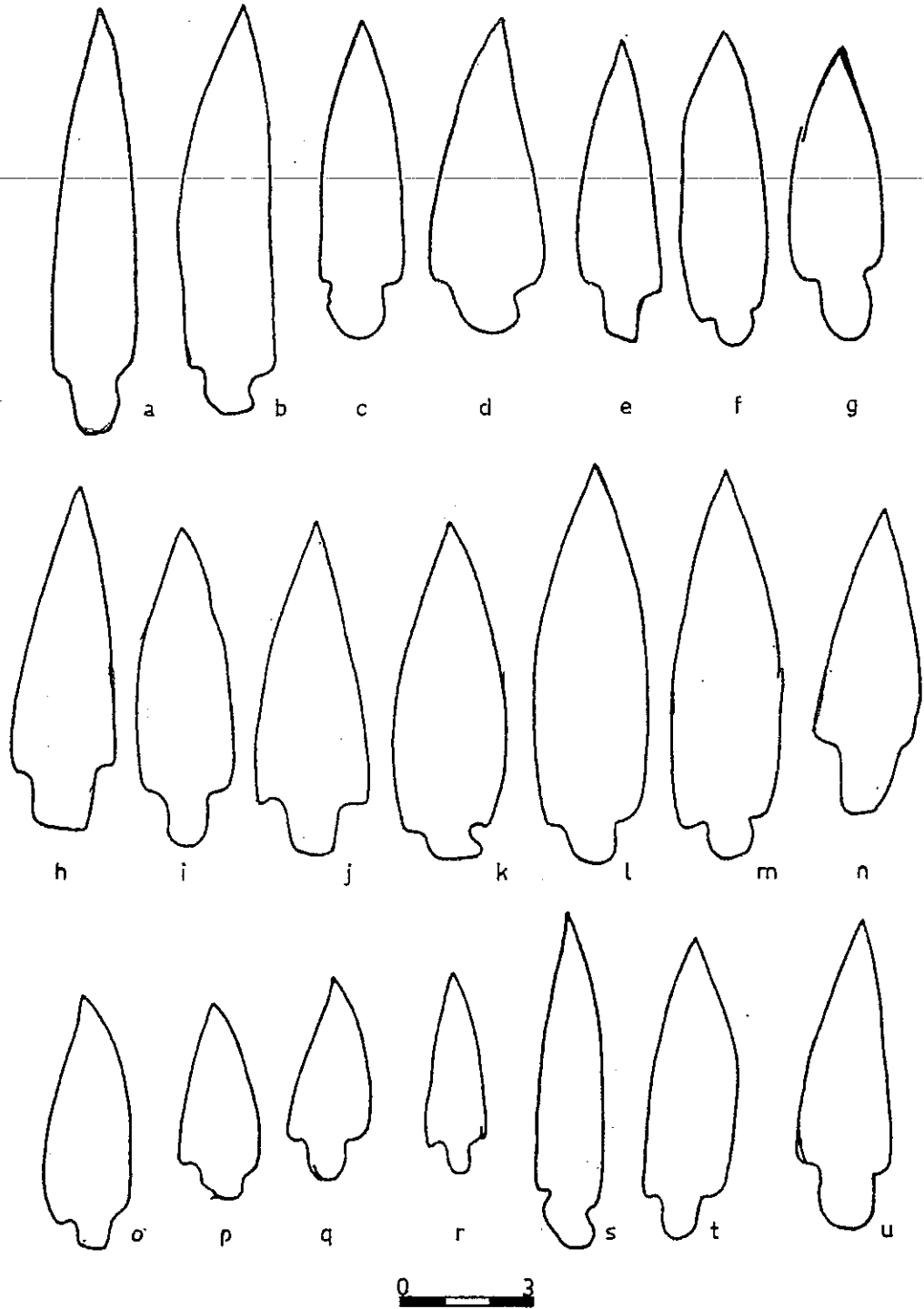

NOTAS A LAMINA LVI

Lám. LVI a-u - Corresponde a "hoja" 8. *Anotaciones de Capdeville*: "Taltal, Chile, 1917. Cementerio de los círculos de piedras". En el interior de *a*: "De calcedonia roja". En el interior de *b*: "Cónca-vo por un lado. Plano y liso por el otro". En el interior de *d*: "De calcedonia morada". En el interior de *f*: "Plano y liso por un lado. Convexo por el otro". En el espacio entre la primera y segunda corrida de puntas: "Todo es de tamaño natural". Debajo de las primeras cuatro puntas de

la segunda corrida: "Estos cementerios han dado por centenares estas puntas de flechas". En el interior de *p*: "Plano por un lado. Convexo por el otro". En el interior de *s*: "Hoja de sauce". En el interior de *u*: "Plano por un lado. Convexo por el otro". Debajo de tercera corrida de puntas: "Todas estas puntas de flechas son de calcedonia, ya roja, ya morada; pero principalmente blanquiscas amarillentas, primorosamente dentadas".

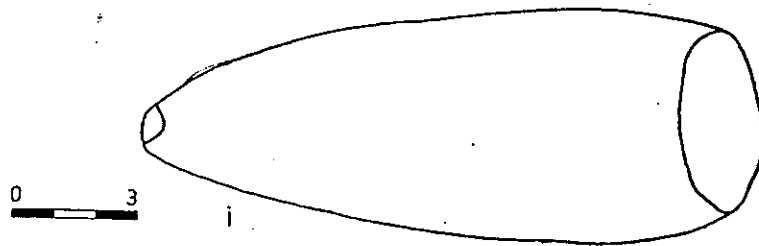
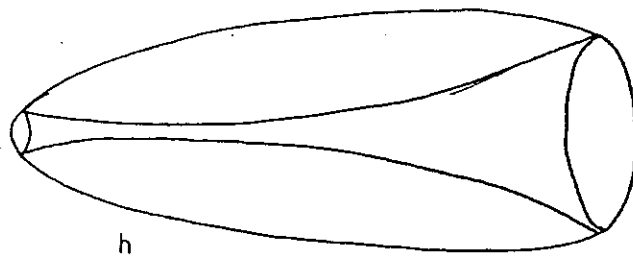
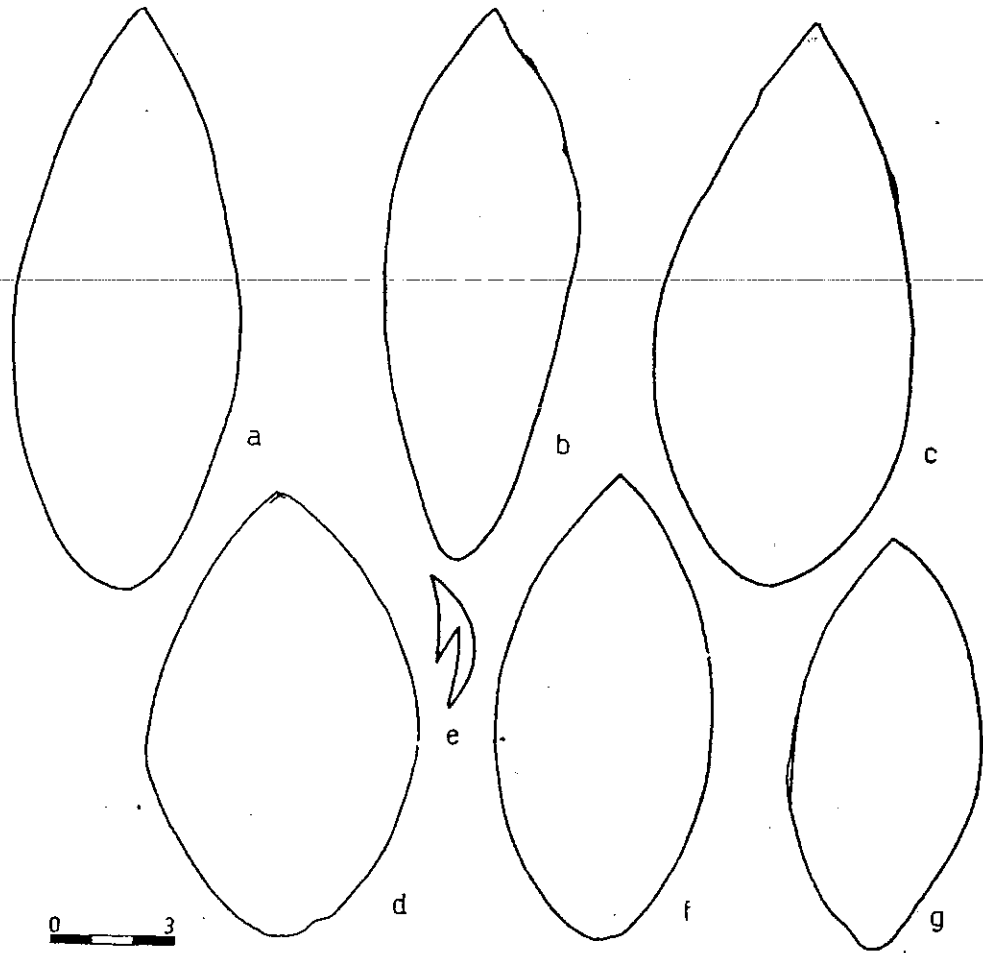

NOTAS A LAMINA LVII

Lám. LVII a-g - Corresponde a "hoja" 9. *Anotaciones de Capdeville*: "Taltal, Chile, 1917, Cementerio de los círculos de piedras". Al lado de *e*: "Anzuelo de hueso". Al pie de la página: "Todas estas puntas de lanzas, son de tamaño natural, de calcedonia, principalmente blanquisca amarillenta, ya gris claro, ya jaspeadas, dentadas hermosas".

Lám. LVII h-i - Corresponde a "hoja" 10. *Anotaciones de Capdeville*: "Taltal, Chile - 1917. Puntilla Sur. Cementerio Nordeste a 1 m de hondura, esqueletos tendidos. Sepultura de la pipa tubular de piedra de color rosa lila". Al lado de *h*: "Corte vertical". Al pie de la hoja: "Tamaño natural".

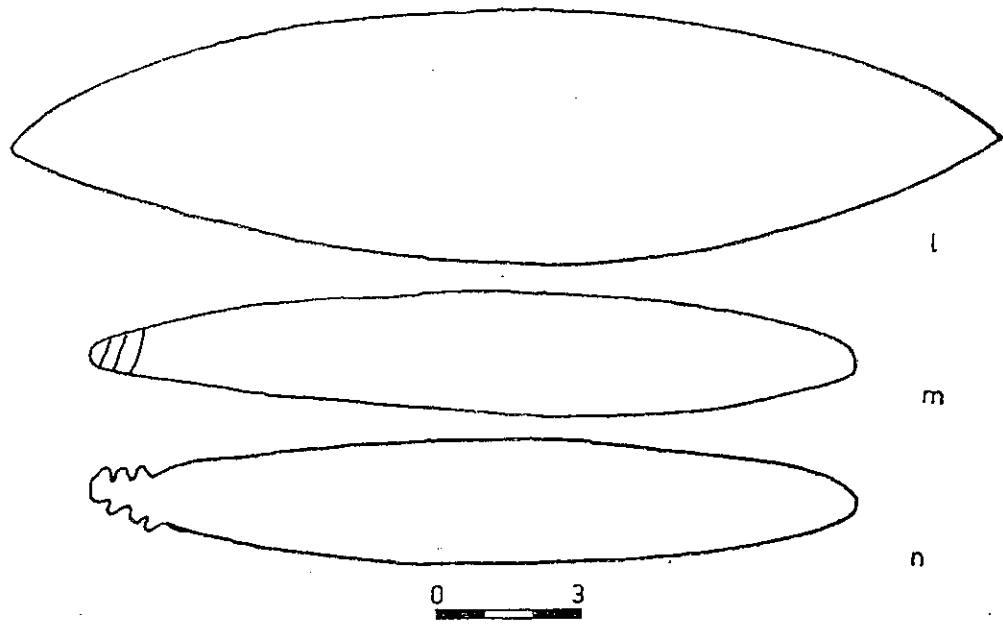
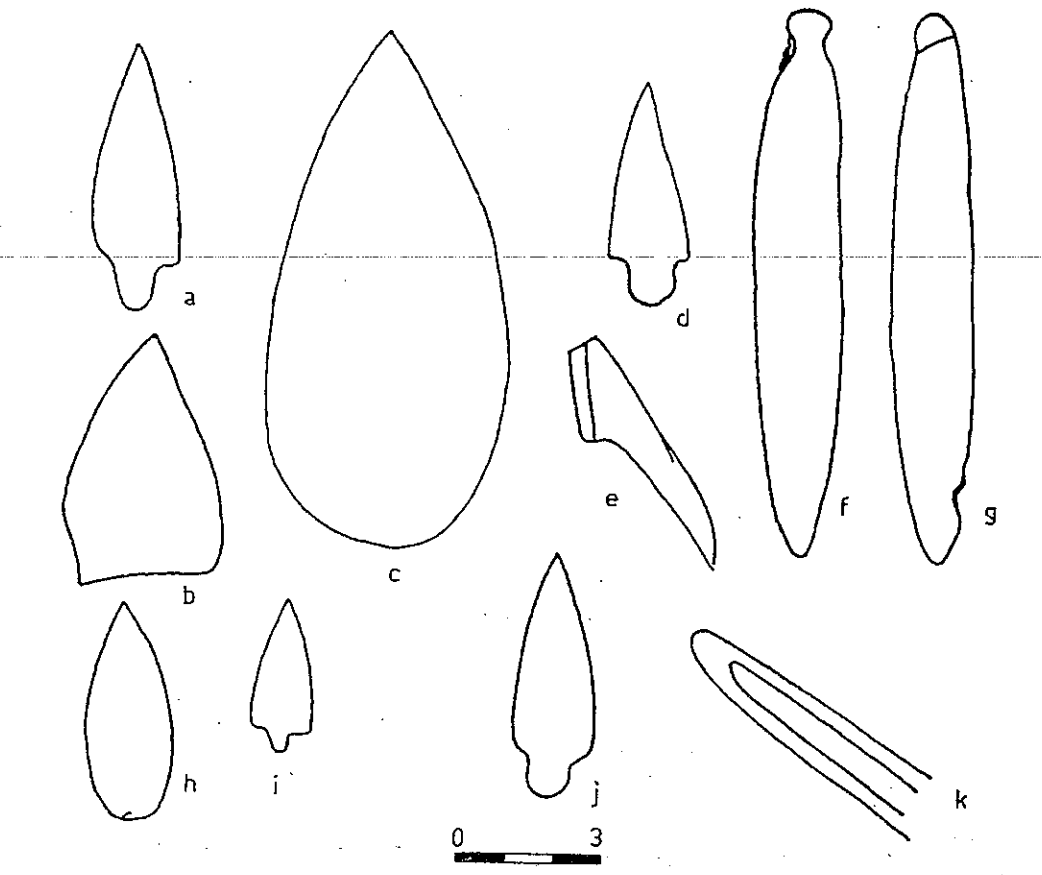

NOTAS A LAMINA LVIII

Lám. LVIII a-k - Corresponde a "hoja"
11. *Anotaciones de Capdeville*: "Taltal, Chile - 1914. Puntilla Sur. Cementerio de la mancha roja superficial. Sepultura de mi primer hallazgo; a 1 m 10 de hondura, dio un esqueleto tendido". Al lado de *a*: "Pedernal". Al lado de *b*: "Sílex blanco". Referente a *c*, escrito en un papelito suelto y colocado entre las hojas del borrador: "De base casi recta biselada, escotada, por su cara inferior, es la punta de lanza, 1.er hallazgo". Debajo de *e*: "Anzuelo de hueso". Entre *f* y *g*: "Parte de anzuelo de piedra esquistosa negra". Al lado de *k*: "Parte de un instrumento de hueso". Al pie de la hoja: "Todo tamaño natural".

Lám. LVIII l-n - Corresponde a "hoja"
12. *Anotaciones de Capdeville*: "Taltal, Chile, 1917. Puntilla Sur. Cementerio de esqueleto tendido. Sepultura de la punta de lanza de 0m 21 de largo". Debajo de *l*: "Muy linda y valiosa punta de lanza de 0m 21 de largo, de ágata, hallada a 1 m 30 de hondura, primorosamente dentada, gruesa en todo el largo del centro, convexa por un lado y plano por el otro, muy cortantes en los bordes, con peso de 145 gramos". En el interior de *m*: "Cara posterior". En el interior de *n*: "Cara anterior"; a la derecha: "Parte de anzuelo de piedra negra esquistosa".

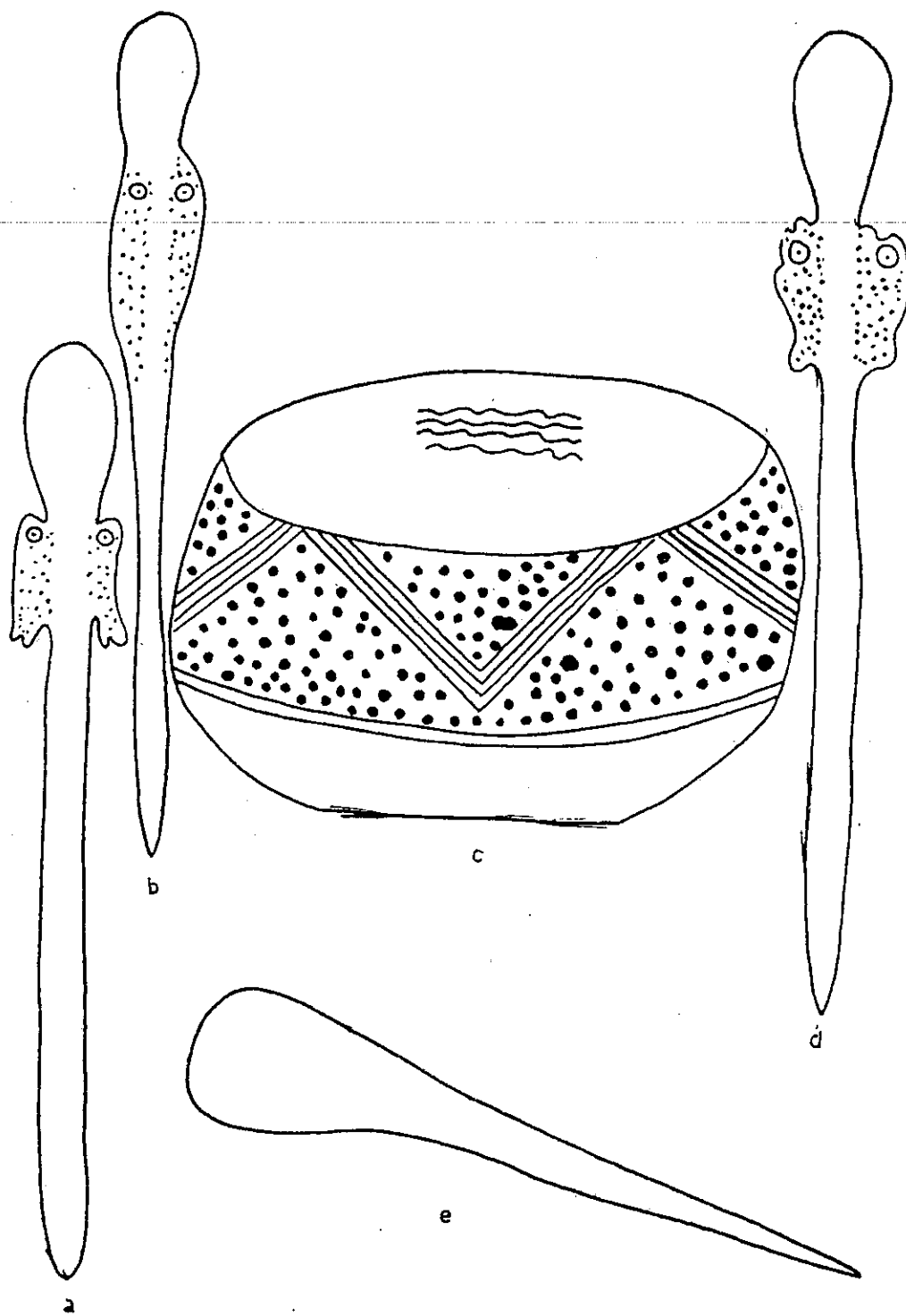

NOTAS A LAMINA LIX

Lám. LIX a-e - Corresponde a "hoja" 13. *Anotaciones de Capdeville*: "Taltal, Chile, 1918. Cementerio de los vasos pintados. Esqueleto en cuclilla inclinado, con la cabeza al naciente, por lo general, que no están ni verticales ni horizontales y que de la cabeza a la parte inferior del cuerpo, tienen como 0m 50 de diferencia de nivel. Sepultura de 1 m 80 de hondura". A lo largo de *a*: "Espátula de hueso pintado de celeste verdoso". A lo largo de

b: "Espátula de hueso con lustre de barniz amarillo". Debajo de *c*: "Escudilla de tres colores: rojo oscuro, negro, y blanco amarillento algo sucio. Tiene por fuera en la banda blanca cinco ángulos superiores y cinco ángulos inferiores. En su interior tiene cuatro grupos de serpientes horizontales de cuatro serpientes cada grupo". Al lado de *d*: "Espátula de hueso". Encima de *e*: "Espátula de hueso". Al pie de la hoja: "Todo tamaño natural".

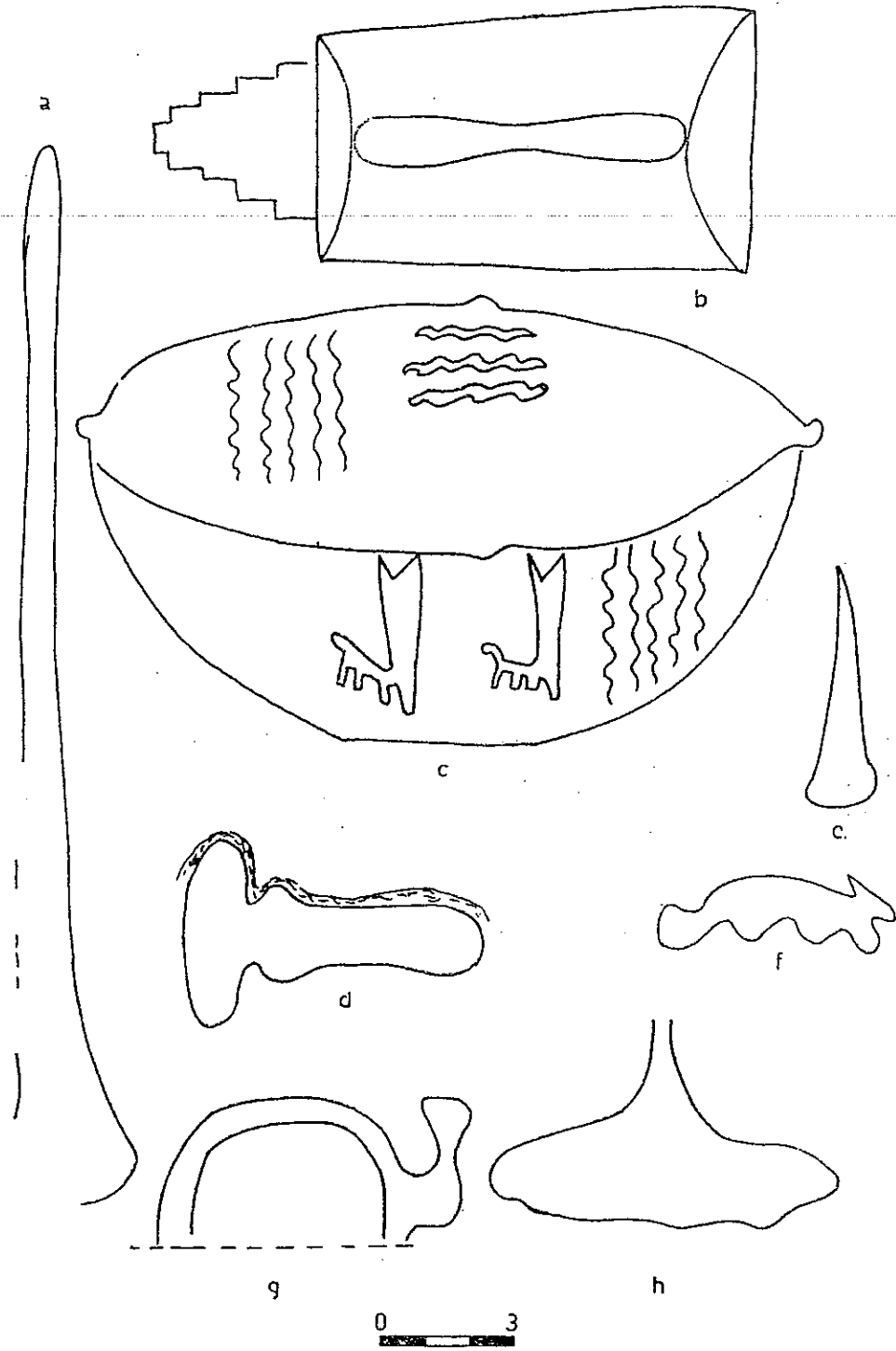

NOTAS A LAMINA LX

Lám. LX a-h - Corresponde a "hoja" 14. *Anotaciones de Capdeville*: "Taltal, Chile, 1918. Cementerio de los vasos pintados". A lo largo de *a*: "Cinzel de cobre". A la derecha de *b*: "Manopla? de cobre". Debajo de *c*: "Escudilla de dos colores: fondo rojo oscuro con dibujos negros, por grupos de a cuatro alternados". Debajo de *d*:

"Pinzas de cobre". Debajo de *f*: "Jaguar de cobre". En el interior de *g*: "Adorno de cobre". [Nota del editor: el dibujo está incompleto por falta de espacio en el borrador de Capdeville]. Debajo de *h*: "Cuchillo de cobre. Todos los dibujos son de tamaño natural".

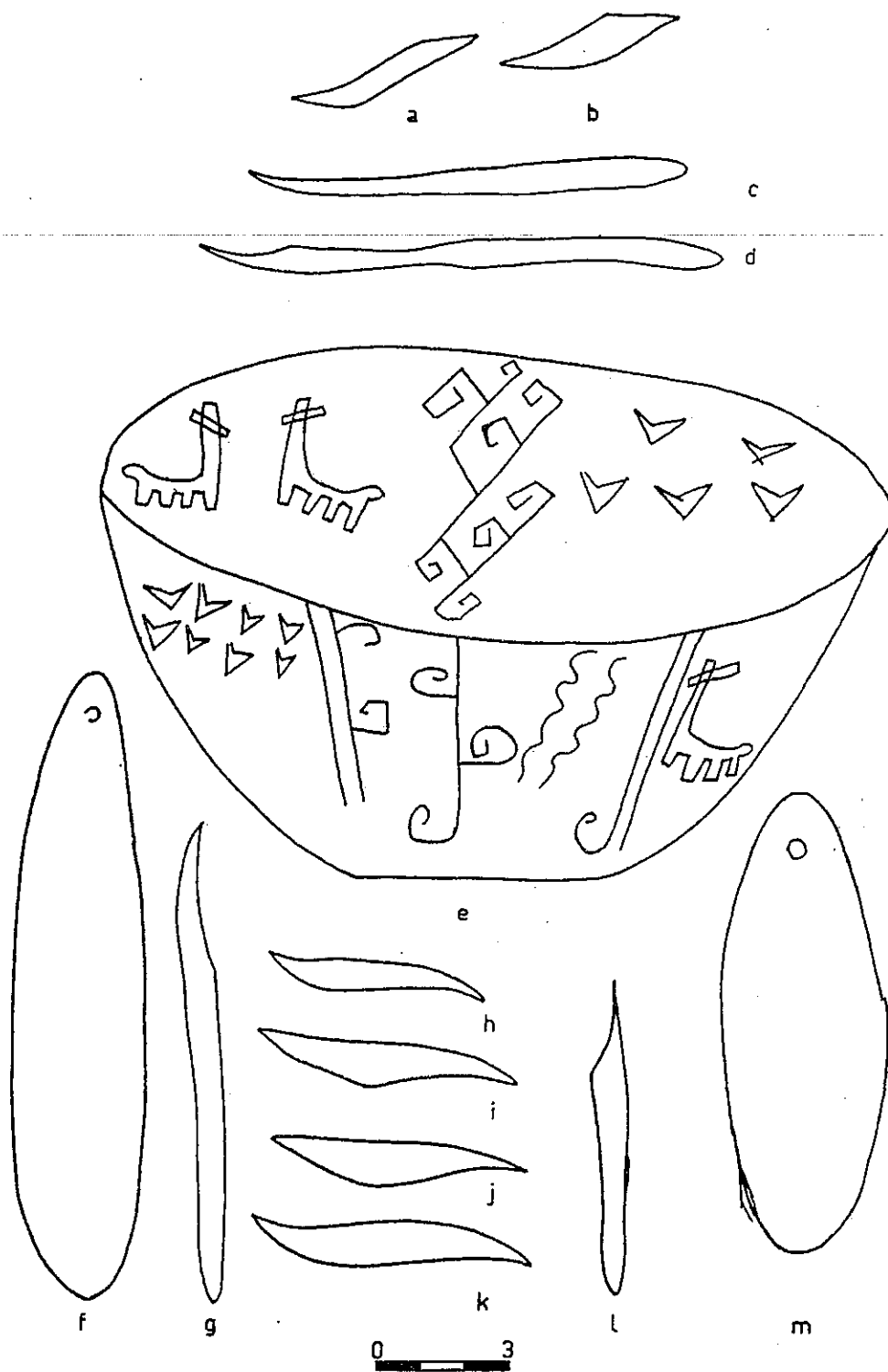

NOTAS DE LAMINA LXI

Lám. LXI a-m - Corresponde a "hoja" 15. *Anotaciones de Capdeville*: "Taltal, Chile, 1918. Cementerio de los vasos pintados". Debajo de *a-b*: "Anzuelos de hueso". Debajo de *e*: "Escudilla de dos colores: fondo colorado con dibujos negros; por grupos de a cuatro alternados". En el interior de *f*: "¿Piedras de adorno ataca-

meños?" Entre *i* y *j*: "Anzuelos de huesos". A la izquierda de *m*: "¿Serán estas piedras de adorno, afiladores para cobre o bronce?"; a la izquierda: "Placa de adorno de piedra esquistosa, color gris pizarra". Al pie de la hoja: "Todos los dibujos son de tamaño natural".

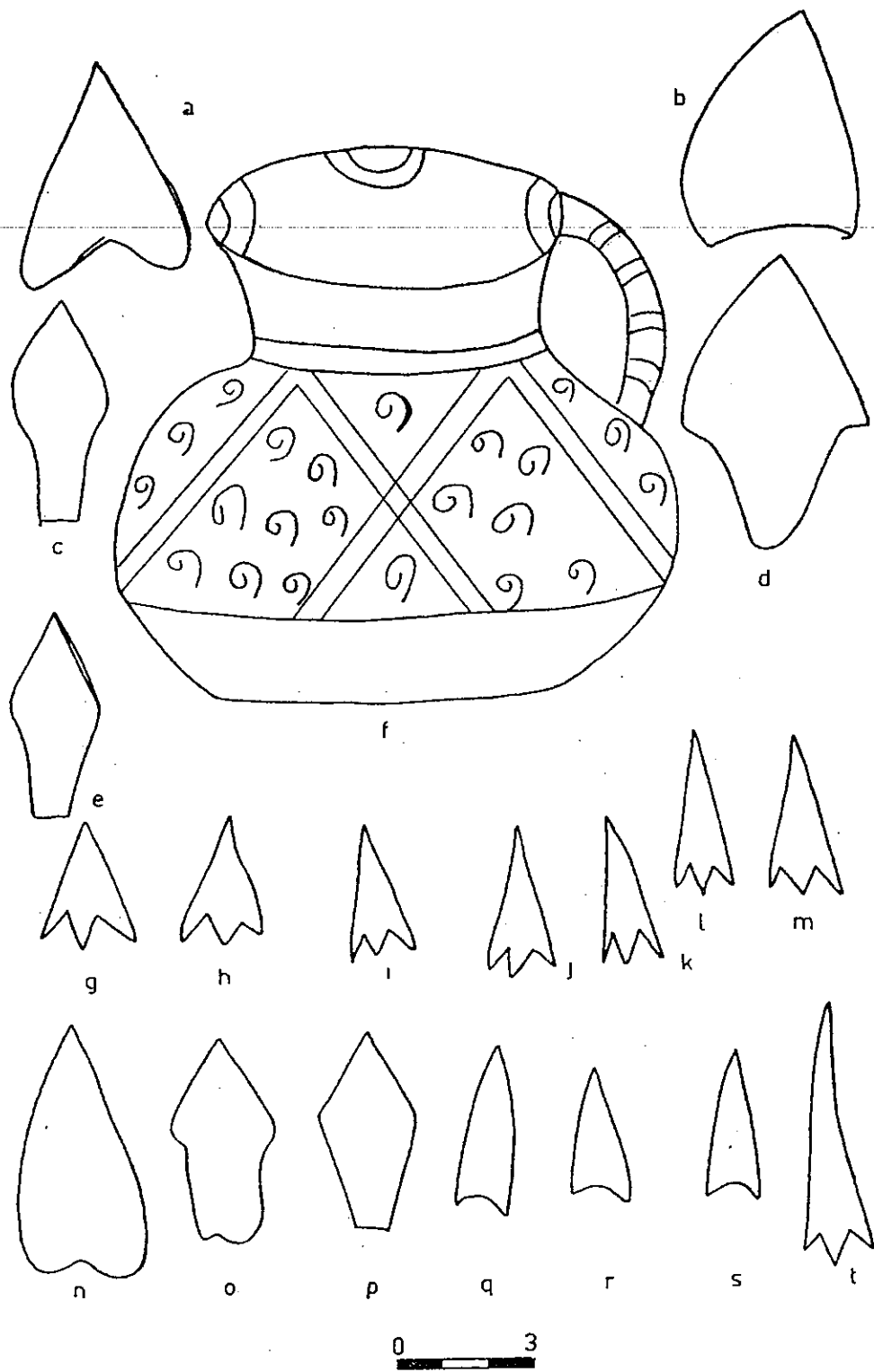

NOTAS A LAMINA LXII

Lám. LXII a-t - Corresponde a "hoja" 16.
Anotaciones de Capdeville: "Taltal, Chile, 1918. Cementerio de los vasos pintados. Diversos tipos de puntas de flechas de este cementerio, primorosamente dentadas,

de cuarzo blanquísimo cristalino, en su mayor parte". Encima de *f*: Lindo jarrito de dos colores: fondo rojo con dibujos negros". Al pie de la hoja: "Todos los dibujos son de tamaño natural".

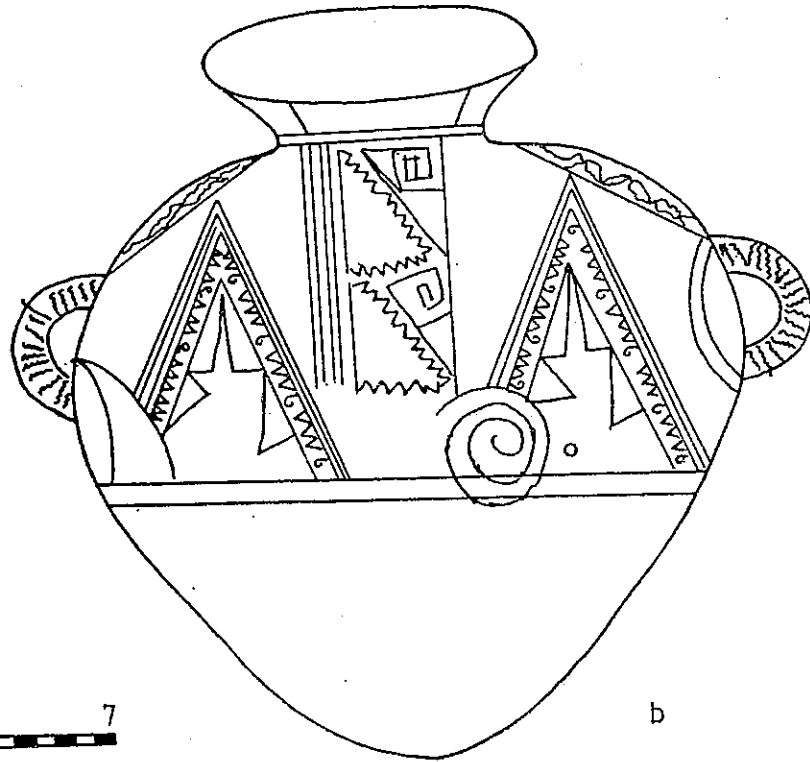
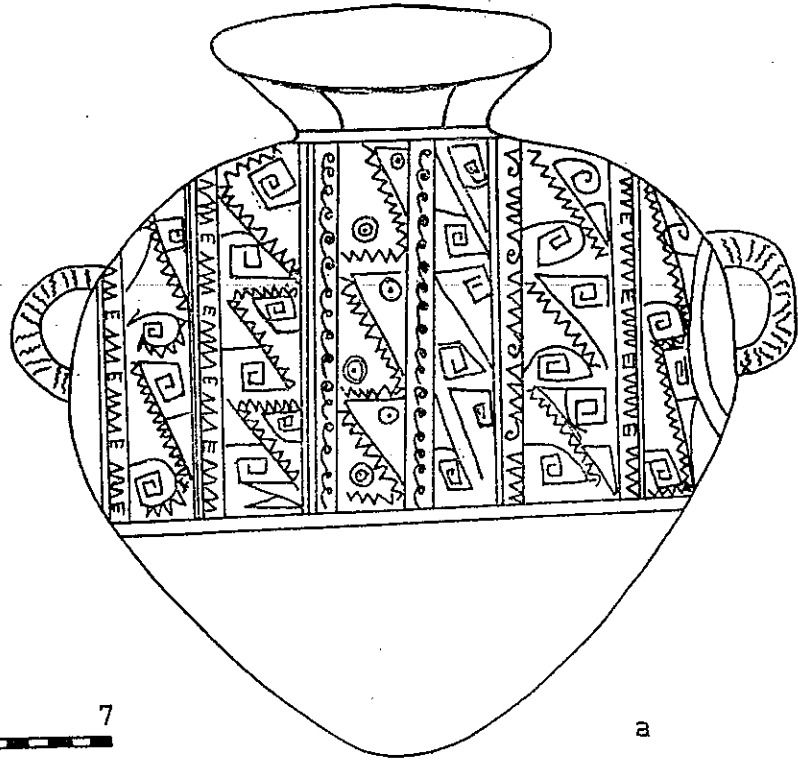

NOTAS A LAMINA LXIII

Lám. LXIII a - Corresponde a "hoja" 17. *Anotaciones de Capdeville*: "Taltal, Chile, 1918. Cementerio de los vasos pintados. Sepultura a 2 m de hondura". Encima de *a*: "Hermoso vaso de pasta fina, pulido de tres colores: negro; rojo oscuro; y naranja pálido, tirando a trecho a blanco amarillento algo sucio". A la izquierda: "Asas verticales"; a la derecha:

"Cara anterior". Al pie de la hoja: "Medio tamaño natural".

Lám. LXIII b - Corresponde a "hoja" 18. *Anotaciones de Capdeville*: "Taltal, Chile, 1918. Cementerio de los vasos pintados". Encima del dibujo: "El mismo vaso anterior. Cara posterior". A la derecha del dibujo: "Perforación". Al pie de la hoja: "Medio tamaño natural".

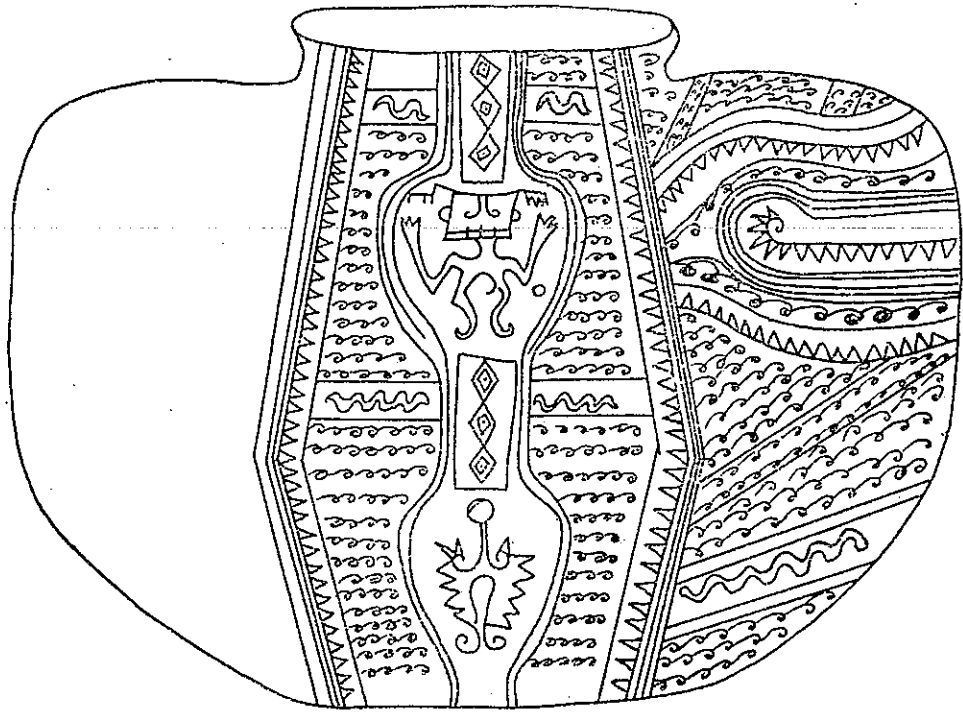

a

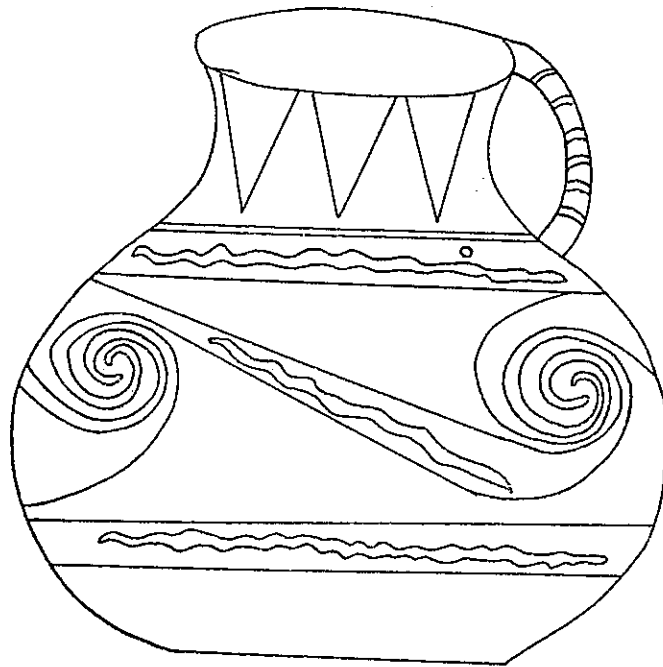

b

NOTAS A LAMINA LXIV

Lám. LXIV a - Corresponde a "hoja" 19.
Anotaciones de Capdeville: En el borde superior, a la izquierda: "Taltal, Chile, 1918". En el borde superior, a la derecha: "Cementerio de los vasos pintados". En el interior del vaso, ocupando la mitad izquierda, sin decorar: "Todo este lado tiene los mismos dibujos que el lado derecho. Vaso hallado a 2 m de hondura, de pasta fina; de tres colores: negro; rojo os-

curo y blanco amarillento algo sucio". Al pie de la hoja: "Tamaño natural".

Lám. LXIV b - Corresponde a "hoja" 20.
Anotaciones de Capdeville: "Taltal, Chile, 1918. Cementerio de los vasos pintados". Al lado del asa: "Perforación". Debajo del dibujo: "Tamaño natural. Vaso de tres colores: negro; rojo oscuro y blanco amarillento algo sucio".

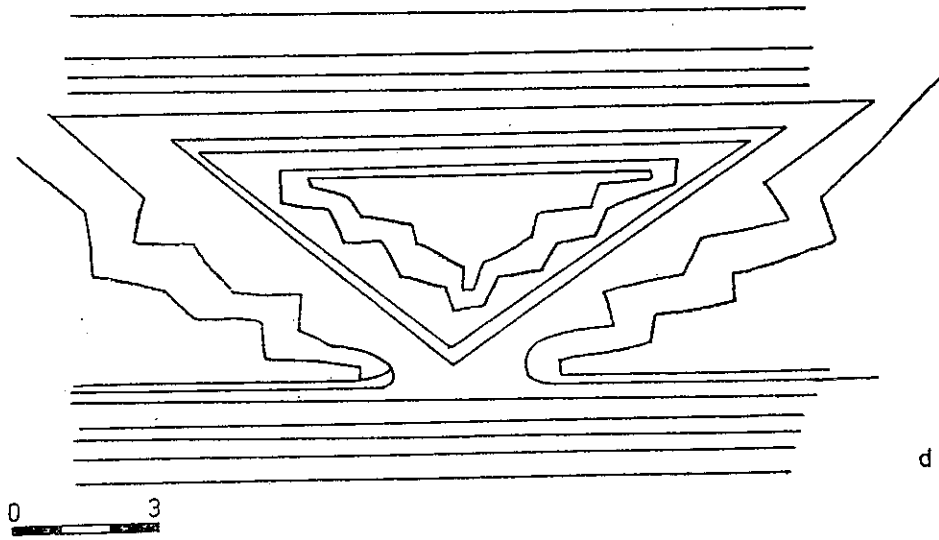
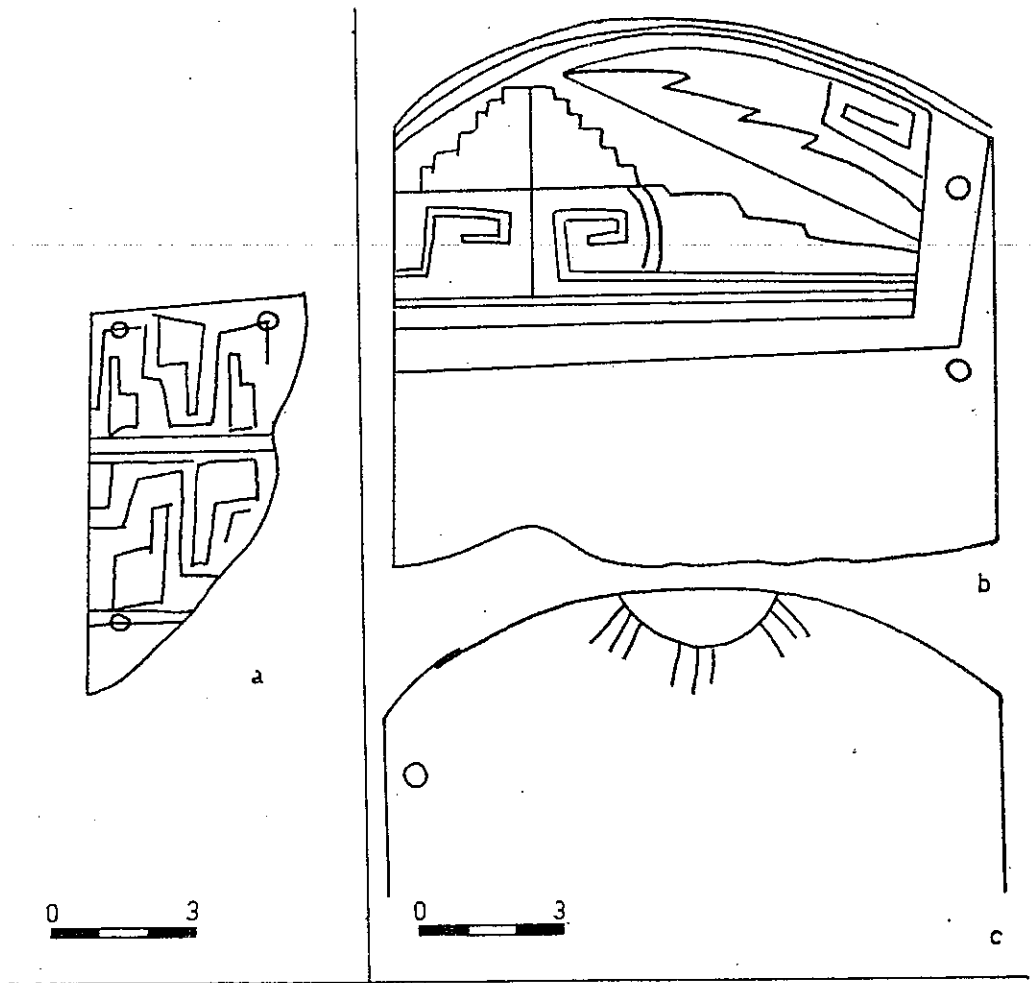

NOTAS A LAMINA LXV

Lám. LXV a - Corresponde a "hoja" 21. *Anotaciones de Capdeville*: "Taltal, Chile, 1918. Cementerio de los vasos pintados. Parte quebrada de un vaso que con sus tres hoyitos, servían para sujetar ese pedazo, al cuerpo del vaso". Debajo del dibujo: "Tamaño natural". Pedazo de vaso de tres colores: negro, rojo oscuro, y blanco amarillento algo sucio".

Lám. LXV b-c - Corresponde a "hoja" 22. *Anotaciones de Capdeville*: "Taltal, Chile, 1918. Cementerio de los Vasos pintados. Encima de *b*: "Parte de un vaso algo convexo por una cara y cóncava por la otra, que servía de tapa a otro vaso, como lo indican sus dos hoyitos de amarra".

A la izquierda de *b*: "Parte convexa de tres colores: rojo oscuro, negro, y blanco amarillento algo sucio". Debajo: "Tamaño natural". A la izquierda de *c*: "Otro pedazo de vaso semejante al anterior". A la derecha: "Cara cóncava. Tamaño natural".

Lám. LXV d - Corresponde a "hoja" 23. *Anotaciones de Capdeville*: "Taltal, Chile, 1918. Cementerio de los Vasos pintados. Pedazo de un vaso de tres colores: rojo oscuro, negro, y blanco amarillento algo sucio. Pasta ordinaria". Debajo del dibujo: "Tamaño natural" y una nota a lápiz: "Esta figura está al revés: lo de abajo para arriba, y lo de arriba para abajo. Son líneas escalonadas".

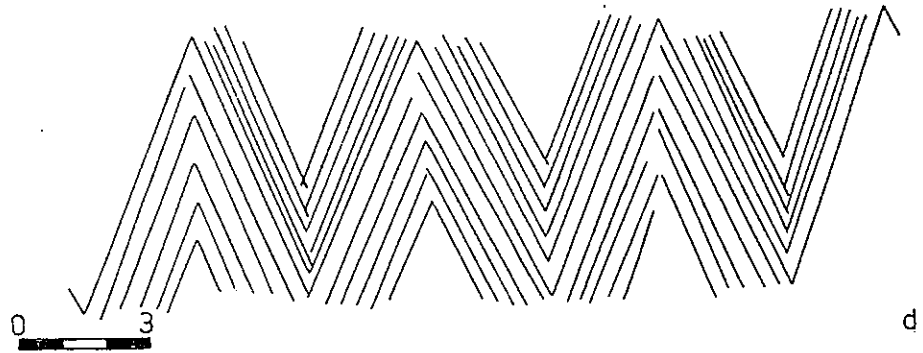
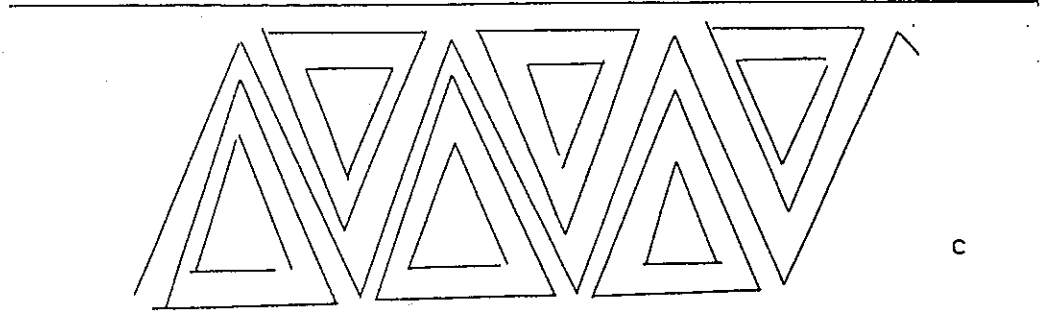
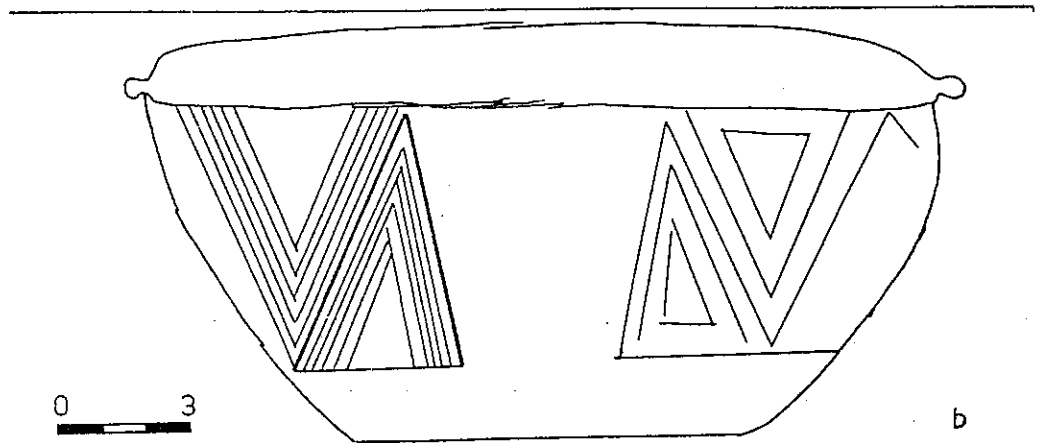
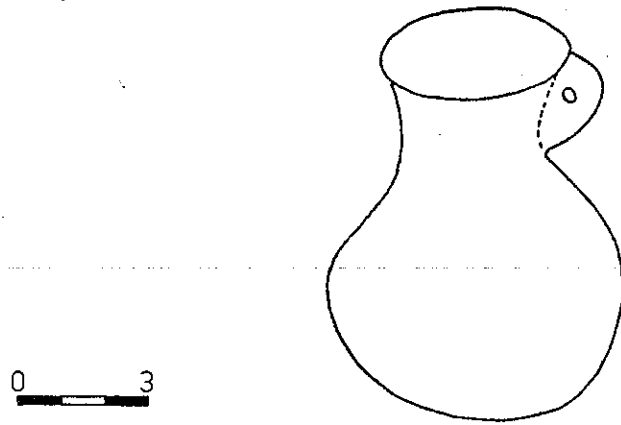

NOTAS A LAMINA LXVI

Lám. LXVI a - Corresponde a "hoja" 24. *Anotaciones de Capdeville*: "Taltal, Chile, 1918. Cementerio de los vasos pintados. Vasito pintado de colorado claro". Debajo del dibujo: "Tamaño natural".

Lám. LXVI b - Corresponde a "hoja" 25. *Anotaciones de Capdeville*: "Taltal, Chile, 1919. Cementerio de los vasos pintados. Curioso y raro vaso de tres colores: negro, rojo oscuro y blanco amarillento algo sucio. Pintado de blanco por fuera, con dos franjas rojas verticales opuestas y dos cuadros en blanco, pintado cada cuadro con tres ángulos superiores y tres inferiores, con ángulos de líneas rojas y negras un cua-

dro, y con triángulos de líneas rojas y negras el otro. Toda la base está pintada de rojo". Debajo del dibujo: "Tamaño natural. (frente) x" y aparte: "Curioso y raro vaso con 24 pequeños hoyitos que le servían para sujetar con amarras, los distintos pedazos quebrados, ostentando en los costados (borde superior) dos pequeños trozos de otros dos vasos distintos. Todo el interior del vaso está pintado de rojo"

Lám. LXVI c-d - Corresponde a "hoja" 26. *Anotaciones de Capdeville*: "Taltal, Chile, 1919. Cementerio de los Vasos pintados". Entre *c* y *d*: "Dibujos del vaso anterior. Tamaño natural".

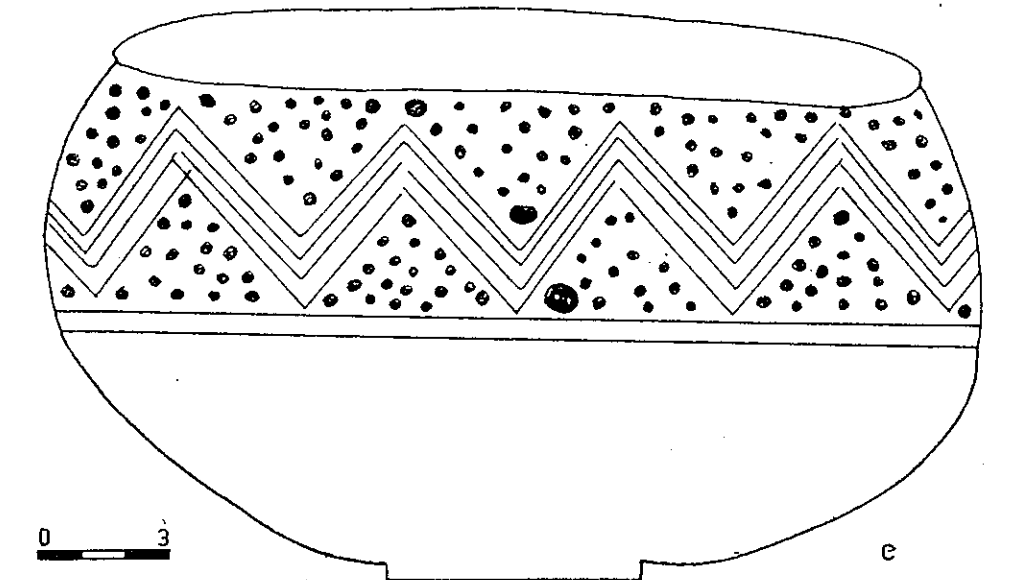
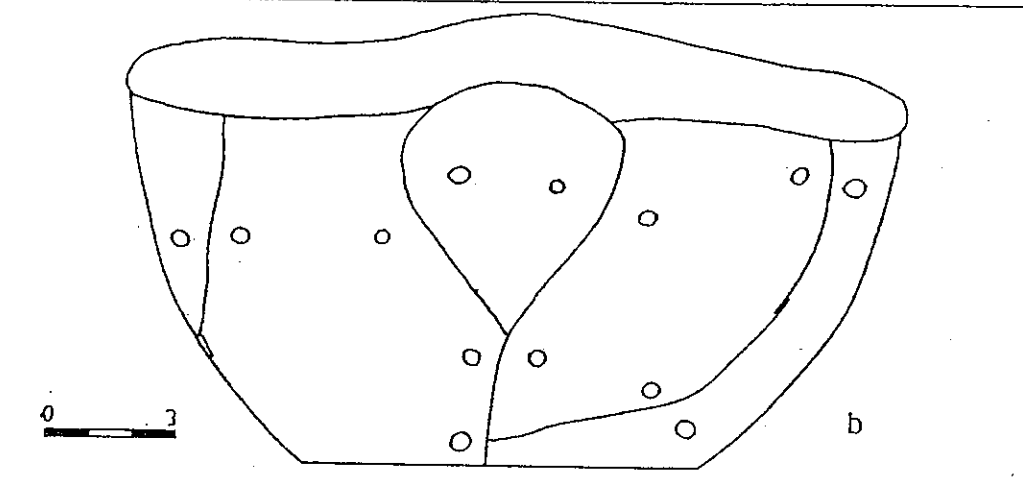
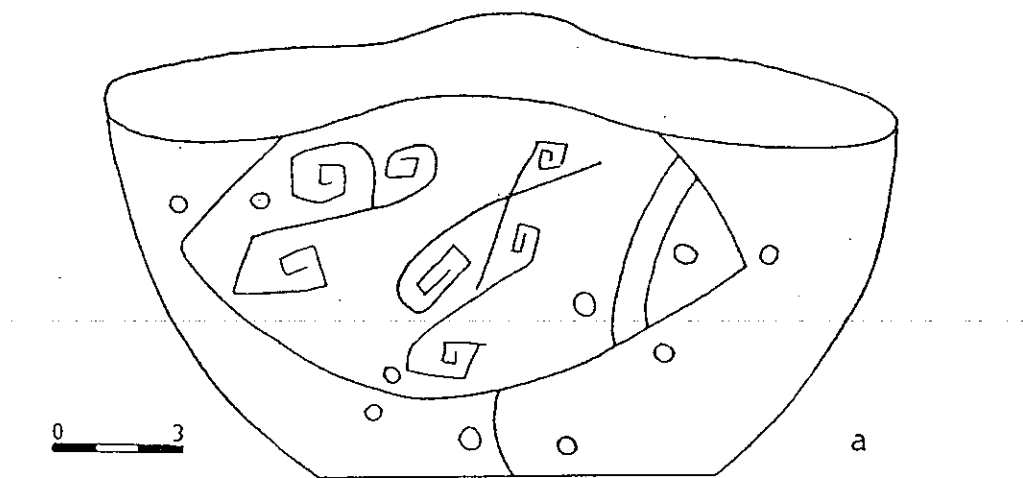

NOTAS A LAMINA LXVII

Lám. LXVII a - Corresponde a "hoja" 27. *Anotaciones de Capdeville*: "Taltal, Chile, 1919. Cementerio de los vasos pintados". Debajo del dibujo: "Tamaño natural. Vaso anterior (Costado derecho con diez hoyitos". [Nota del editor: no puede tratarse del vaso "anterior"; no hay cierre de paréntesis]. "Vaso de tres colores, con dos parches de dos vasos distintos, en el borde superior (Costado derecho un parche, y costado izquierdo el otro parche. Este parche lo sujetan al vaso ocho pequeños hoyitos. Es de fondo rojo oscuro con dibujos negros. Los dos parches, en el borde superior del vaso, forman cada uno una especie de elevación".

Lám. LXVII b - Corresponde a "hoja" 28. *Anotaciones de Capdeville*: "Taltal, Chile, 1919. Cementerio de los vasos pintados. Vaso anterior (Costado izquierdo con catorce hoyitos). El parche de otro vaso, de este costado izquierdo, lo sujetan cuatro hoyitos al cuerpo del vaso. Este parche

es de color rojo lila". Debajo del dibujo: "Tamaño natural".

Lám. LXVII c - Corresponde a "hoja" 29. *Anotaciones de Capdeville*: "Taltal, Chile, 1919. Cementerio de los vasos pintados. Vaso de tres colores: negro, rojo oscuro, y blanco amarillento algo sucio. Estas manchas redondas, me imagino que quieren imitar las manchas del jaguar, manchitas negras, en el centro de los anillos, manchas grandes y manchas chicas redondas. Vaso hallado a 1m 20 de hondura. Este vaso semeja un segmento de esfera. Tiene en toda la circunferencia de la banda blanca doce ángulos superiores y doce ángulos inferiores". [Nota del editor: el interior de las "manchas grandes" en la copia de Capdeville está borroso; posiblemente se trata en ellas de círculos con un punto central]. A la derecha del dibujo: "Dimensiones: Diámetro mayor, 0m 21; Diámetro boca, 0m 19; Diámetro base, 0m 06; Altura, 0m 11". Debajo del dibujo: "Tamaño natural".

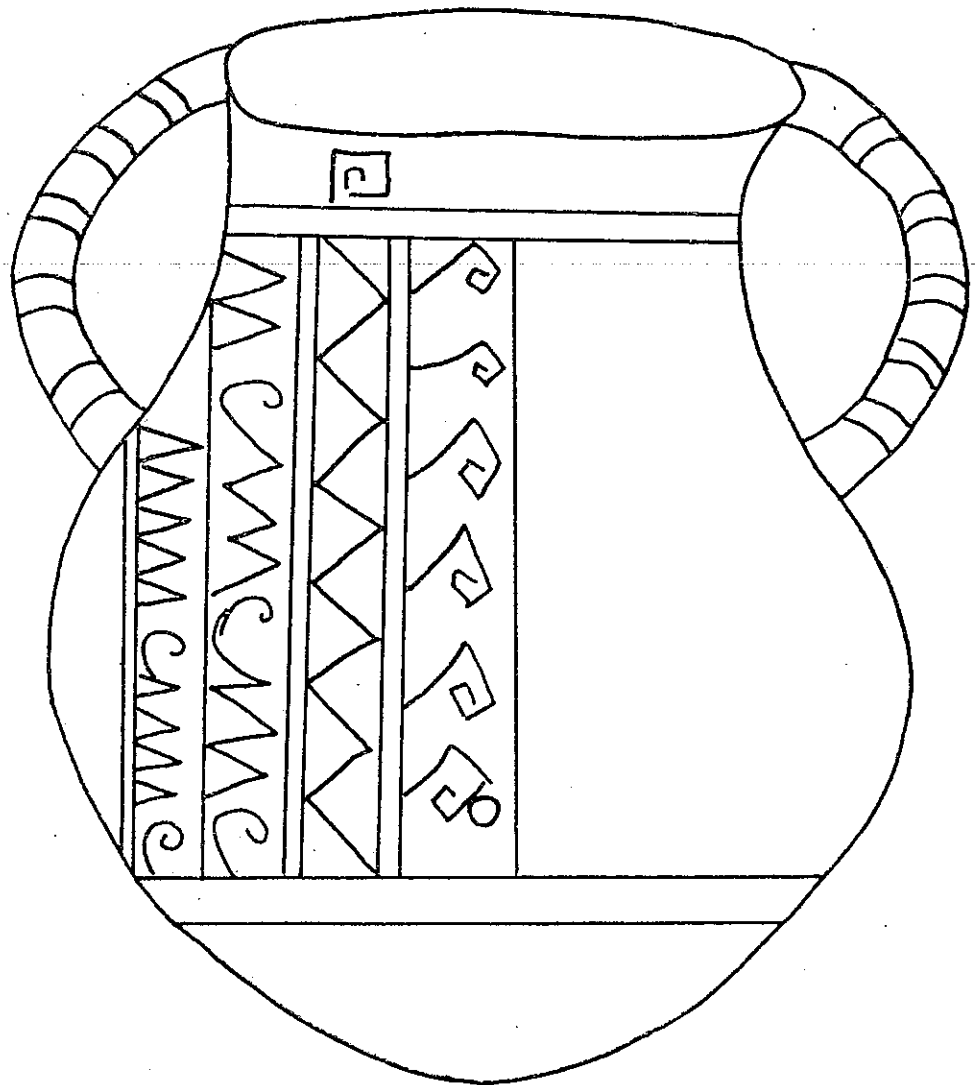

a

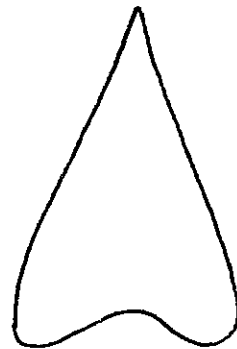

b

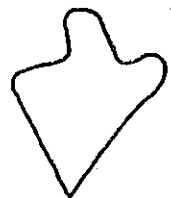

c



NOTAS A LAMINA LXVIII

Lám. LXVIII a-c - Corresponde a "hoja" 30. *Anotaciones de Capdeville*: "Taltal, Chile, 1919. Cementerio de los vasos pintados. Vaso de dos asas verticales, de fondo colorado y dibujos negros muy borrados, pulido, de muy buena pasta". A la derecha de *a*: "Dimensiones: Altura, 0m 15; Diámetro mayor, 0m 13; Altura gollete, 0m 04; Diámetro interior gollete, 0m 08; Diámetro exterior gollete, 0m 09; Base =

oval. Grueso de las paredes del vaso = 0m 0 1/2". A la izquierda: "Perforación" (al terminar la faja central de la decoración del vaso). Debajo: "Tamaño natural". "Vaso hallado a 1m 40 de hondura, con esqueleto en cuclilla inclinado, como todos los esqueletos de este cementerio de los vasos pintados". Debajo de *b*: "Punta de flecha de calcedonia blanca". A la derecha de *c*: "Adorno de cobre".

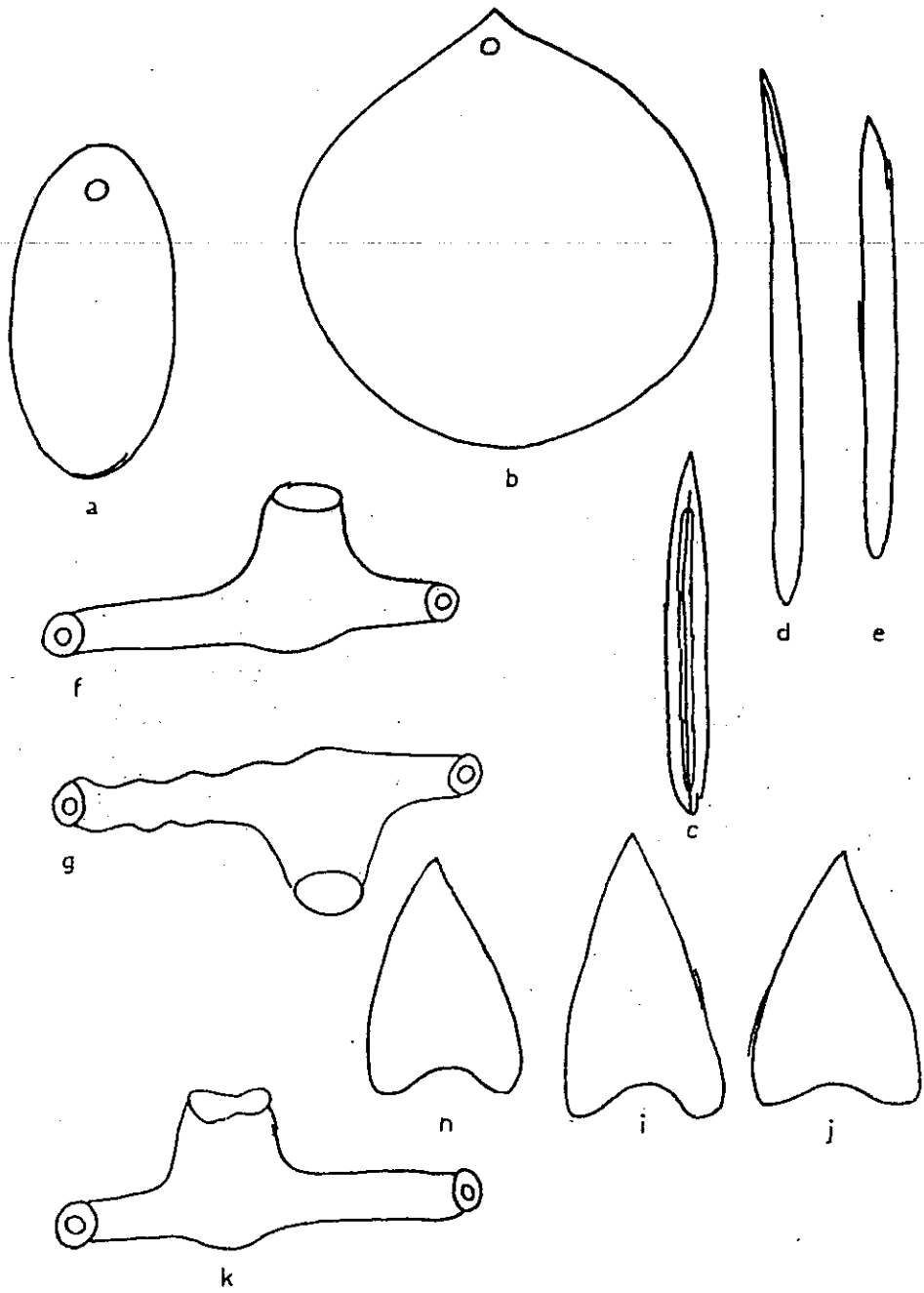

NOTAS A LAMINA LXIX

Lám. LXIX a-k - Corresponde a "hoja" 31. *Anotaciones de Capdeville*: "Taltal, Chile, 1918. Cementerio a 15 metros al Este de los vasos pintados. Sepultura de esqueleto en cuchilla". A la izquierda de *a*: "Adorno de piedra, color gris pizarra. ¿Será pulidor para objetos de cobre o bronce?" A la derecha de *b*: "Disco de cobre". Entre *d* y *e*: "Útiles de hueso". Entre *f* y *g*:

"Pipa de piedra, de hornillo perpendicular al tubo. color gris claro, hallada a 1 m 30 de hondura". A la derecha de *g*: "Cerrado este lado"; a la izquierda: "Boquilla". Debajo de *i* y *j*: "Puntas de flechas de cuarzo y calcedonias (silex) blancas primorosamente dentadas". Al pie de la hoja: "Todo tamaño natural".

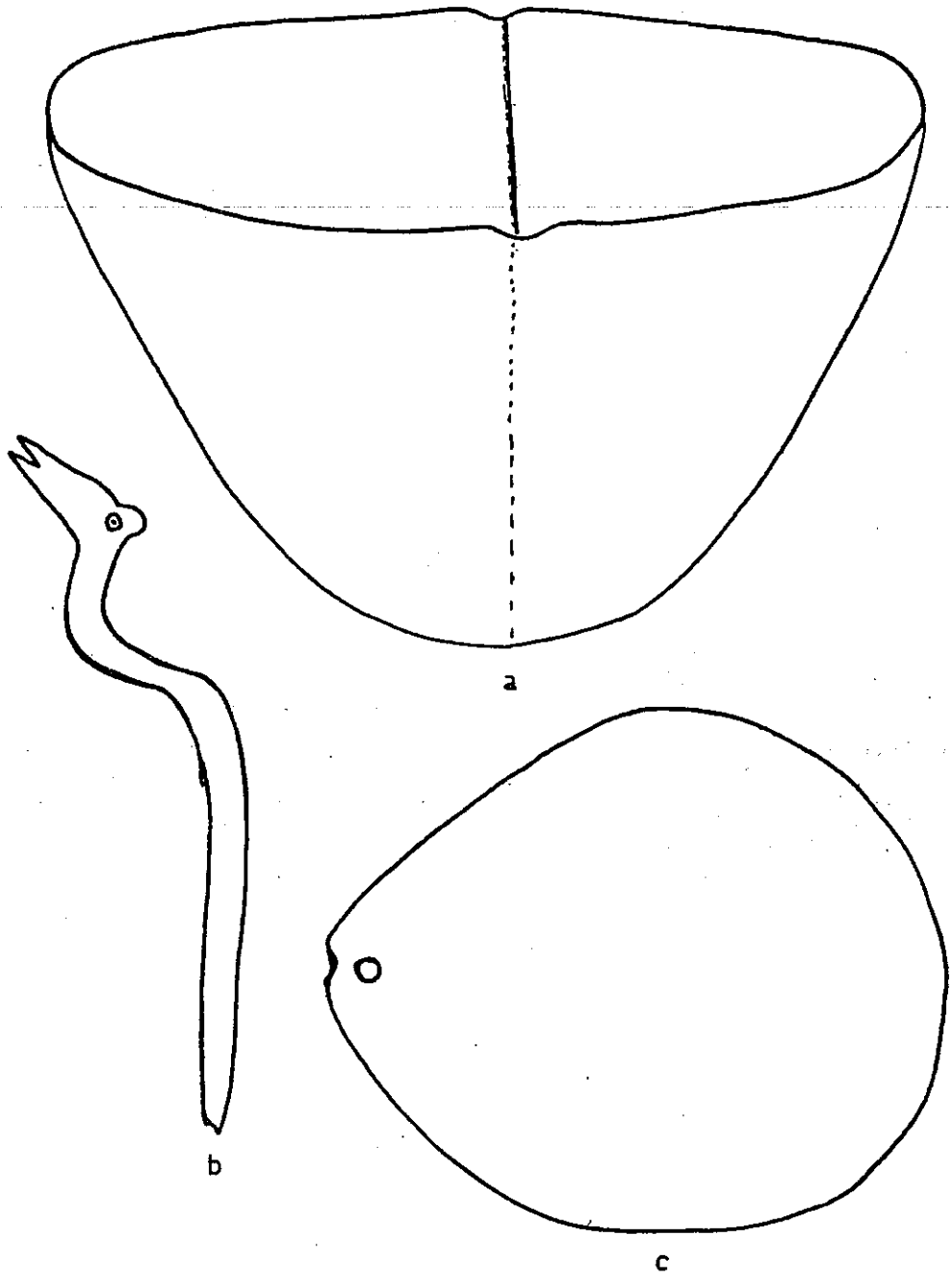

NOTAS A LAMINA LXX

Lám. LXX a-c - Corresponde a "hoja" 32. *Anotaciones de Capdeville*: "Taltal, Chile, 1918. Cementerio de los vasos bicolores. Sepultura de esqueletos en cuclilla inclinados. Gentes del cementerio de los vasos pintados". A la derecha de *a*:

"Vaso, mitad color rojo, y mitad color moreno claro". A la izquierda de *b*: "Figura de hueso". Encima de *c*: "Disco de cobre". En el espacio entre *a*, *b*, *c*: "Todo tamaño natural".

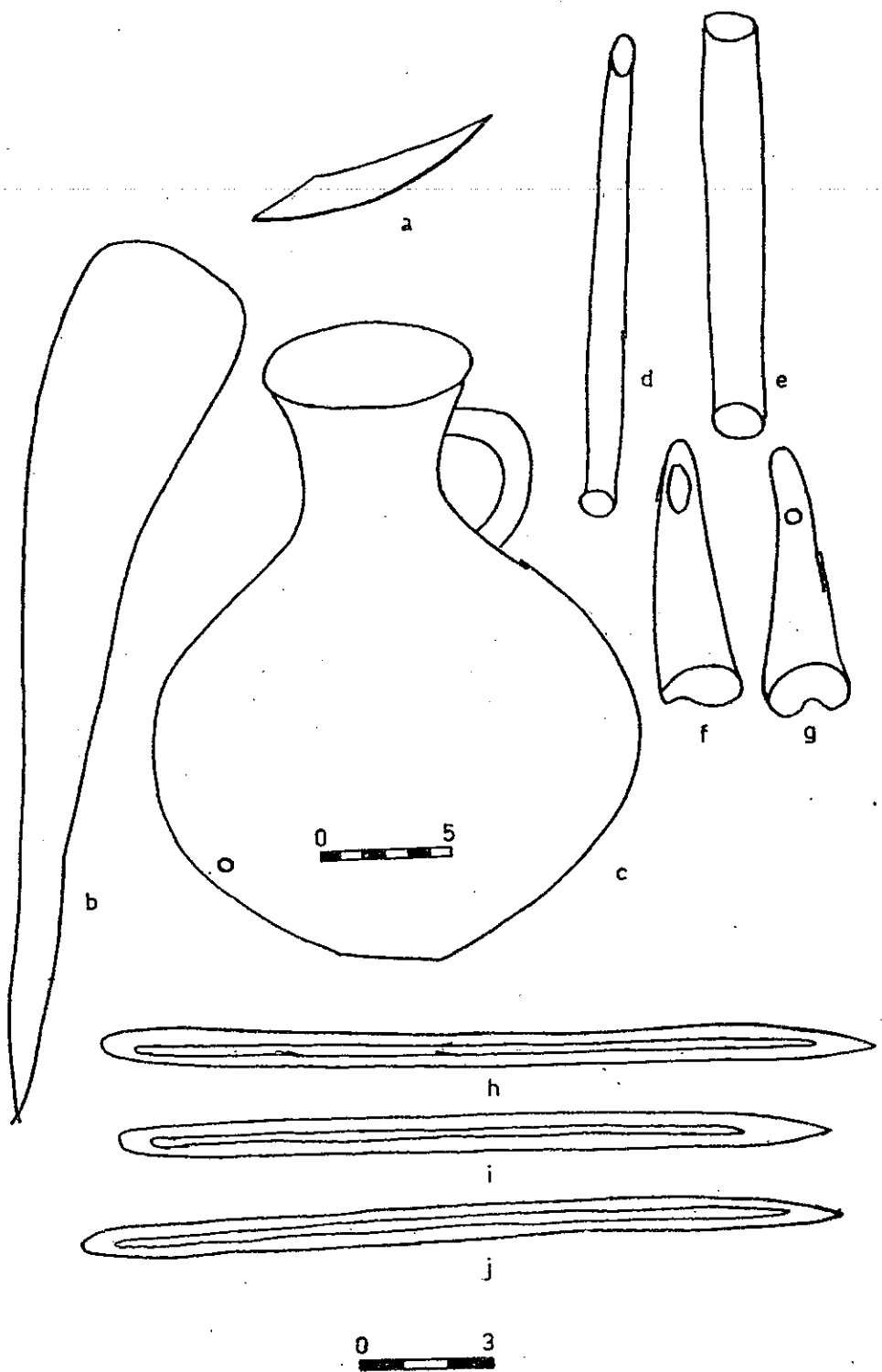

NOTAS A LAMINA LXXI

Lám. LXXI a-j - Corresponde a "hoja 33". *Anotaciones de Capdeville*: "Taltal, Chile, 1918. Cementerio de los vasos negros. Sepultura de esqueletos en cuclilla vertical". A la izquierda de *b*: "Espátula de hueso". A la derecha de *c*: "Hermoso vaso de color gris pizarra (medio tamaño

natural), pasta fina, bien pulida". Encima del asa: "Asa vertical". Al lado del circulo: "Perforación". Entre *d* y *e*: "Tubo de hueso". Debajo de *f-g*: "Objetos de hueso". Entre *h* e *i*: "Utiles de hueso". Al pie de la hoja: "Todo tamaño natural".

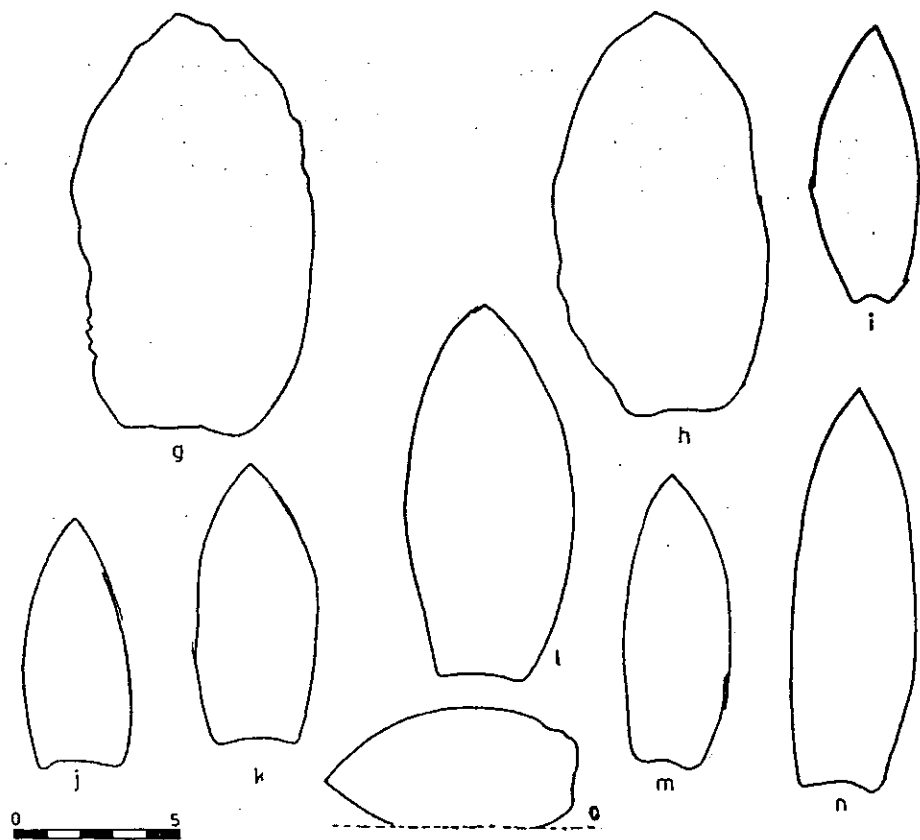
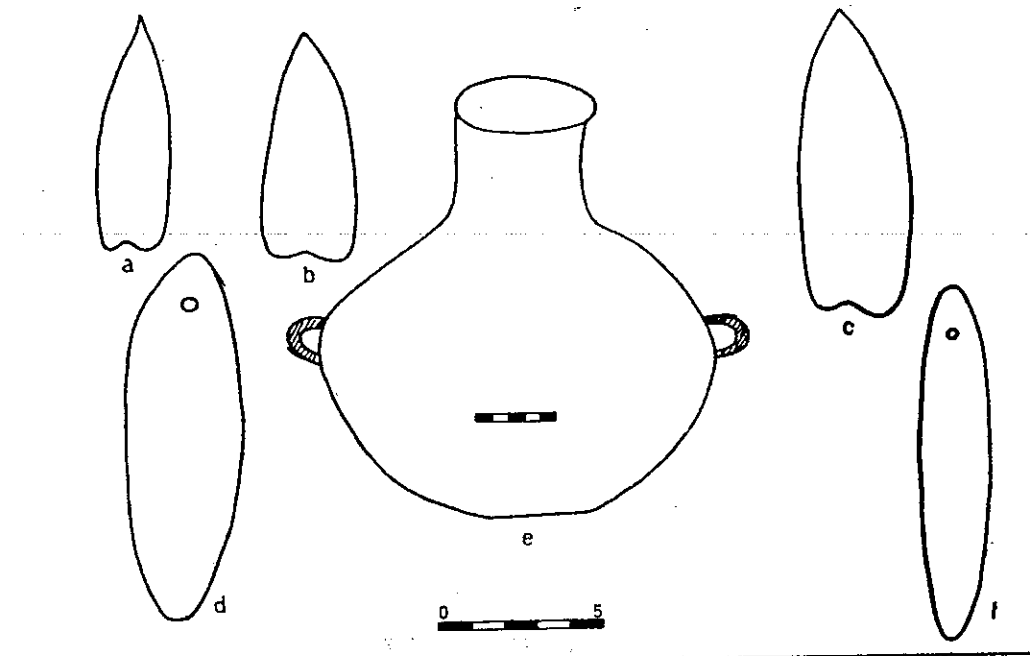

NOTAS A LAMINA LXXII

Anotaciones de Capdeville: "Taltal, Chile. 1918. Cementerio de los vasos negros. Sepultura de esqueletos en posición vertical".

Lám. LXXII a-f. Debajo de *a* y *b*: "Tamaño natural. Puntas de flechas de sílex blanco amarillento, primorosamente dentadas". A la derecha de *d*: "Placas de adorno de piedra gris pizarra o Pulidores de objetos de cobre o bronce. Tamaño natural". Debajo de *e*: "Medio tamaño natural. Lindo vaso de color gris oscuro, pasta fina, pulida".

Lám. LXXII g-o - "Taltal, Chile, 1918. Cementerio de los Vasos negros". En el interior de *g*: "Sílex amarillo claro".* En el interior de *h*: "Sílex amarillo claro".* En el interior de *i*: "Sílex blanco gris". En el interior de *j*: "Sílex blanco". En el interior de *k*: "Sílex blanco gris". En el interior de *l*: "Sílex rojo claro". En el interior de *m*: "Cuarzo blanco azulejo". En el interior de *n*: "Sílex gris claro". En el interior de *o*: "Sílex gris". Al pie de la página, a la derecha de *o*: "Puntas de lanzas y flechas bien dentadas" y a la izquierda: "Todo tamaño natural".

* En el interior de *g* y *h* Capdeville añadió con lápiz: "Hachas".

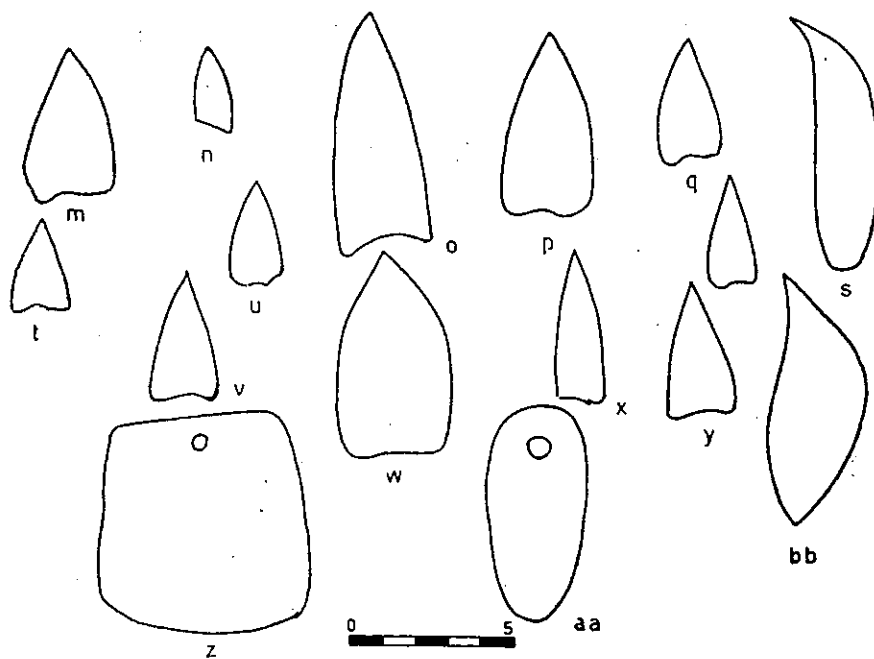
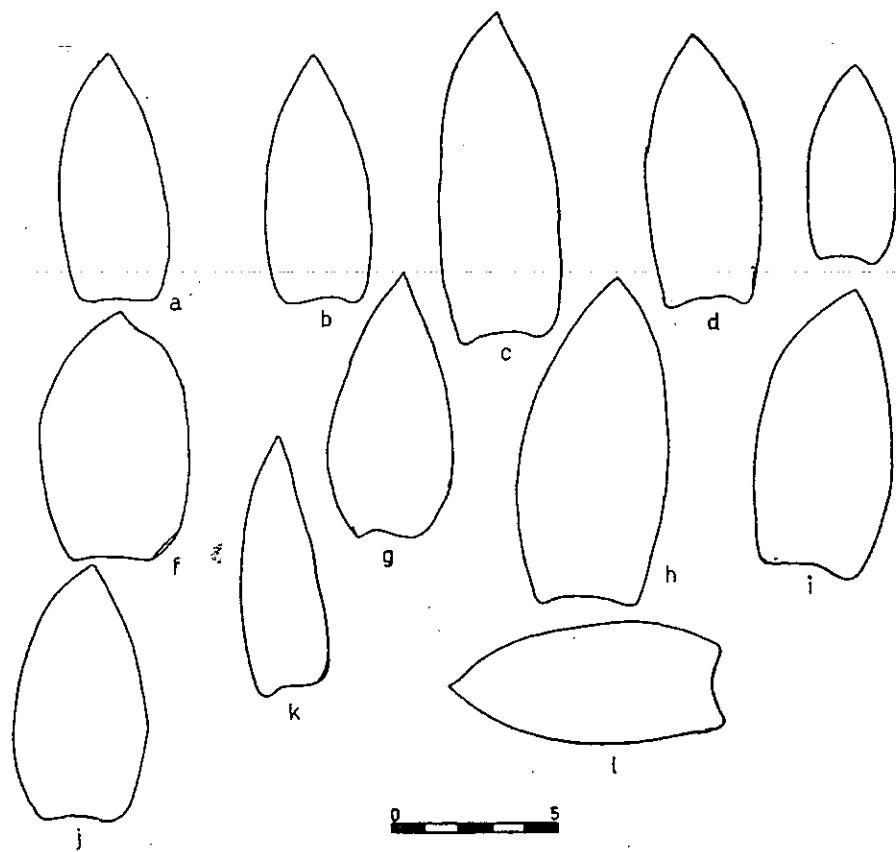

NOTAS A LAMINA LXXIII

Anotaciones de Capdeville: lám. LXXIII a-l: "Taltal, Chile, 1918. Cementerio de los vasos negros". En el interior de *a*: "Sílex blanco, cara anterior". En el interior de *b*: "Sílex blanco, cara posterior". A la izquierda de *a* y en el espacio entre *a* y *b*: "Pintada de rojo, en parte, por ambas caras. Lámina delgada, señal de haber sido enmangada en una asta de bronce". En el interior de *c*: "Sílex blanco amarillento". En el interior de *d*: "Sílex blanco". En el interior de *e*: "Sílex amarillento". En el interior de *f*: "Sílex gris con vetas amarillas". En el interior de *g*: "Sílex rosado vetado". En el interior de *h*: "Sílex gris con vetas azulejas". En el interior de *i*: "Sílex gris con vetas azulejas". En el interior de *j*: "Sílex gris con vetas amarillas". En el interior de *k*: "Sílex gris con vetas azulejas". En el interior de *l*: "Sílex gris". En el espacio entre *h*, *i* y *l*: "Puntas

de lanzas y flechas primorosamente dentadas". En el espacio entre *k*, *g* y *h*: "Todo tamaño natural".

Lám. LXXIII m-bb - "Taltal, Chile, 1917. Puntilla Sur. Cementerio del vaso grande figurado de greda. Esqueleto en cuchilla a 0m 50 de hondura". En el espacio entre *o*, *p* y *w*, *x*: "Puntas de flechas, bien dentadas". A la derecha de *s*: "Bello cuchillo de sílex cóncavo, lámina delgada". A la izquierda de *v*: "Ya voy aprendiendo: Todas las puntas de flechas de base cóncava indican gentes constructoras de vasos de greda primorosa". En el interior de *z*: "Placa de piedra de adorno pulida, pintada azul y verde". A la derecha de *aa*: "Placa de piedra o Pulidor de bronce o cobre, etc." A la derecha de *bb*: "Hermoso cuchillo de sílex cóncavo, lámina delgada". Al pie de la página: "Todo tamaño natural".

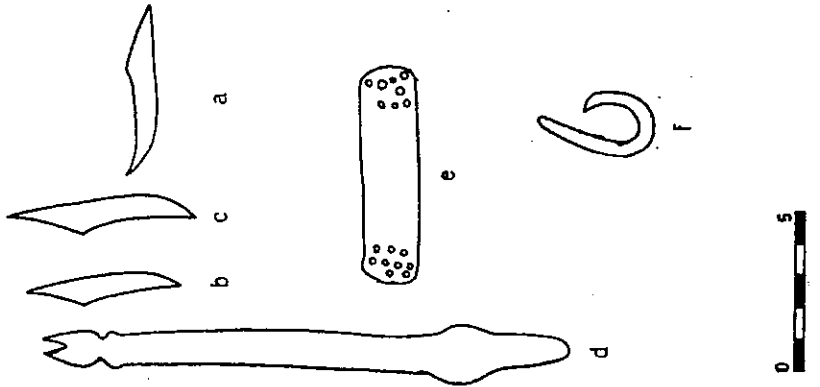
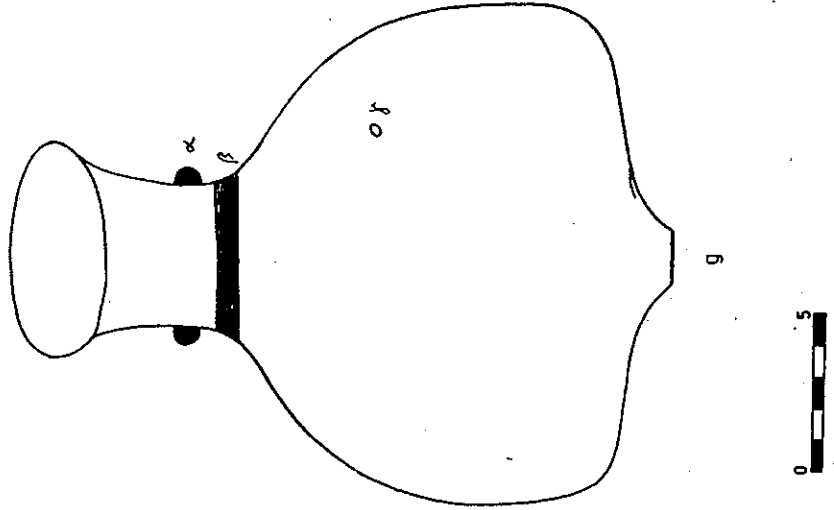
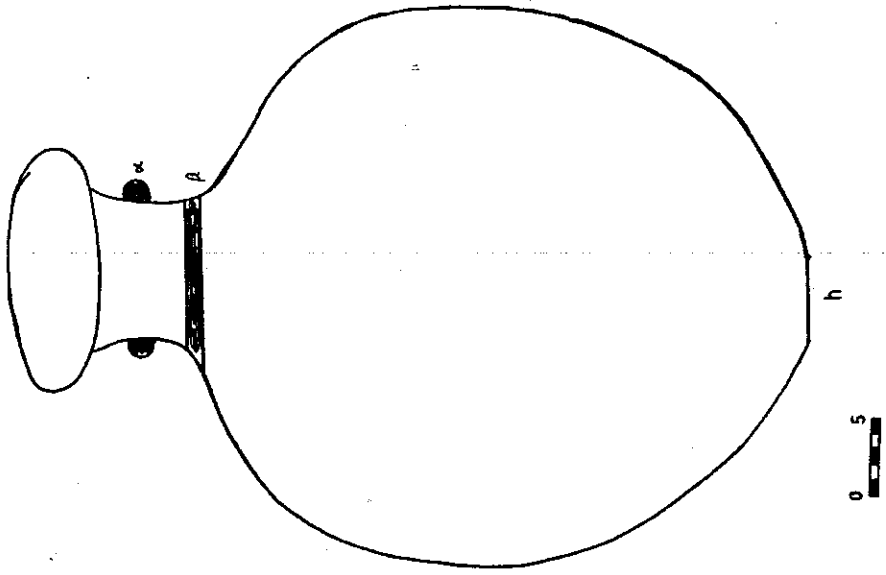

NOTAS A LAMINA LXXIV

Anotaciones de Capdeville: Lám. LXXIV a-f: "Taltal, Chile, 1917. Puntilla Sur. Cementerio del vaso grande figurado de greda, y de la lámina de oro. Sepulturas a 0m 50 de hondura". Debajo de *a, b, c:* "Puntas de anzuelo o de arpón, de hueso". A la derecha de *d:* "Mango de hueso para punta de arpón, de una punta de flecha de sílex". Debajo de *e:* "Lámina de oro. Los dos círculos más grandes, son hoyos y los demás son impresiones solamente". Debajo de *f:* "Anzuelo de hueso". Al pie de la página: "Todo tamaño natural".

Lám. LXXIV g: "Taltal, Chile, 1918. Ce-

menterio de los túmulos de tierra. Sepulturas de esqueletos en cuclilla inclinados". A la derecha de *g:* "Protuberancias" (*alfa*); "Canal circular" (*beta*); "Perforación" (*gamma*). Debajo de *g:* "Tamaño natural. Vaso color gris pizarra, pulido, buena pasta, hallado a 1 m 80 de hondura".

Lám. LXXIV h - "Taltal, Chile, 1918. Cementerio de los túmulos de tierra". A la izquierda: "Protuberancias" (*alpha*); "Canal circular" (*beta*). Debajo: "Medio tamaño natural. Gran cántara, pulida, buena pasta, de color naranja pálida por un lado, y gris pizarra por el otro, de 0m 45 de altura, hallado a 2 m de hondura".

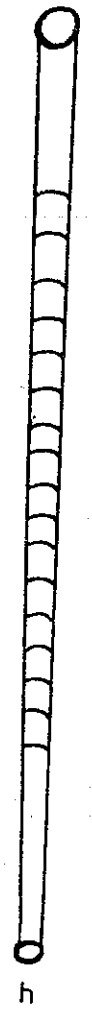
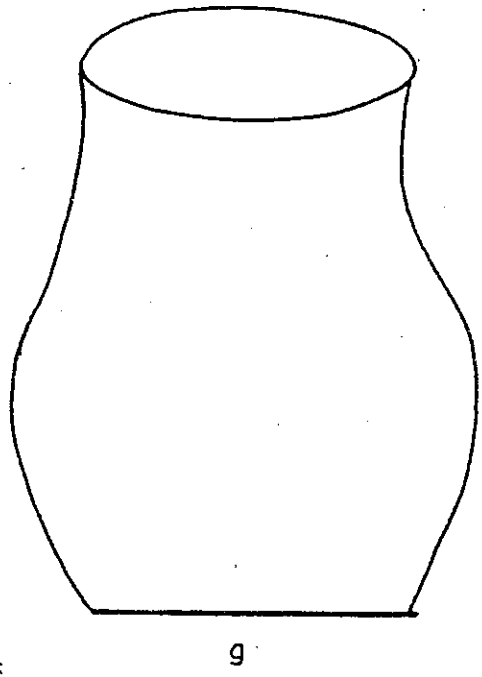
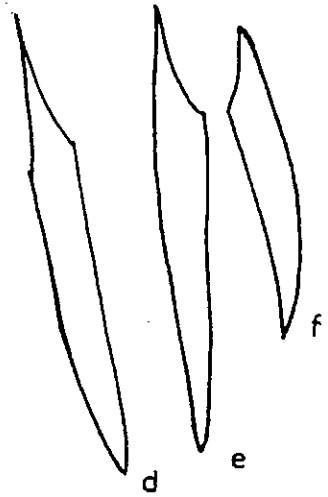
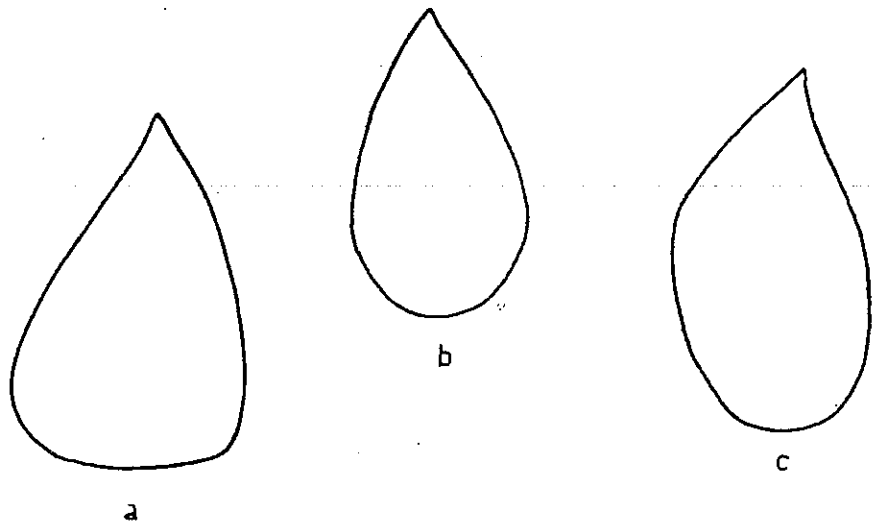

NOTAS A LAMINA LXXV

Anotaciones de Capdeville: "Taltal, Chile, 1918. Cementerio de los túmulos de tierra". A la izquierda de *a*: "Puntas de flechas primorosamente dentadas". En el interior de *c*: "De cuarzo blanco". Entre *d* y *e*: "Útiles de hueso". Debajo de *g*: "Todo tamaño natural. Vasito de color gris oscuro, hallado a 2 m de hondura, junto

con la gran cántara de 0m 45 de altura,* en la misma sepultura. De donde se desprende que la cántara era el depósito del líquido, y el vasito le servía de complemento, para beber en pequeñas cantidades, del líquido de la cántara". A la derecha de *h*: "Tubo de hueso con ranura en espiral".

* Lám. LXXIV h.

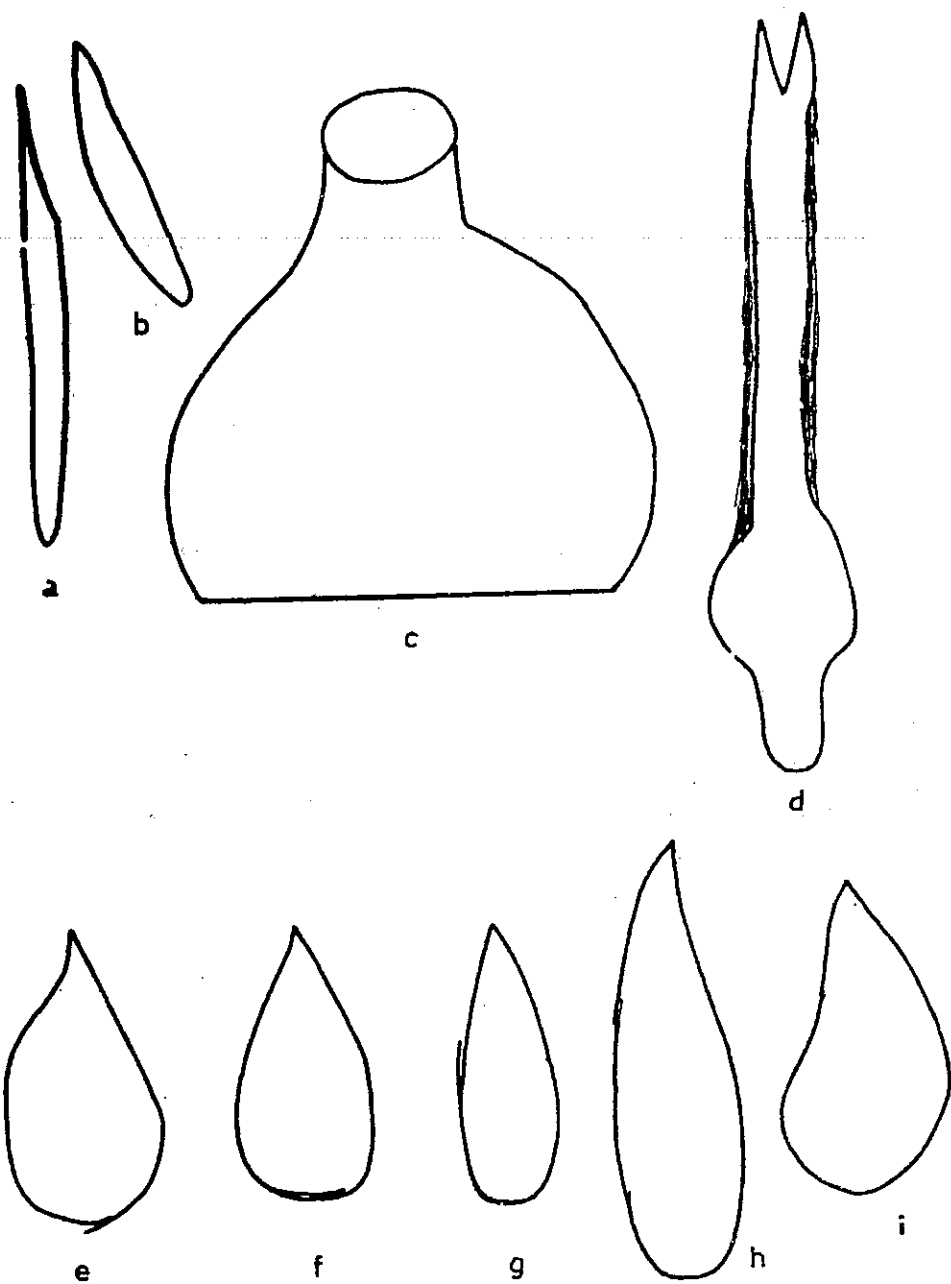

NOTAS A LAMINA LXXVI

Anotaciones de Capdeville: "Taltal, Chile, 1918. Cementerio de la ollita gris. Gentes de los túmulos de tierra. Hallada a 1 m 30 de hondura". A la izquierda de *a*: "Útiles de hueso". A la derecha de *d*:

"Mango de hueso, para punta de sílex". Debajo de *e-i*: "Puntas de flechas, primorosamente dentadas". En el espacio entre *c* y la hilera de puntas: "Todo tamaño natural".



a

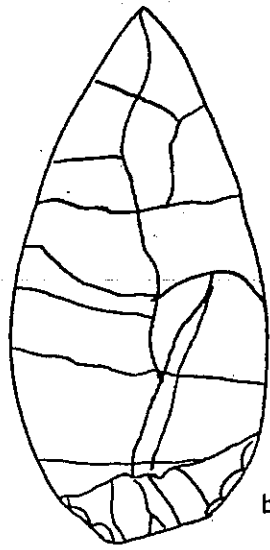

b



c



d

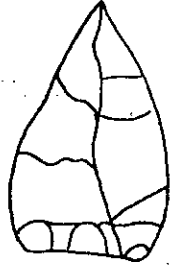

e



f

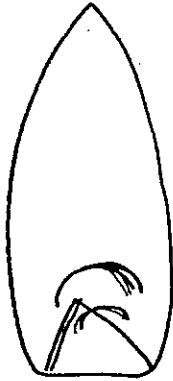

g



h



i



j

NOTAS A LAMINA LXXVII

Lám. LXXVII a - Corresponde a un dibujo de la carta de Uhle del 30 de diciembre de 1919.

Lám. LXXVII b-f - Estos dibujos se encuentran en un cuaderno borrador, que lleva el título: "A Max Uhle, Arqueología, enero 1920". *Anotaciones de Capdeville*: "Cementerio de la mancha roja superficial. Esqueletos tendidos". A la izquierda de *b*: "Cara superior, algo convexa. Cara inferior plana. Sílex blanco, rosado, lámina delgada". A la izquierda de *e*: "Cara superior, algo convexa. Cara inferior plana. Sílex blanco". Al pie de la página: "Todo tamaño natural".

Lám. LXXVII g - *Anotaciones de Capdeville*: A la izquierda del dibujo: "Cara superior, algo convexa. Cara inferior plana". Al lado de las dos líneas curvas en el in-

terior del dibujo: "Señal de la punta del arpón de bronce". A la derecha: "Blanco rosado". Debajo: "Punta de flecha del cementerio de los vasos negros, fina, delgada". Mitad inferior: Om 002 de grueso. Mitad superior: Om 003 de grueso".

Lám. LXXVII h-j - *Anotaciones de Capdeville*: "Quebrada de los Changos. Margen sur. Llanura, cerca del cantil de la playa. Esqueletos tendidos". A la izquierda de *h*: "Cara inferior plana. Cara superior convexa. Sílex amarillento". A la derecha de *i*: "Cara superior convexa. Cara inferior plana. Sílex blanco amarillento". En el espacio entre *h-j*: "Esta sepultura da puntas de flechas de base recta y partes de anzuelo oblonga de piedra negra esquisita. Como se ve siguen relacionándose ambos objetos".

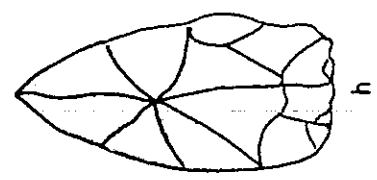
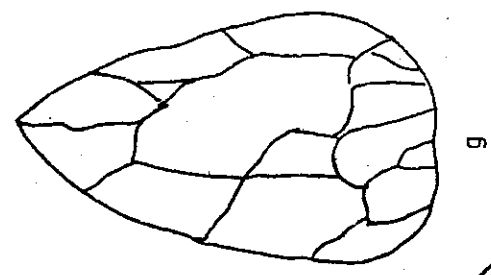
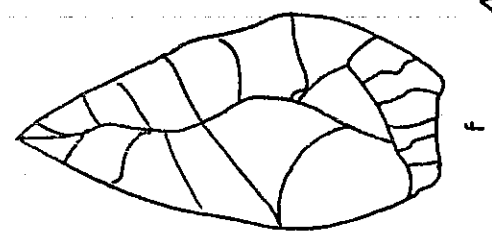
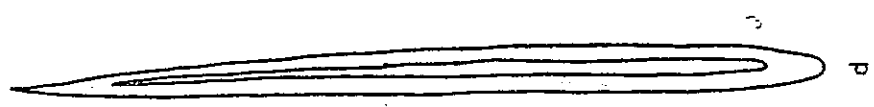
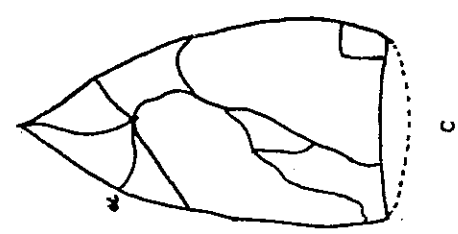
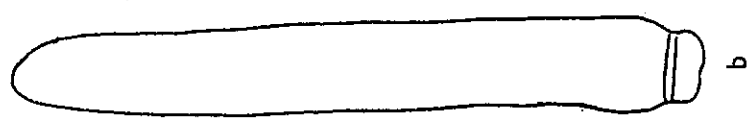
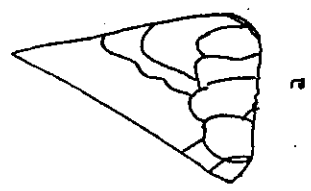

NOTAS A LAMINA LXXVIII

Todos estos dibujos se encuentran en el mismo cuaderno borrador como los de la lámina anterior. *Anotaciones de Capdeville: lám. LXXVIII a-b* - "Llanura del Hueso Parado. Cerca del cantil de la playa. Esqueletos tendidos". A la izquierda de *a*: "Cara superior convexa. Cara inferior plana. Sílex jaspeado". En el espacio entre *a* y *b*: "En esta sepultura se ve que continúa la relación entre la punta de flecha de base recta y la piedra oblonga negra, parte principal de anzuelo".

Lám. LXXVIII c-e - "Morro Colorado. Caídas nacientes cerca del linderó de la playa". "Cara superior del Morro Colorado,

0m 50 de hondura". A la izquierda de *c*: "Protuberancia" (α); debajo: "Cara inferior plana y cóncava. Cara superior". A lo largo de *d*, lado izquierdo: "Apariencia redonda, con tres caras, una de ellas con canal"; a la derecha: "Util de hueso". A la derecha de *e*: "Pesa de concha".

Lám. LXXVIII f-h - "Puntilla Sur. Esqueletos tendidos. Sepultura del círculo de piedra. A la izquierda de *f*: "Levemente convexa por las dos caras. Sílex gris claro". A la derecha de *g*: "Cara superior convexa. Cara inferior plana. Pedernal jaspeado". A la izquierda de *h*: "Cara superior convexa con protuberancia. Cara inferior plana. Pedernal gris claro".

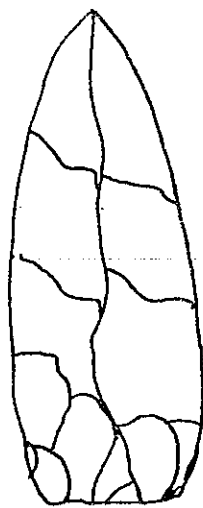

a

b

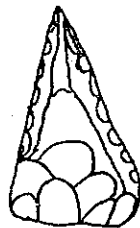

c

d

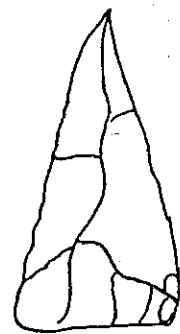

e

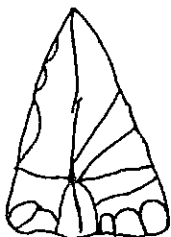

f



g

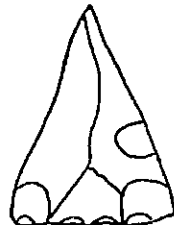

h



i



j

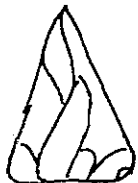

k



l



NOTAS A LAMINA LXXIX

Todos estos dibujos se encuentran en el mismo cuaderno borrador como los de la lámina anterior. *Anotaciones de Capdeville*: lám. LXXIX a-b - "Cementerio del Caserón. esqueletos tendidos". A la derecha de a: "Cara superior convexa. Cara inferior cóncava. Sílex amarillento". A la derecha de b: "Cara superior convexa. Espesa a lo largo de arista longitudinal. Cara inferior plana. Sílex gris claro". Debajo de dibujos: "Todo tamaño natural".

Lám. LXXIX c-e - "Llanura del Hueso Parado. Cercana al cantil de la playa. Esqueletos tendidos". A la izquierda de c: "Cara superior convexa. Cara inferior plana. Sílex rosado claro". A la derecha de d:

"Cara superior convexa. Cara inferior plana. Sílex amarillo oscuro". A la izquierda de e: "Cara superior convexa. Cara inferior plana. Jaspe plomo claro y amarillo claro. Espesor 0m 004".

Lám. LXXIX f-l - "Ballenita al sur de Taltal. Esqueletos tendidos". A la izquierda de f: "Café oscuro". A la izquierda de g: "Amarillo". A la izquierda de h: "Blanco". A la izquierda de i: "Café oscuro". A la izquierda de j: "Amarillo". A la izquierda de k: "Café claro". Al pie de la página: "Todo tamaño natural. Todas convexas la cara superior y planas por la cara inferior".

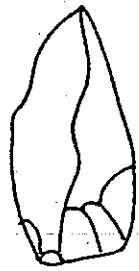

a



b



c



d



e



f

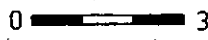

g

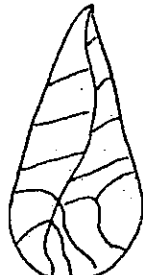

h



i



j



k

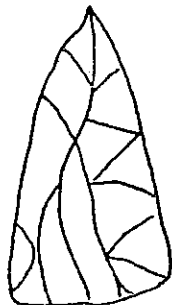

l



m

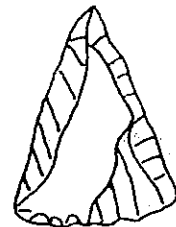

n



o



NOTAS A LAMINA LXXX

Anotaciones de Capdeville: lám. LXXX a-f
"Morro Colorado". A la izquierda de *a*: "Sílex gris y claro". A la izquierda de *b*: "Cuarzo blanco". A la derecha de *c*: "Calcedonia café claro". A la izquierda de *d*: "Cuarzo blanco". A la izquierda de *e*: "Plomizo claro". A la derecha de *f*: "Cuarzo cristalino". Al pie de la página: "Todo tamaño natural. Todas convexas [en] cara superior y planas por la cara inferior".

Lám. LXXX g-j - "Punta Morada. Esqueletos tendidos". A la izquierda de *g*: "Sílex blanco con capa amarilla superficial". A la izquierda de *h*: "Gris claro". A la izquierda de *i*: "Sílex con la capa superfi-

cial amarilla". A la derecha de *j*: "Sílex con la capa superficial amarillenta". Al pie de la página: "Convexa la cara superior, plana la cara inferior".

Lám. LXXX k-o - "Puntilla Sur. Esqueletos tendidos, a cuadra y media al oriente del cementerio de la mancha roja superficial". A la izquierda de *k*: "Gris rosado". A la derecha de *l*: "Gris blanco". A la izquierda de *m*: "Amarillento claro". A la izquierda de *n*: "Gris claro". A la derecha de *o*: "Rosado claro". Al pie de la página: "Todo tamaño natural. Todas con cara superior convexa y cara inferior plana".

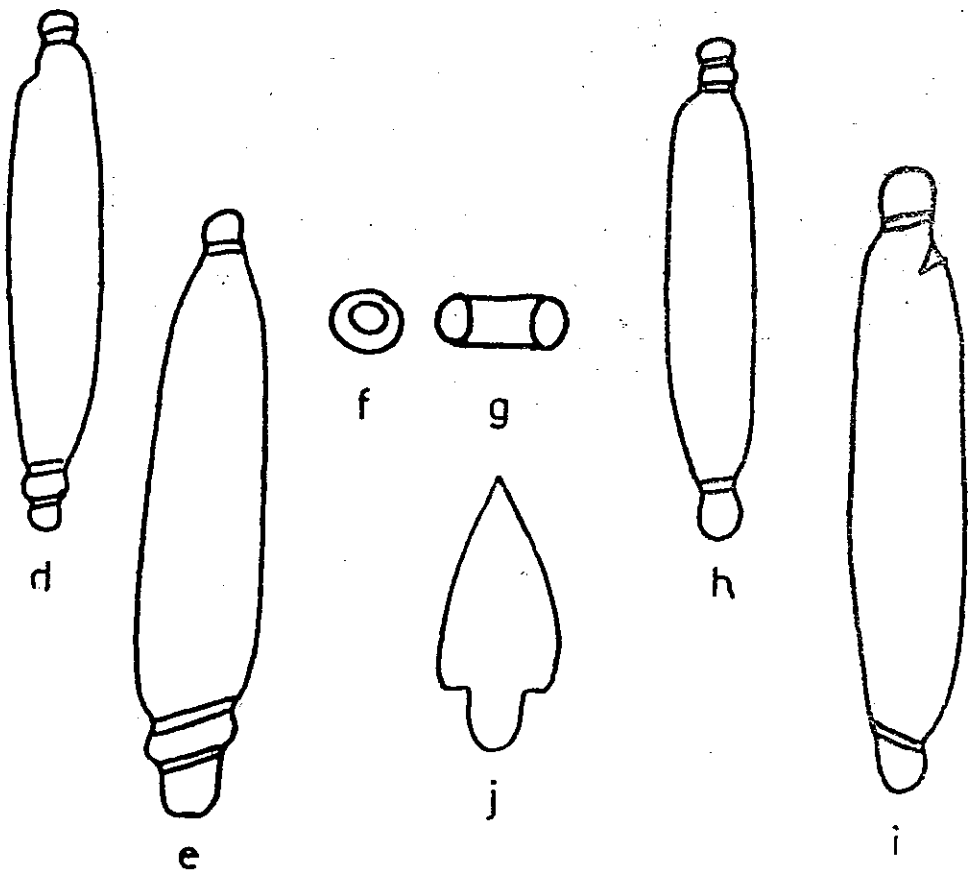
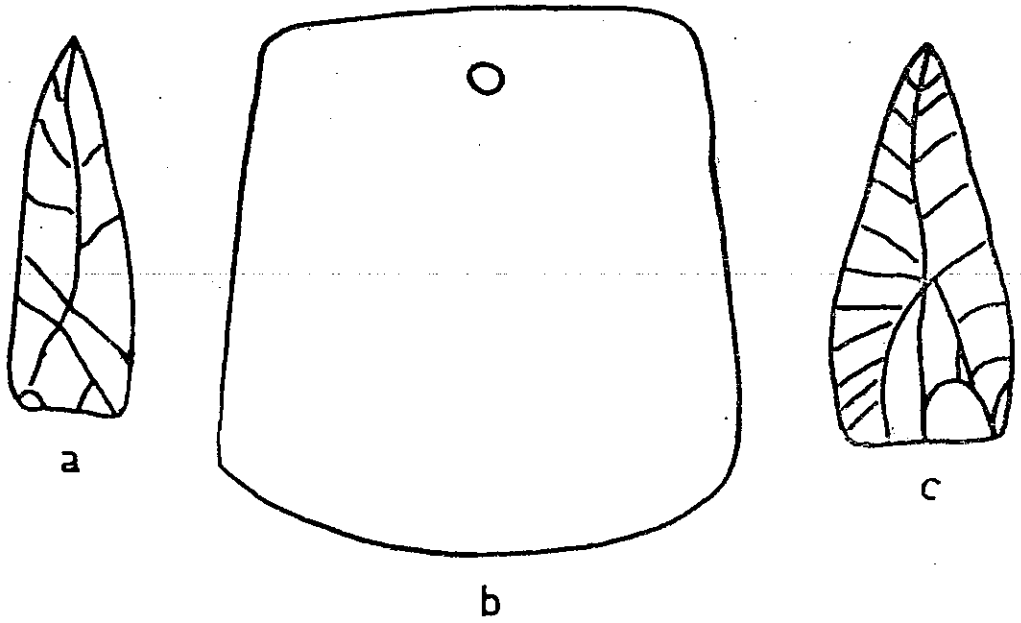

NOTAS A LAMINA LXXXI

Anotaciones de Capdeville: "Cementerio de la pipa tubular. Esqueletos tendidos a 1 m de hondura". A la izquierda de *a*: "Cara superior convexa. Cara inferior plana. Blanco amarillento". En el interior de *b*: "15 más chicos, verde, azul, café

claro. Gueso: 0m 0 1/2". A la derecha de *c*: "Cara superior convexa. Cara inferior plana. Lila claro". Debajo de *f* y *g*: "de hueso calcinado". A la izquierda de *f*: "Calcedonia blanca".

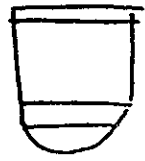

a



b



c



d



e



f

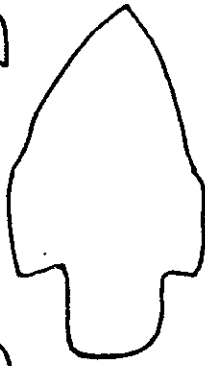

i



g



j



h



k



l



m

NOTAS A LAMINA LXXXII

Lám. LXXXII a-c: Dibujos intercalados en carta de Uhle del 16 de febrero 1920; con fig. *c.* Uhle intenta ilustrar el "6. Período de vasos colorado y negros".

Lám. LXXXII f-m: *Anotaciones de Capdeville:* En el interior de *f:* "Sílex gris". En el interior de *g:* "Sílex verdoso". En

el interior de *h:* "Calcedonia blanca". En el interior de *i:* "Calcedonia blanca". En el interior de *j:* "Sílex jaspeado". En el interior de *k:* "Calcedonia blanca". En el interior de *l:* "Sílex amarillento". En el interior de *m:* "Sílex amarillento". Debajo del grupo de figuras: "Todos tamaño natural".

LAMINA LXXXIII

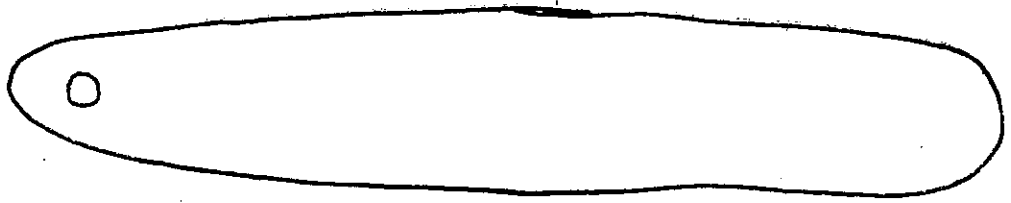

p

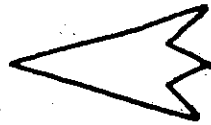

c

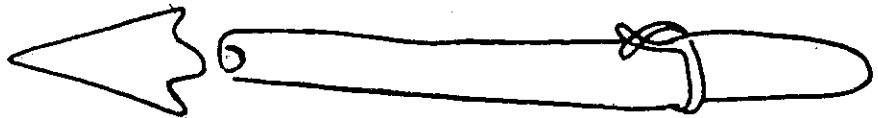

b

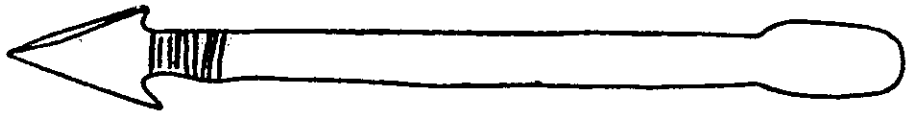

a

NOTAS A LAMINA LXXXIII

Lám. LXXXIII a-b: Anotaciones de Capdeville: En la parte superior de *a - b:* "En Smithsonian Institution Aboriginal American Harpoons, Washington, 1902, pág. 215, se encuentran como tipo chileno, Arica".

Lám. LXXXIII c: "Esta punta de flecha,

es del tipo que usó la gente de los vasos pintados, y que yo encontré clavada en la costilla de un esqueleto tendido en la Puntilla Sur".

Lám. LXXXIII d: A la derecha de *d:* "Este objeto pertenece al cementerio de los vasos pintados. Tamaño natural".

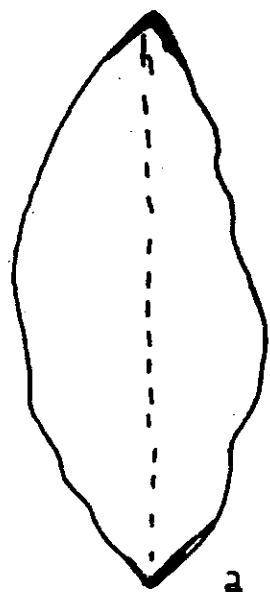

a

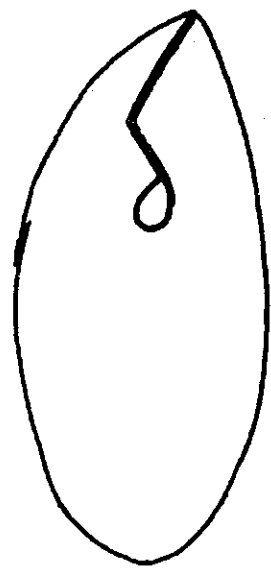

b

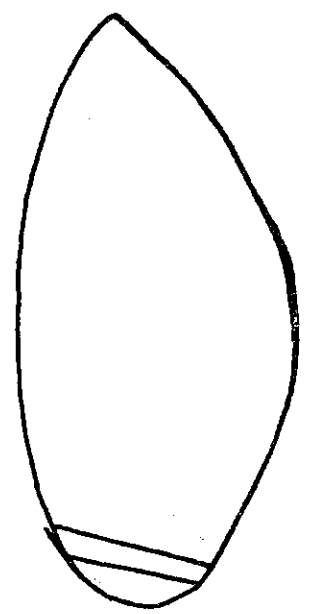

c

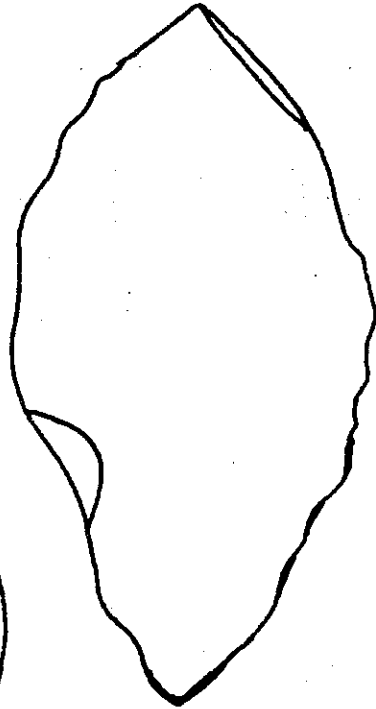

e

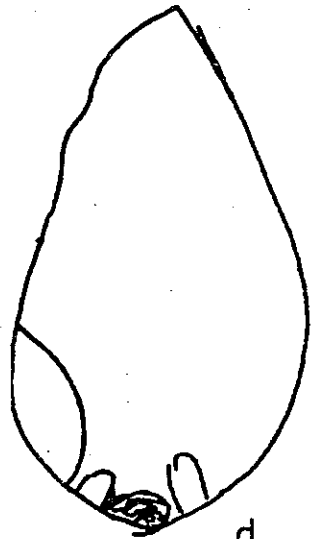

d

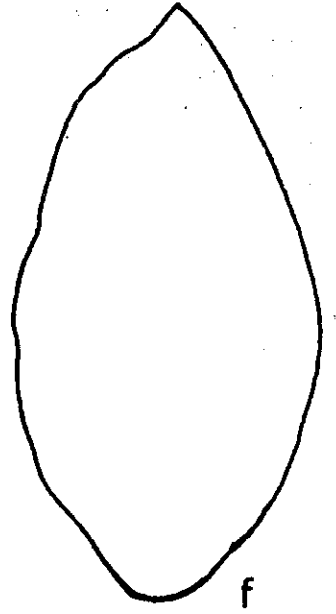

f



NOTAS A LAMINA LXXXIV

Anotaciones de Capdeville: "Taltal, Chile. Morro Colorado. Paleolítico inferior, antiguo". A la izquierda de *a*: "Hallada a 2 m 80 de hondura en la capa morada, lado norte". Entre *b* y *c*: "Hallada en un corte hecho en el alineamiento de piedras de hondura, lado norte del Morro Colorado, a 2 m de profundidad y como a 7 m al este del lindero superior, donde se presentó una capa de tierra plateada, especie de galena"; encima de *b*: "Cara anterior"; encima de *c*: "Cara posterior"; a la derecha abajo: "Muesca de amarra". A la izquierda de *d*: "Hallada a 2 m al este del lindero superior, lado norte, capa morada"; debajo: "Corte de la base grueso, oval,

cóncavo, con apariencia lisa". A la izquierda de *e*: "Hallada a 2 m 50 de hondura, como 4 m al este del lindero superior, lado norte. Capa morada. Muesca de amarra"; debajo: "Gran punta de lanza con muesca (à cran) estilo solutreano, de sílex floreado traslúcido, de lámina delgada. Cara inferior plana. Cara superior poco convexa". A la derecha de *f*: "Capa amarilla, como a 1 m 80 hondura. Lado sur, como 10 m al sur del lindero superior. Cerca de la línea del alambrado. Tiene adherida a una de sus caras un manchón de tierra amarilla". Al pie de la página: "Todo tamaño natural".

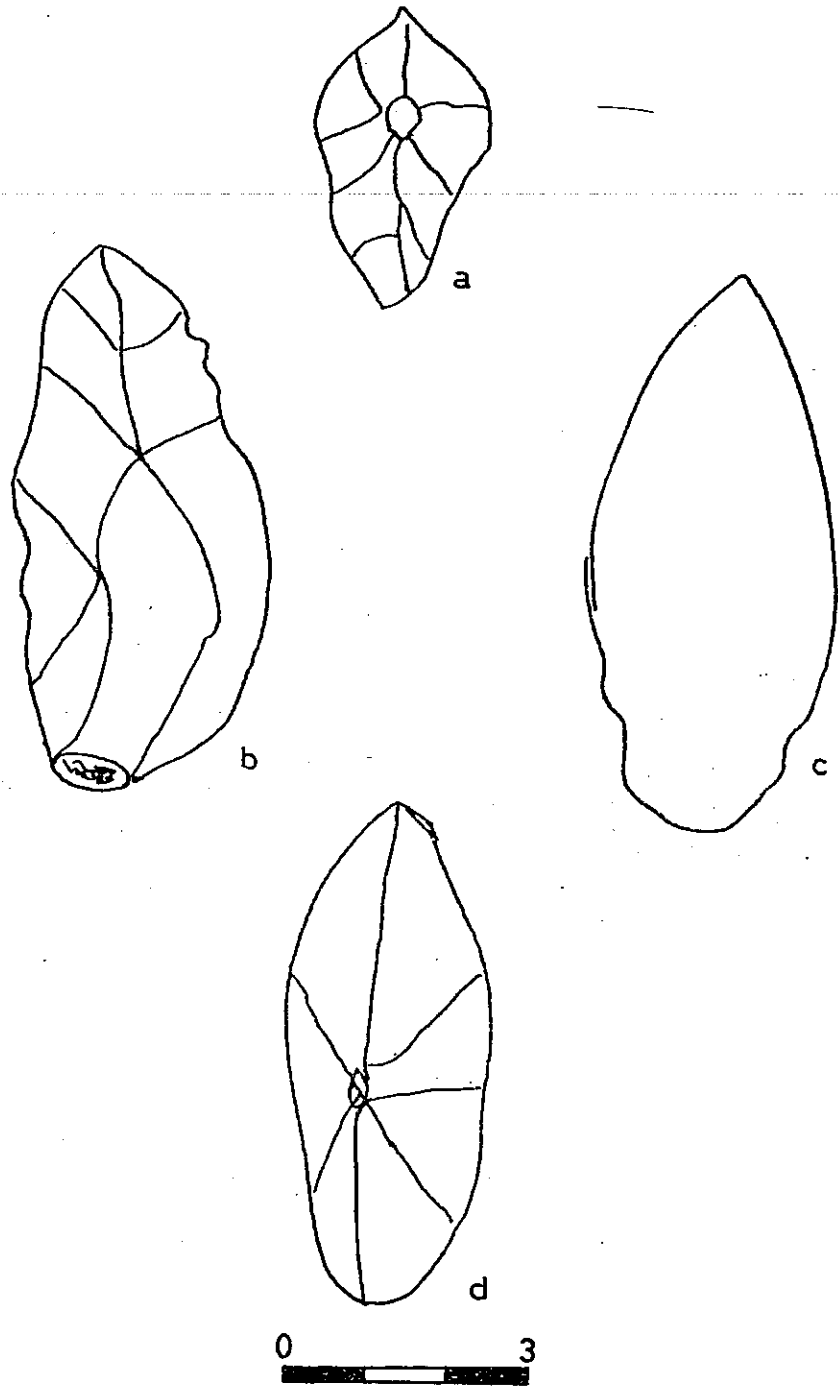

NOTAS A LAMINA LXXXV

Anotaciones de Capdeville: "Taltal, Chile. Morro Colorado. Paleolítico inferior, antiguo, a 2 m 80 hondura, lado norte". A la izquierda de *a*: "Es una punta algo espesa, es decir, gruesa". A la derecha: "Cara inferior plana. Cara superior convexa. Gruesa a lo largo del centro con protuberancia en el tercio superior. Calcedonia,

blanca azuleja". A la izquierda de *b*: "Calcedonia amarillenta oscura". En el interior de *c*: "Cóncava, cara inferior"; debajo: "Cuarzo patina amarillenta oscura". Debajo de *d*: "Calcedonia amarillenta oscura. Cara inferior plana. Cara superior convexa con protuberancia en el centro". Al pie de la página: "Todo tamaño natural".

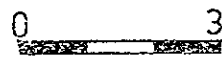
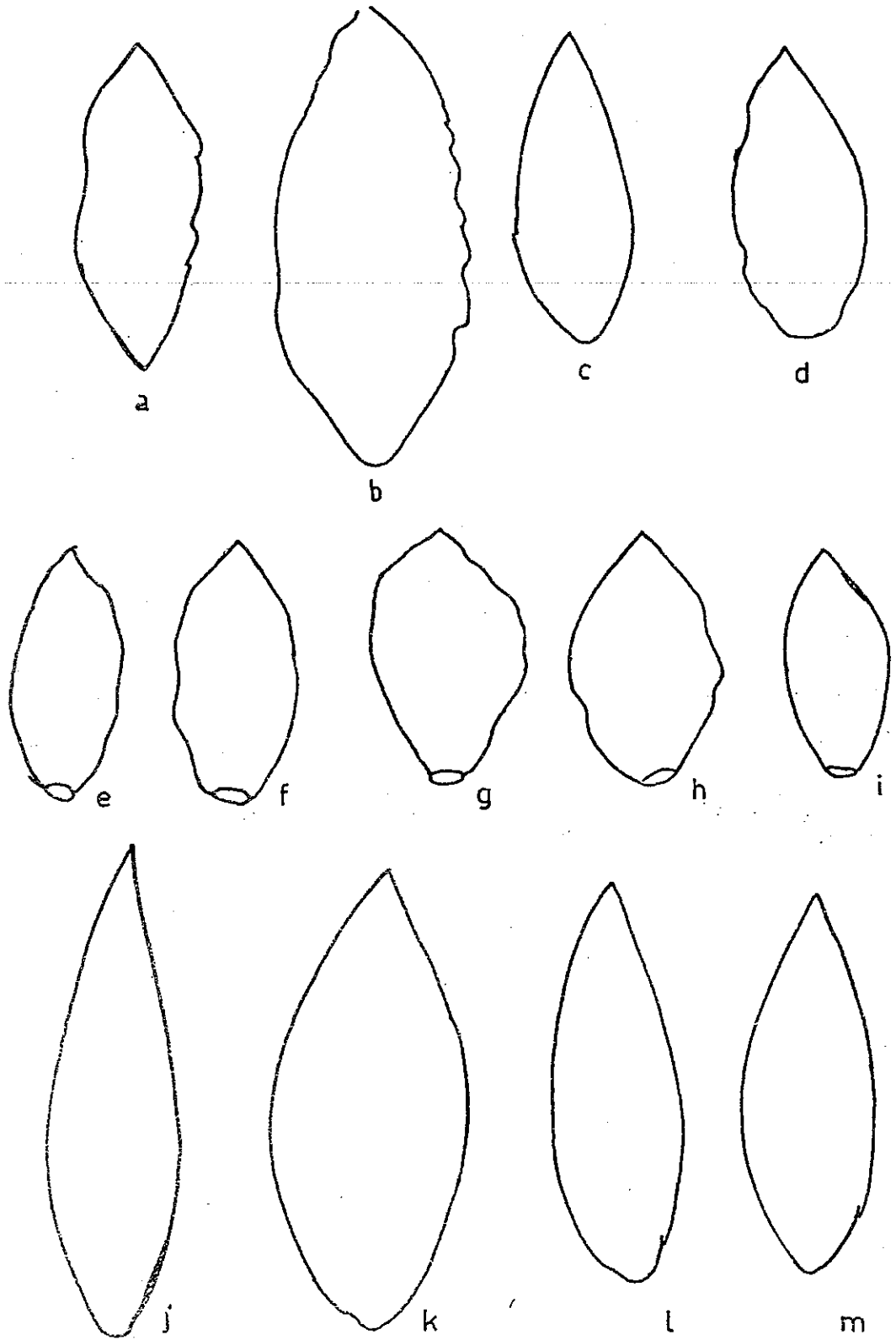

NOTAS A LAMINA LXXXVI

Anotaciones de Capdeville: "Taltal, Chile. Morro Colorado". Sobre *a-d*: "Esta primera fila de puntas de flechas son planas por la cara inferior y convexa por la cara superior; de calcedonia amarillentas claras". En el interior de *a*: "Algo cóncava". En el interior de *d*: "Algo cóncava". Sobre *e-i*: "Esta hilera de puntas de flechas del centro, tienen sus dos caras convexas y su base de corte oval. Gruesas al centro". En el interior de *e*: "Cuarzo cristalino amarillento". En el interior de *f*:

"Cuarzo cristalino". En el interior de *g*: "Cuarzo cristalino con vetas horizontales amarillentas". En el interior de *h*: "Cuarzo cristalino". En el interior de *i*: "Cuarzo cristalino". Debajo de *j-m*: "Puntas de flechas convexas por las dos caras". En el interior de *j*: "Jaspe rojo y amarillo". En el interior de *k*: "Calcedonia blanca amarillenta". En el interior de *l*: "Calcedonia gris". En el interior de *m*: "Calcedonia gris". A la izquierda de la tercera hilera: "Todo de tamaño natural".

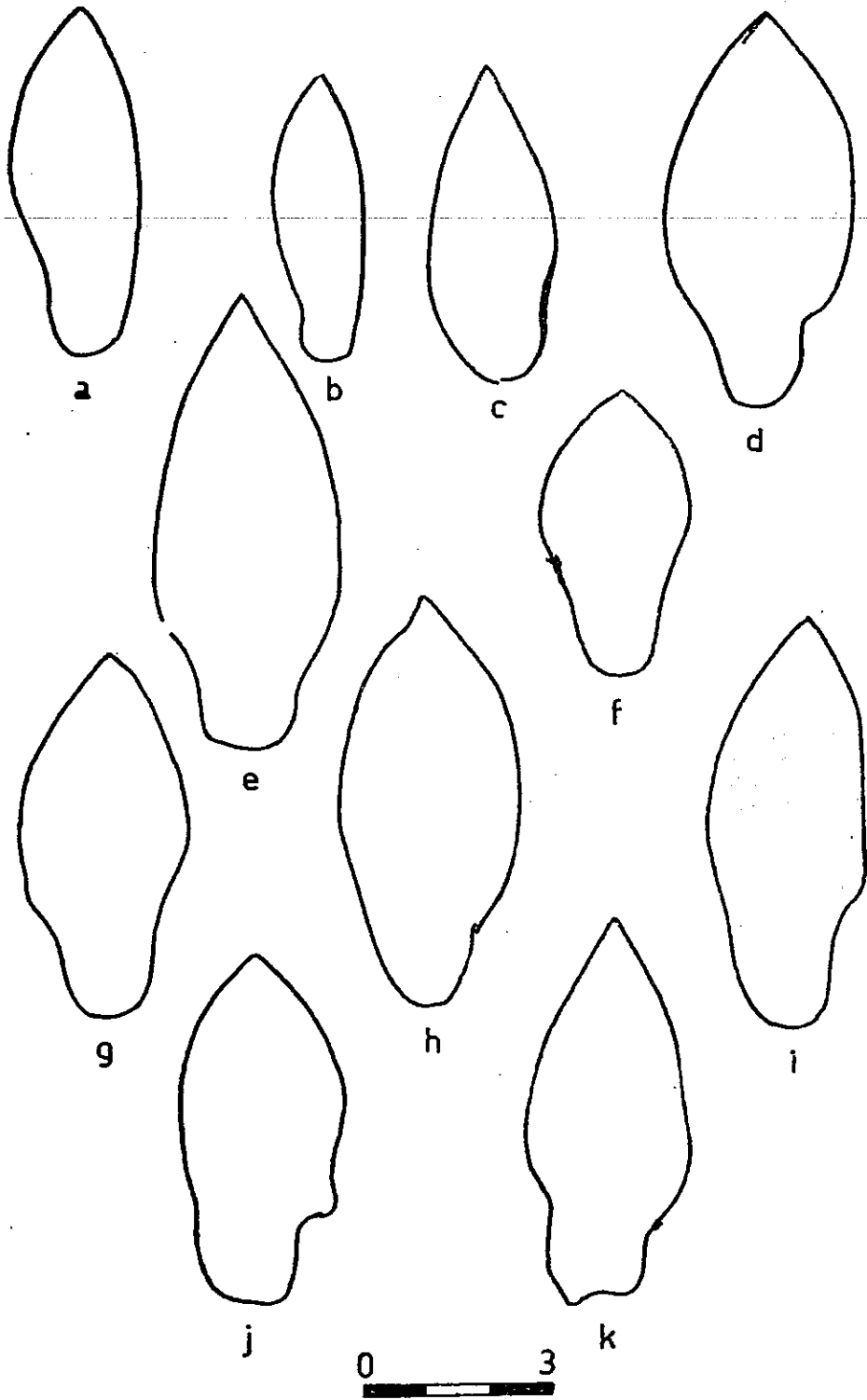

NOTAS A LAMINA LXXXVII

Anotaciones de Capdeville: "Taltal, Chile. Morro Colorado, como a 1 m 50 de hondura". En el interior de *i*: 1 m 50 con

muesca (à cran)". Al pie de la página: "Puntas de flechas, estilo solutreano, con muescas (à cran). Todo tamaño natural".

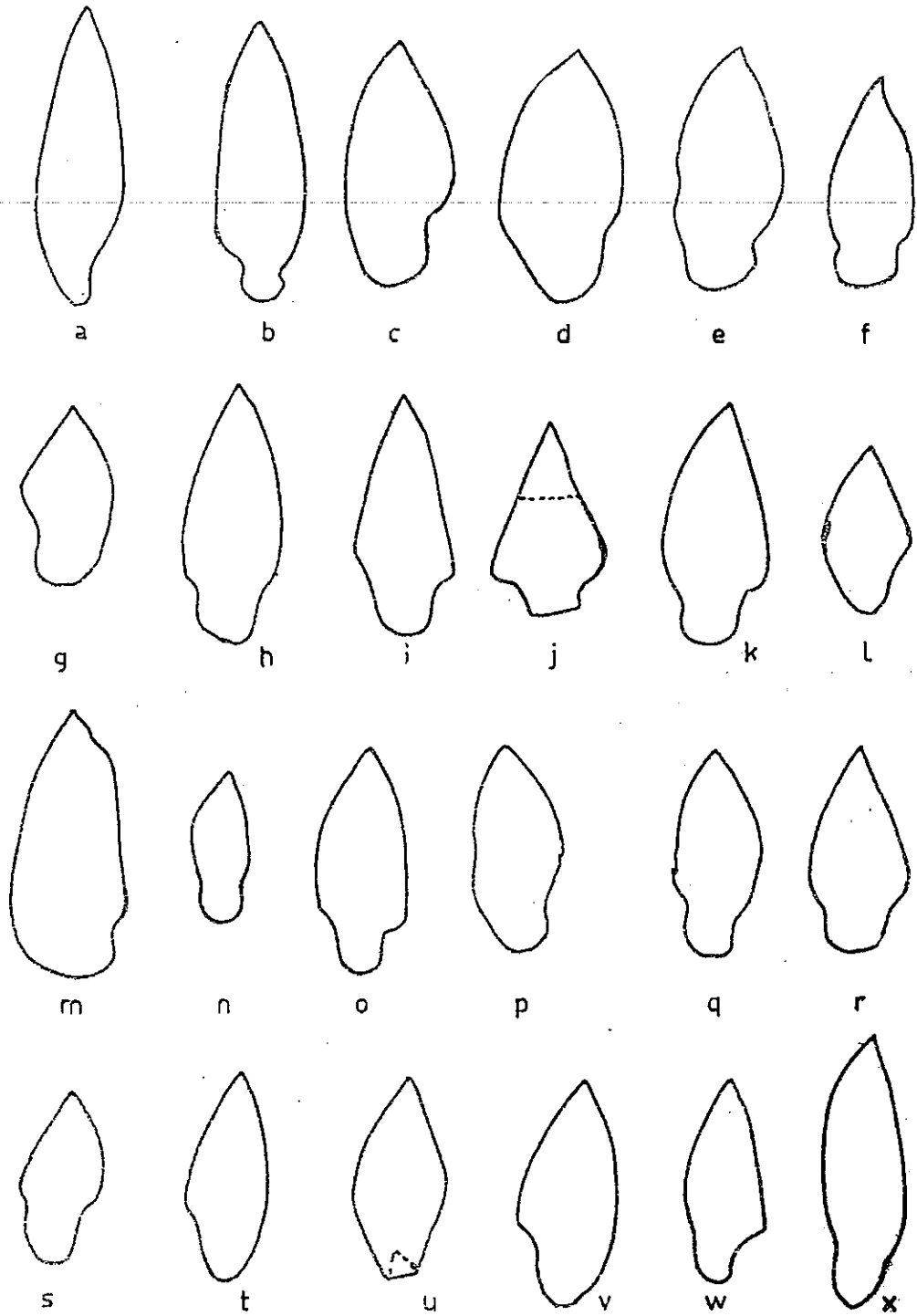

NOTAS A LAMINA LXXXVIII

Anotaciones de Capdeville: "Taltal, Chile. Morro Colorado. Puntas de flechas, con pedúnculo, estilo solutreano, que en uno de sus costados, simulan, tienen una mues-

ca (à cran). De este tipo poseo una gran cantidad". En el interior de *k*: "1 m 30". Al pie de la página: "Todo de tamaño natural".

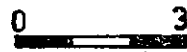
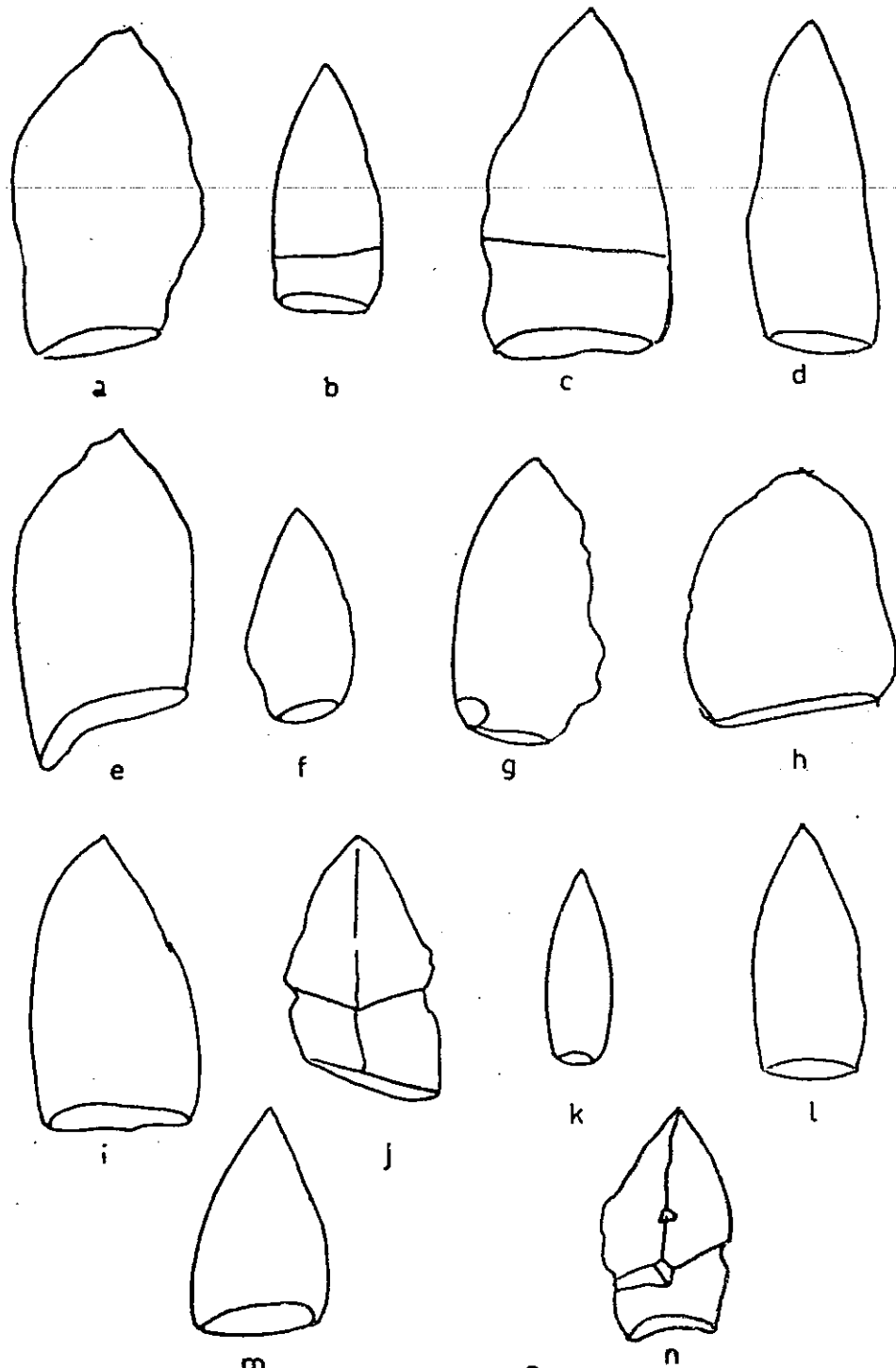

NOTAS A LAMINA LXXXIX

Anotaciones de Capdeville: "Taltal, Chile. Morro Colorado. Puntas de flechas triangulares". En el interior de *h*: "Cuarzo blan-

co". Al pie de la página: "Todo tamaño natural".

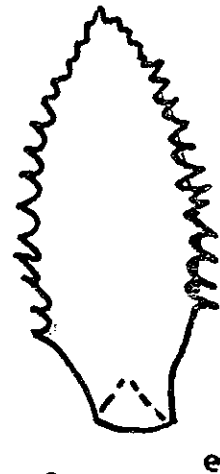
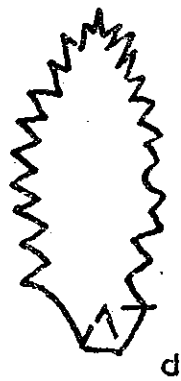
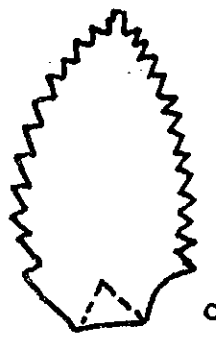
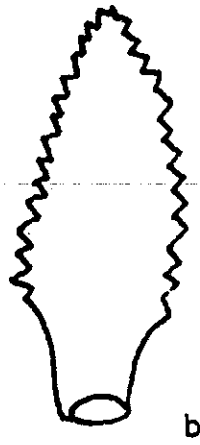
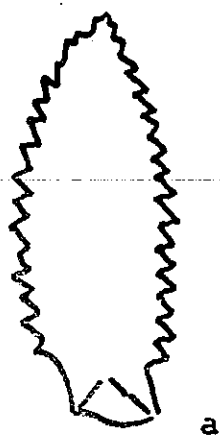

NOTAS A LAMINA XC

Anotaciones de Capdeville: lám. xc a-e - "Taltal, Chile. Morro Colorado. Puntas de flechas bien barbadas. Convexas en sus dos caras; pero mucho menos la cara inferior. Es de base con doble bisel, menos la negra que tiene un corte oval en la base". En el interior de *a*: "1 m 10"; a la

derecha: "Calcedonia blanca". A la izquierda de *b*: "Pedernal negro floreado blanco". Debajo de *c*: "Pedernal rosado oscuro". Debajo de *d*: "Calcedonia alba, blanquísima". A la derecha de *e*: "Calcedonia café oscuro". Al pie de la hoja: "Todo tamaño natural".

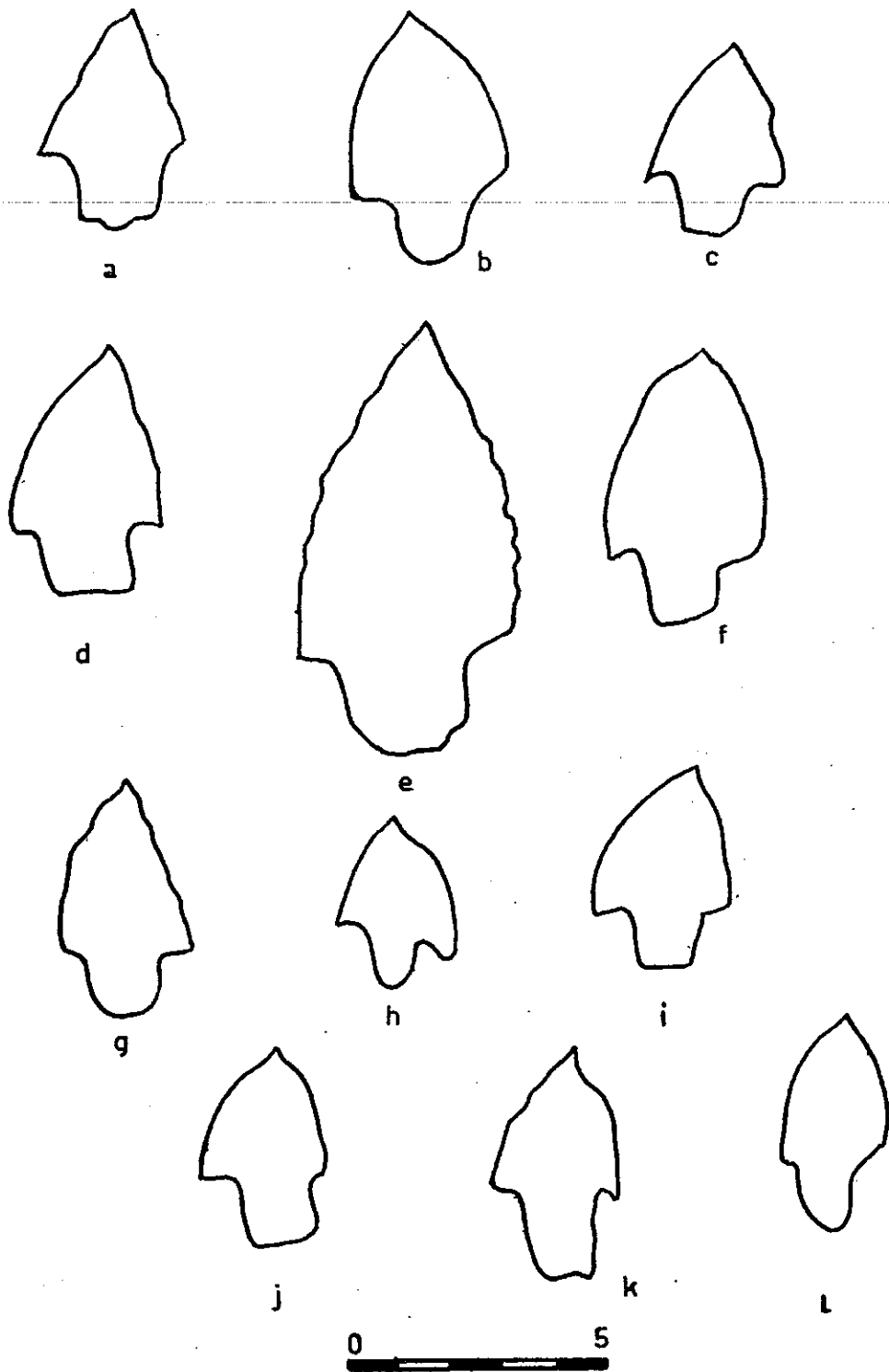

NOTAS A LAMINA XCI

Anotaciones de Capdeville: lám. xci a-l:
"Taltal, Chile. Morro Colorado. Puntas de
arpón". En el interior de *a*: "0m 50". En
el interior de *b*: "0m 50". En el interior

de *e*: "Cara inferior cóncava". En el inte-
rior de *i*: "Calcedonia verdosa". Al pie de
la hoja: "Todo tamaño natural".

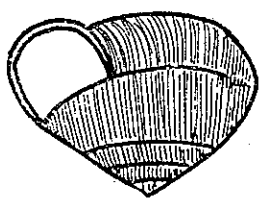
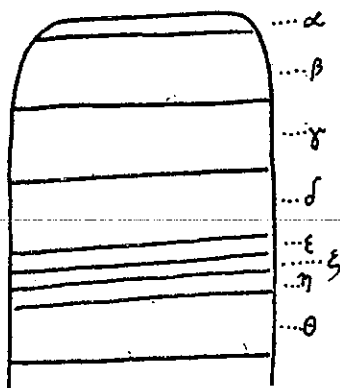

b

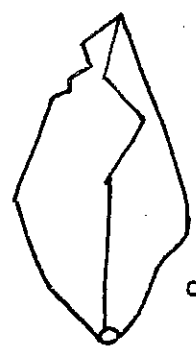

c



d



e



f



g

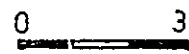

NOTAS A LAMINA XCII

Anotaciones de Capdeville: Lám. xcii a - Corresponde a una nota escrita a lápiz, difícil de leer; véase Nota 331. El dibujo, que representa un corte por el conchal del Morro Colorado, lleva las siguientes explicaciones: "0m. 05 arena" (*alfa*); "0m. 50 espesor, capa de hojas" (*beta*); "0m. 60 grueso, capa de cenizas" (*gamma*); "1 m. 20 espesor, capa morada" (*delta*); "0m. 05 capa de cenizas" (*epsilon*); "0m. 05 capa de conchas" (*zeta*); "0m. 10 de...? capa de hojas gris perlas" (*eta*); "0m. 50, capa morada" (*theta*).

Lám. xcii b - Encima y debajo del dibujo de las conchas, escrito con lápiz ro-

jo: "No son Helix, según el Profesor Carlos E. Porter. Son Tronchus Ater".

Lám. xcii c-g - "Nuevos ejemplares de herramientas amarillas, halladas a más de 1 m. de hondura, en el lugar ya indicado". Debajo de *c, d, f*: "Base oval". Debajo de *e*: "Base de doble bisel". A la derecha de *g*: "Sílex negro tallado. Convexo por un lado. Plano por el otro". A la izquierda del grupo *c-f*: "Cuatro pedernales con patina amarilla, convexas por un lado, plano por el otro". "Tamaño natural". Al pie de la hoja: "Estos tipos de puntas de flechas, tienen semejanza con la técnica de las gentes del último tiempo del Morro Colorado".

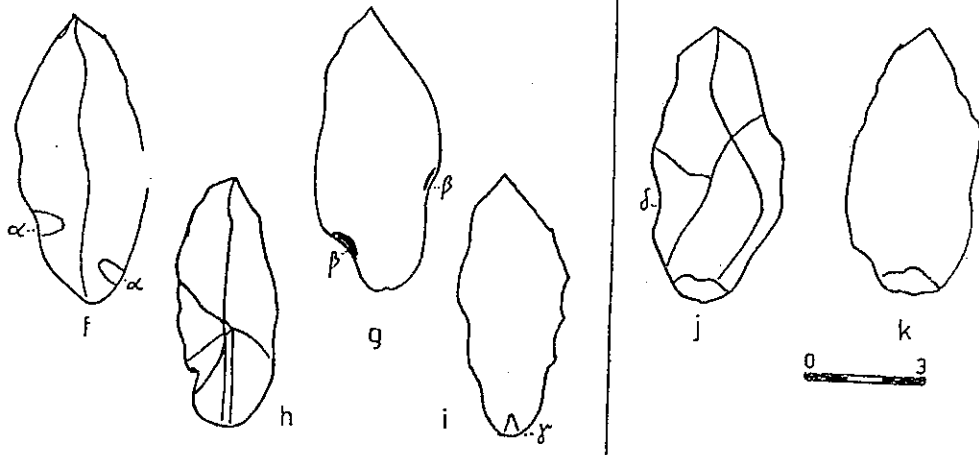
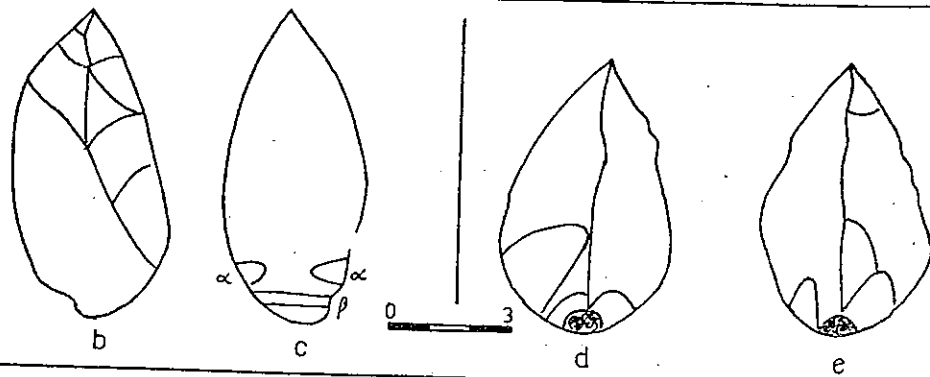
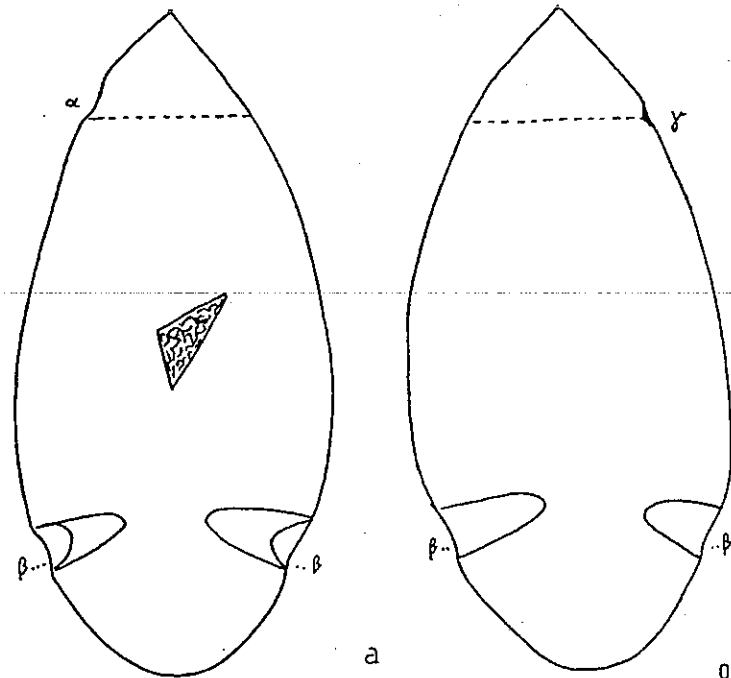

NOTAS A LAMINA XCIII

Anotaciones de Capdeville: Lám. xciii a: "Morro Colorado. Lado sur. Esquina sur del conchal del Morro Colorado, a 8 m. del Lindero, a 0m. 50 de hondura. Punta de lanza hallada junto con un collar de hueso". A la izquierda de los dos dibujos: "Cara superior, muy levemente convexa". Entre los dos dibujos: "Esta parte de punta de lanza, es rosada, casi blanca". [Nota del editor: se refiere a la parte superior, que está delimitada por una línea quebrada]; a la derecha de los dos dibujos: "Cara inferior, enteramente plana". "Muesca" (*alfa*); "muesca acanalada" (*beta*); "Pequeñísima muesca" (*gama*). Al pie de la hoja: "Tamaño natural".

Lám. xciii b-c - "Morro Colorado. Lado norte". A la izquierda de *b*: "Cara superior, convexa en la mitad superior, y plana en la mitad inferior". A la derecha de *c*: "Cara inferior plana"; "Muesca acanalada" (*alfa*); "Canal" (*beta*). Debajo de los dos dibujos: "Tamaño natural". "Punta de lanza, hallada a más de 2 m. de hondura, como a 7 m. al este del Lindero, en el corte de la tierra plateada. Sílex blanco morado, con bordes traslúcidos, hallado cerca del piso, a más de dos metros de hondura. En la cara inferior, posee una canal y dos muescas acanaladas; cerca de la base, pulidas. Su mayor grueso es de 0m. 0 1/2. En la canal, borde superior, se ve como un pequeño corte achaflanado. Dimensiones de la canal, pulida; largo 20 líneas; ancho 5 líneas; profundidad 3 líneas. Punta finamente dentada". [Nota del editor: las palabras "líneas" son tachadas con lápiz rojo y encima escribió Capdeville: 0m. 0,20, 0m.005 y 0m. 003, respectivamente].

Lám. xciii d-e - "Morro Colorado. Lado norte". A la izquierda de *d*: "Cara inferior plana". A la derecha de *d*: "Cara superior convexa". Debajo de los dibujos: "Tamaño natural". "Sílex café claro con rayitas solferinas, con bordes traslúcidos, hallado en la capa morada, a más de 2 m. de hondura, como a dos metros al Este del Lindero, finamente dentada. Base de

corte oval, con hendidura cóncava. La punta de dardo o flecha, tiene en la base corte oval, hueco. Sílex de seis líneas de grueso. Las dimensiones de la cavidad, pulida, oval de la base son: largo 10 líneas, ancho 6 líneas, hondura 2 1/2 líneas". [Nota del editor: la palabra "línea", es tachada con lápiz rojo y reemplazada por "milímetros"].

Lám. xciii f-i - "Morro Colorado. Lado norte, a 2 m. 80 de hondura, cerca de la cumbre, frente al Lindero". A la izquierda de *f*: "Cara superior convexa"; "Muesca acanalada" (*alfa*). A la derecha de *g*: "Cara inferior plana y convada" [sic]; "Escotadura" (*beta*). Debajo de *f-g*: "Tamaño natural. Cuarzo con pátina amarillenta clara sucia, teniendo de grueso cuatro líneas, finamente dentada". [Nota del editor: la palabra "líneas" está tachada con lápiz rojo y encima escrito: 0m. 004]. A la izquierda de *h*: "Cara superior convexa". A la derecha de *i*: "Cara inferior plana. Achaflanada la base. Bisel" (*gama*). Entre *h-i*: "Cuarzo con pátina amarillenta oscuro, sucio. Tamaño natural". Debajo: "Punta achaflanada, con protuberancia al centro de siete líneas de grueso, finamente dentada". [Nota del editor: la palabra "líneas" está tachada con lápiz rojo y reemplazada por "0 m. 007"].

Lám. xciii j-k - "Morro Colorado. Lado norte, a 2 m. 80 de hondura, cerca de la cumbre, frente al lindero". A la izquierda de *j*: "Cara superior convexa tallada; "Escotadura" (*delta*). A la derecha de *k*: "Cara inferior, perfectamente plana". Debajo de *j-k*: "Tamaño natural. Sílex amarillento claro, con protuberancia en el centro, y gruesa de doce líneas. Base oval de corte recto y plano, que le da el aspecto de un pequeño raspador. Punta finamente dentada. Dimensiones del corte recto de la base, corte los, pulido: Largo 12 líneas; Ancho 7 líneas". [Nota del editor: la palabra "líneas" está tachada con lápiz rojo y reemplazada por "milímetros"].

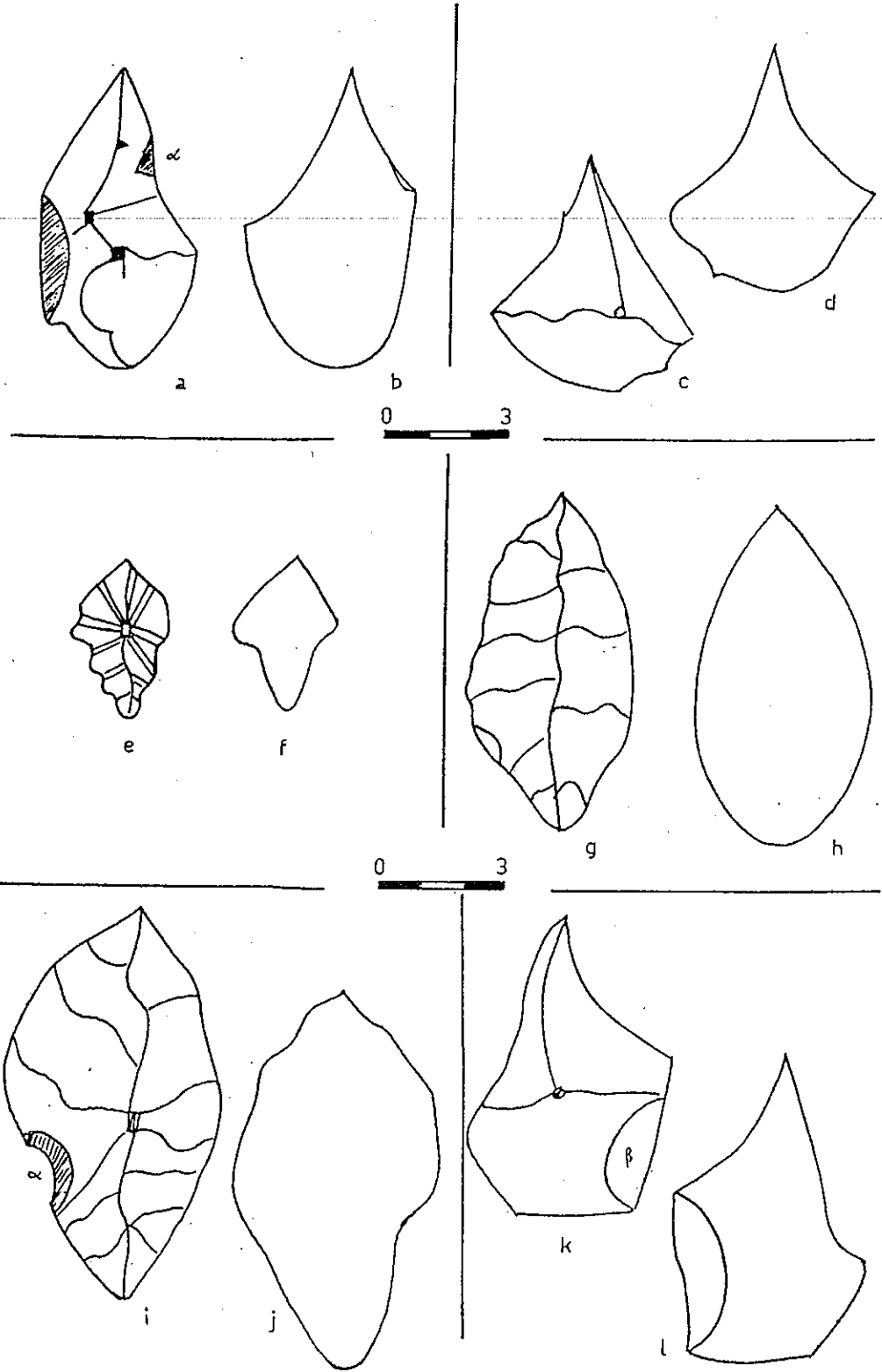

NOTAS A LAMINA XCIV

Anotaciones de Capdeville: Lám. xciv a - b: "Morro Colorado. Lado norte, cerca de la cumbre, frente al Lindero, a 2 m. 80 de hondura". A la izquierda de *a*: "Cara superior convexa. Punta achaflanada. Bordes muy cortantes y agudos. Protuberancia al centro muy gruesa de 0m. 01 1/2"; "Chaflán (bisel)" (*alfa*). A la derecha de *b*: "Cara inferior completamente plana y lisa. Bordes muy cortantes". Entre *a-b*: "Tamaño natural". Debajo: "En la izquierda (cara superior), parte central, se nota un largo corte vertical, plano, grueso, que, talvez, servía de punto de amarra, para poner ahí, la punta de un palo, adherida a este dardo, constituyendo una terrible punta de lanza. La arista central, longitudinal, en la mitad superior es muy alta, formando chaflanes (biseles) muy agudos y bordes muy delgados y cortantes".

Lám. xciv c-d - "Morro Colorado. Lado norte. Cerca de la cumbre, frente al Lindero, a 2 m. 80 de hondura". A la izquierda de *c*: "Cara superior convexa. Protuberancia de 12 líneas de grueso". A la derecha de *d*: "Cara inferior completamente plana y lisa". Entre *a-b*: "Sílex negro tallado. Tamaño natural". Debajo: "Arista central, longitudinal, muy alta en la mitad superior, formando chaflanes (biseles) a ambos lados, muy inclinados, con bordes muy delgados y cortantes". [Nota del editor: la palabra "líneas" está reemplazada por "0m. 012"].

Lám. xciv e-f - "Morro Colorado. Lado norte. Cerca de la cumbre. Frente al Lindero. A 2 m 80 de hondura". A la izquierda de *e*: "Cara superior convexa". A la derecha de *f*: "Cara inferior plana". Debajo de *e-f*: "Tamaño natural. Punta de dardo de cuarzo blanco azulejo. Punta con protuberancia en el centro, de ocho líneas de grueso. La arista longitudinal que viene desde la punta a la base, es muy alta,

formando chaflanes (biseles), por ambos lados, muy inclinados, con bordes muy delgados y cortantes, y finamente dentada". [Nota del editor: la palabra "líneas" está reemplazada por "0m. 008"].

Lám xciv g-h - "Morro Colorado. Lado sur. Capa amarilla". A la izquierda de *g*: "Cara superior convexa". A la derecha de *h*: "Cara inferior: plana". Debajo de *g-h*: "Tamaño natural. Punta de sílex color café, hallada como a 10 m al sur del Lindero, a 1 m. 80 de hondura. cerca de la línea de la cumbre. Tiene de grueso 0m. 0 1/2 en toda la arista longitudinal del centro. Es finamente dentada".

Lám. xciv i-j - "Morro Colorado. Lado norte". A la izquierda de *i*: "Cara superior convexa"; "Escotadura" (*alfa*). A la derecha de *j*: "Cara inferior plana". Entre *i-j*: "Tamaño natural". Debajo: "Punta de lanza de sílex gris traslúcida, salpicada de florcitas blancas, de lámina delgada, teniendo su mayor espesor de 5 líneas, [cortado: 0m. 005] en el centro, en la protuberancia. Fue hallado a más de 4 m. al este del Lindero, cerca de la línea de la cumbre, en la capa morada, a 2 m. 50 de hondura. Es finamente dentada".

Lám. xciv k-l - "Morro Colorado. Lado norte. a 2 m. 50 de hondura". A la izquierda de *k*: "Cara superior convexa"; "ancho 0m 01" (*beta*). A la derecha de *l*: "Cara inferior plana y lisa". Entre *k-l*: "Tamaño natural". Debajo: "Sílex negro tallado. Grueso: 0m. 01. Arista longitudinal, muy levantada, formando chaflanes (biseles), muy inclinados. Bordes muy afilados y cortantes. El corte longitudinal (que es donde está marcado: ancho, 0m. 01), es plano grueso. Servía, talvez, para poner ahí la punta de un palo, amarrándolo sólidamente al sílex, y constituyendo así, una terrible punta de lanza o de arpón".

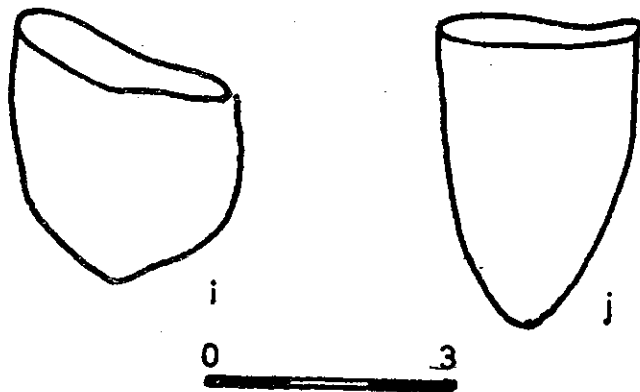
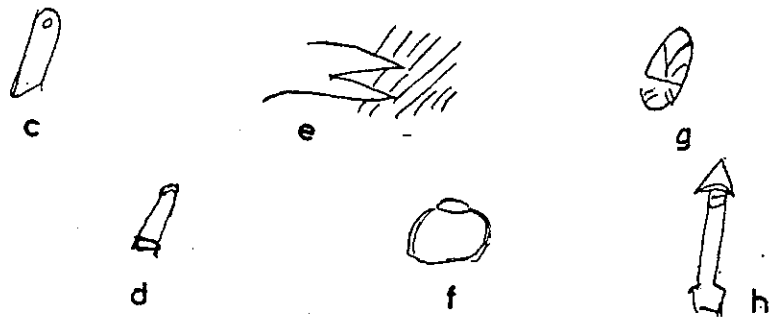
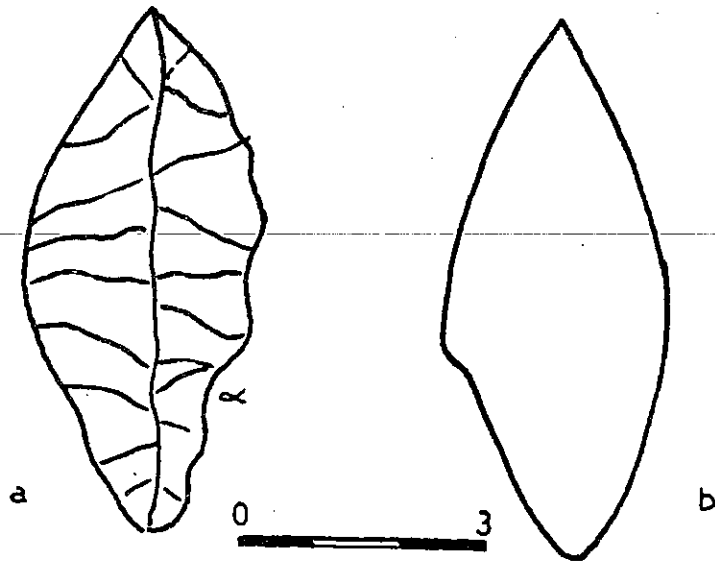

NOTAS A LAMINA XCV

Lám. xcv a-b - *Anotaciones de Capdeville*: "Morro Colorado. Lado norte. En el corte cerca del Lindero, a 1 m. 50 de hondura". A la izquierda de *a*: "Cara superior convexa". A la derecha: "Muesca". "Escotadura" (*alfa*). A la derecha de *b*: "Cara inferior plana". Debajo de *a-b*: "Tamaño natural. Punta de dardo de pedernal gris oscuro, gruesa en toda la línea longitudinal del centro, de seis líneas, finamente dentada. Muesca profunda de tres lí-

neas, para afirmar el filo de la madera de la punta de un palo". [La palabra líneas es tachada y remplazada por Om. 006 y Om. 003, respectivamente].

Lám. xcv c-h - Dibujos intercalados en la carta de Uhle del 26 de septiembre de 1920.

Lám. xcv i-j - *Anotaciones de Capdeville*: A la izquierda de *i*: "De cuarzo". Debajo de *i-j*: "Tamaño natural".

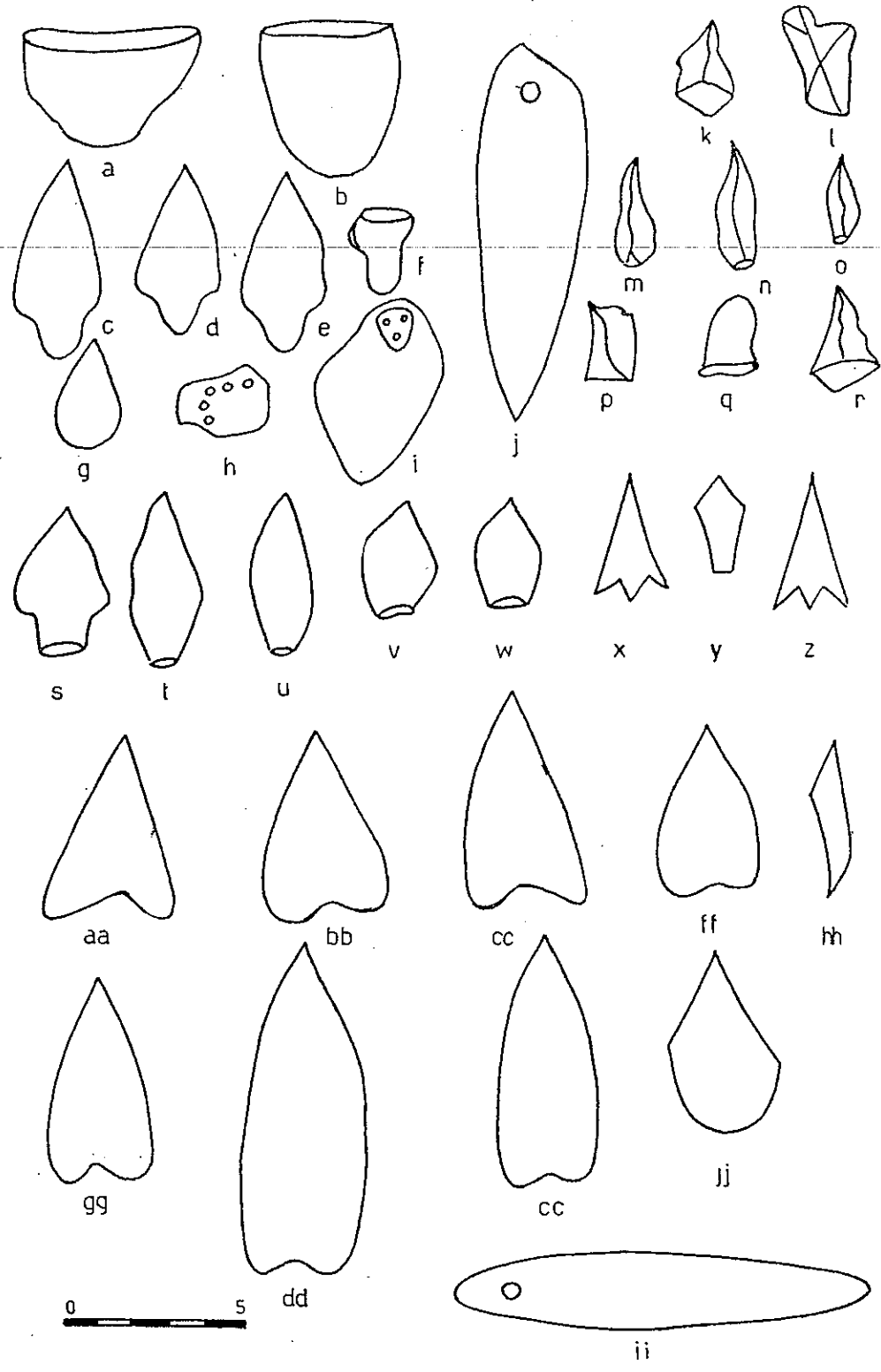

NOTAS A LAMINA XCVI

Anotaciones de Capdeville: Lám. xcvi a-i - Debajo de los dibujos: "Todo tamaño natural".

Lám. xcvi j - Debajo del dibujo: "Tamaño natural".

Lám. xcvi k-r - Debajo de *k*: "Sílex blanco". Debajo de *l*: "Sílex algo morado". Debajo de *m*: "Sílex blanco". Al lado de *n*: "Sílex gris oscuro, base plana". Debajo de *o-r*: "Sílex blanco". Debajo de *q*: "Base plana". Al final: "Todo tamaño natural y lámina finísima".

Lám. xcvi s-w - Al lado de *s*: "Sílex blanco". Debajo de *t*: "Rosado". Debajo de *u*: "Gris claro". Al lado de *v*: "Sílex, blanco amarillento". Al lado de *w*: "Sílex blanco". Al final: "Todo tamaño natural".

Lám. xcvi x-z - Debajo: "Tamaño natural".

Lám. xcvi aa-cc - Al lado de *aa*: "Punta de flecha de la sepultura, del vaso colo-

rado y negro, de dos asas verticales del cementerio de los vasos pintados, (folio 30 de mis láminas)". [Nota del editor: corresponde a lám. LXVIII *a*, de esta publicación]. Entre *bb* y *cc*: "Estas dos puntas de flechas, pertenecen a la sepultura de la pipa esquinada de piedra, del cementerio de los vasos pintados, (folio 31 de mis láminas)". [Nota del editor: corresponde a lám. LXIX *h-i*; allí se encuentran sin mayor explicación y por esta razón se repiten aquí]. Debajo: "Todo tamaño natural".

Lám. xcvi dd-gg - Encima de *dd-ee*: "Puntas de flechas del cementerio de los vasos figurados". Encima de *ff-gg*: "Puntas de flechas del cementerio de los vasos negros". Al pie de la hoja: "Todo tamaño natural".

Lám. xcvi hh-ij - La explicación de las figuras se encuentran en el texto de la carta de Capdeville a Uhle (17 de nov. de 1920).

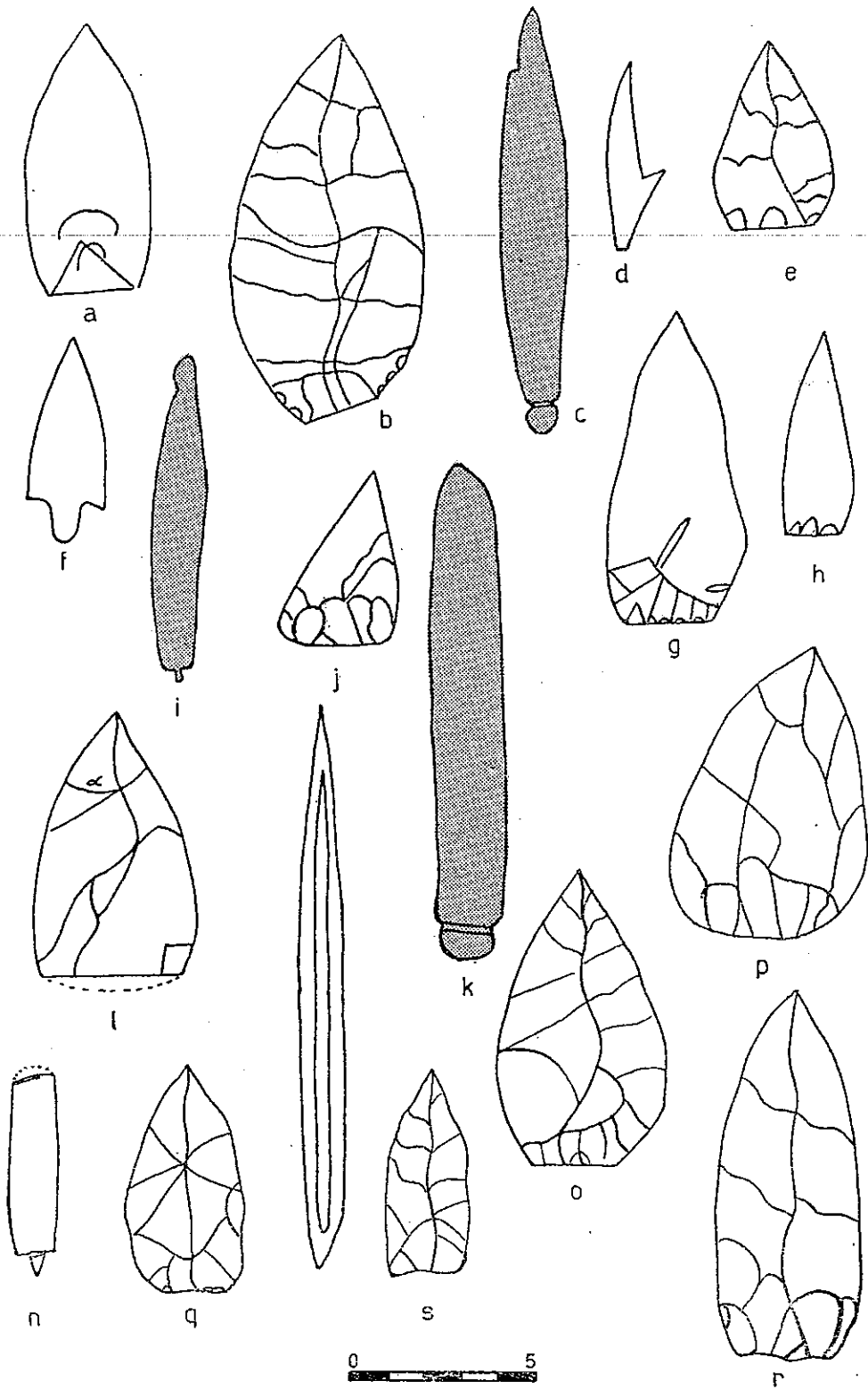

NOTAS A LAMINA XCVII

Anotaciones de Capdeville: lám. xcvii a - A la izquierda: "Punta de flecha del cementerio de los vasos negros. Mitad superior: 0m. 003 de grueso. Mitad inferior: 0m. 002 de grueso". A la derecha: "Cara superior algo convexa. Cara inferior plana. Punta de sílex blanca rosada. Señal de la punta¹ del arpón de bronce". [Nota del editor: las dos líneas curvas en el interior de la punta de proyectil son dibujadas con lápiz verde y a ellas se refiere Capdeville].

Lám. xcvii b-f - "Puntilla Sur. Cementerio de la mancha roja superficial. Sepultura de mi primer hallazgo. Esqueletos tendidos". Al lado de *b*: "Cara superior algo convexa. Cara inferior plana. Sílex blanco rosado. Lámina delgada". Al lado de *c*: "Piedra oblonga". Al lado de *d*: "Punta de anzuelo de hueso". [Nota del editor: este dibujo está coloreado con lápiz amarillo]. Al lado de *e*: "Cara superior algo convexa. Cara inferior plana. Sílex blanco de leche". Al lado de *f*: "De este tipo habían veinte ejemplares. Unos más grandes; otros más chicos". Al pie de la hoja: "Todo tamaño natural".

Lám. xcvii g-i - "Al sur de Taltal. Meseta sur de la Quebrada de los Changos. Cerca del cantil de la playa. Esqueletos tendidos". Al lado de *g*: "Cara superior convexa. Cara inferior plana. Sílex amarillento". Al lado de *h*: "Cara superior convexa. Cara inferior plana. Sílex blanco amarillento". Al lado de *i*: "Piedra oblonga negra, esquistosa. Parte principal de anzuelo". Al pie de la hoja: "Todo tamaño natural. Esta sepultura da puntas de flechas de base recta, y partes de anzuelos oblonga. Como se ve, se relacionan ambos objetos".

Lám. xcvii j-k - "Llanura del Hueso Parado (al norte de Taltal). Cerca del cantil de la playa. Esqueletos tendidos". Al lado de *j*: "Cara superior convexa. Cara inferior plana. Sílex jaspeado". Al lado de *k*: "Piedra oblonga, negra, esquistosa". Al pie de la hoja: "Todo tamaño natural. En esta sepultura, se ve que continúa la relación entre la punta de flecha de base recta, y la piedra oblonga".

Lám. xcvii l-m - "Al pie, lado oriente del Morro Colorado. (Capa superficial). Cerca del Lindero de la playa, a 0m. 50 de hondura. Esqueletos tendidos". Al lado de *l*: "Cara superior convexa. Cara inferior plana. Protuberancia" (*alfa*). Al lado de *m*: "Util de hueso. Apariencia general redonda, con tres caras. Una de ellas con canal". (Dibujo coloreado con lápiz amarillo). Al lado de *n*: "Parte principal de anzuelo; pero de concha". (Dibujo coloreado con lápiz pardo). Al pie de la hoja: "Todo tamaño natural".

Lám. xcvii o-q - "Puntilla Sur. Sepultura de los círculos de piedra. Esqueletos tendidos". Al lado de *o*: "Levemente convexa por las dos caras. Sílex gris claro". Al lado de *p*: "Cara superior convexa. Cara inferior plana. Pedernal jaspeado". Al lado de *q*: "Cara superior convexa, con protuberancias al centro. Cara inferior plana. Pedernal gris claro". Al pie de la hoja: "Todas tamaño natural. Estas puntas, son de tipo de hojas".

Lám. xcvii r-s - "Cementerio del Caserón. (Al norte de Taltal). Esqueletos tendidos". Al lado de *r*: "Cara superior convexa. Cara inferior plana y cóncava. Sílex amarillento". Al lado de *s*: "Cara superior convexa. Cara inferior plana. Punta espesa a lo largo de la arista central; longitudinal. Sílex gris claro". Debajo de *r-s*: "Todo tamaño natural".

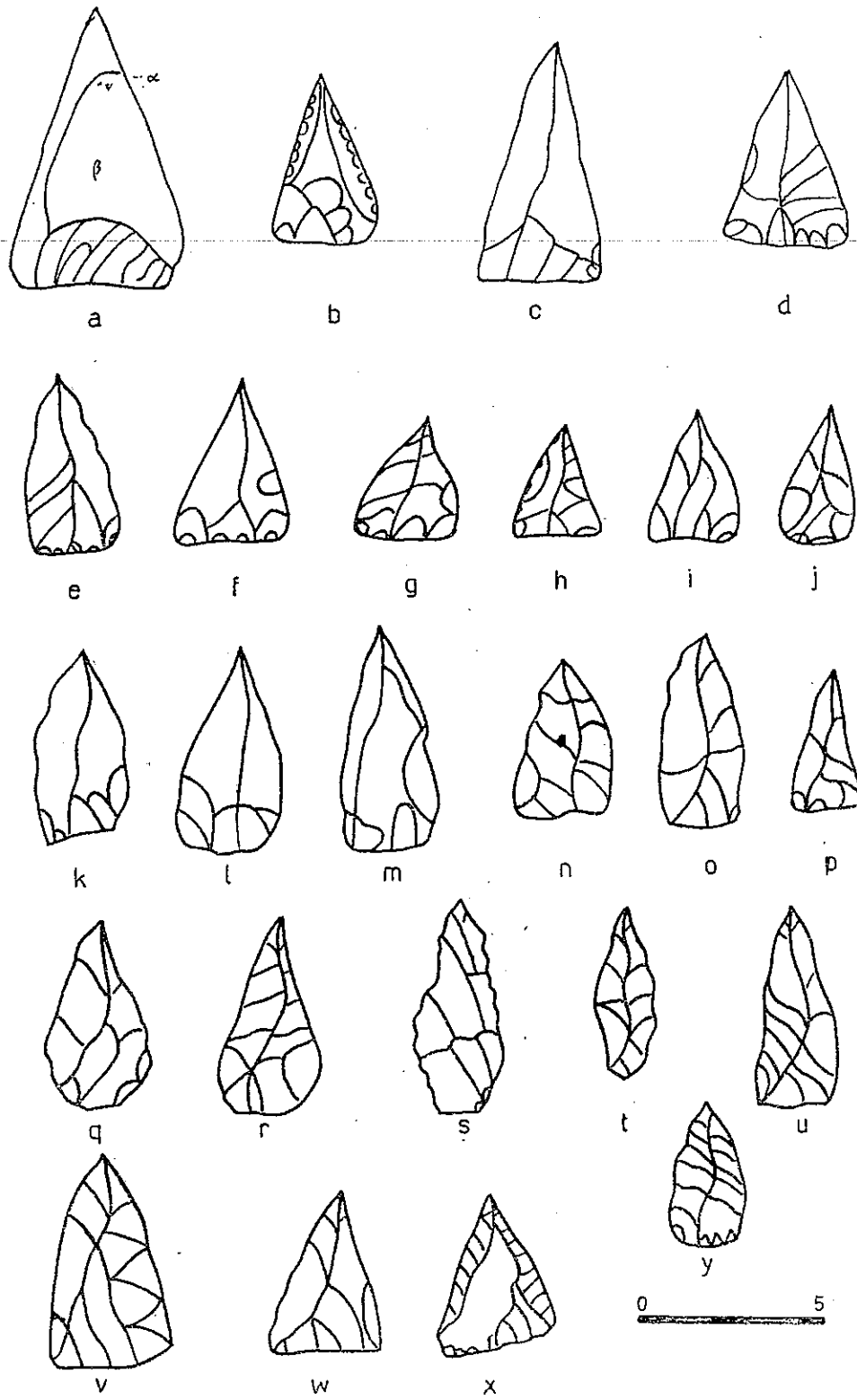

NOTAS A LAMINA XCVIII

Anotaciones de Capdeville: Lám. xcviii a-c - "Llanura del Hueso Parado. Cercana al Cantil de la playa y de la quebrada del Hueso. Esqueletos tendidos". A la izquierda de *a*: "Cara superior convexa. Cara inferior plana. Sílex rosado claro"; a la derecha: "Protuberancia saliente" (*alfa*); en el interior: "Gran escotadura" (*beta*). A la derecha de *b*: "Cara superior convexa. Cara inferior plana. Sílex amarillo oscuro". A la izquierda de *c*: "Cara superior convexa. Cara inferior plana. Jaspe plomo claro, y amarillo claro. Espesor: 0m. 004". Al pie de la hoja: "Todo tamaño natural".

Lám. xcviii d-j - "Ballenito (Al sur de Taltal). Esqueletos tendidos". A la izquierda de *d*: "Sílex café oscuro". A la izquierda de *e*: "Sílex amarillo". A la derecha de *f*: "Sílex blanco". A la izquierda de *g*: "Sílex café oscuro". A la izquierda de *h*: "Sílex amarillo". A la izquierda de *i*: "Sílex café claro". A la derecha de *j*: "Sílex blanco". Al pie de la hoja: "Todo tamaño natural. Todas tienen convexas la cara superior, y plana la cara inferior".

Lám. xcviii k-p - "Morro colorado. (Capa superficial)". A la izquierda de *k*: "Sílex gris claro". A la izquierda de *l*: "Cuarzo blanco". A la derecha de *m*: "Cal-

cedonia café clara". A la izquierda de *n*: "Cuarzo blanco". A la izquierda de *o*: "Plomizo claro". A la derecha de *p*: "Cuarzo cristalino". Al pie de la hoja: "Todo tamaño natural. Todas convexas en su cara superior, y plano en la cara inferior".

Lám. xcviii q-t - Punta Morada. (Capa superior, igual a la del Morro Colorado). a 1 m. hondura. Esqueletos tendidos". A la izquierda de *q*: "Sílex blanco; pero con una capa superficial de barniz o patina amarilla". A la derecha de *r*: "Sílex gris claro". A la izquierda de *s*: "Sílex con la capa superficial amarilla". A la derecha de *t*: "Sílex con la capa superficial amarilla". Al pie de la hoja: "Todo tamaño natural. Todas convexas por la cara superior, y planas por la cara inferior".

Lám. xcviii u-y - "Puntilla Sur. A cuadra y media al oriente, del cementerio de la mancha roja superficial. Esqueletos tendidos". A la izquierda de *u*: "Sílex gris rosado". A la derecha de *v*: "Sílex gris blanco". A la izquierda de *w*: "Sílex amarillento claro". A la izquierda de *x*: "Sílex gris claro". A la derecha de *y*: "Sílex rosado claro". Al pie de la hoja: "Todo tamaño natural. Todas con la cara superior convexa, y con la cara inferior planas".



a

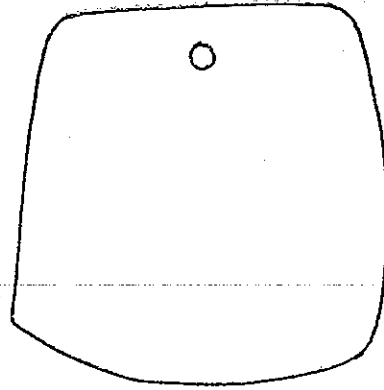

b



c



d

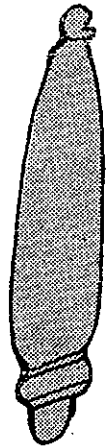

e

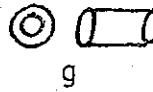

g



f

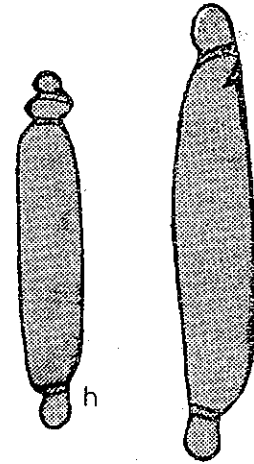

h

i



p



q



r



j

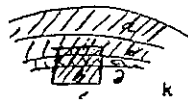

k



m



n



-20

NOTAS A LAMINA XCIX

Lám. xcix a-i - *Anotaciones de Capdeville*: "Cementerio del Peñón. Período de los esqueletos tendidos, a 1 m. de hondura, al que pertenece la pipa tubular de piedra". A la derecha de *a*: "Cara superior convexa. Cara inferior plana. Sílex blanco amarillento". En el interior de *b*: "Placa de adorno verde, azulejo, café claro con 15 plaquitas más chicas, todas de piedras. Grueso: 0m. 0 1/2". A la derecha de *c*: "Cara superior convexa. Cara inferior plana. Sílex lila claro". A la izquierda de *d*: "Piedra oblonga negra, esquistosa". A la izquierda de *e*: "Piedra oblonga ne-

gra, esquistosa". Debajo de *f*: "Perlas de hueso blanco, calcinado". Debajo de *g*: "Calcedonia blanca". A la derecha de *h-i*: "Piedras oblongas, negras, esquistosas". Al pie de la hoja: "Todo de tamaño natural".

Lám. xcix j-o - Dibujos intercalados en carta de Uhle del 30 de diciembre de 1921.

Lám. xcix p-r - *Anotaciones de Capdeville*: Encima de *p-q*: "Punta de arpón de hueso". A la izquierda de *p*: "Cara inferior. Parte redonda (*alfa*). Chaflán" (*beta*). A la izquierda de *r*: "Punta de flecha de calcedonia blanquizca. Cara inferior".

LAMINA C

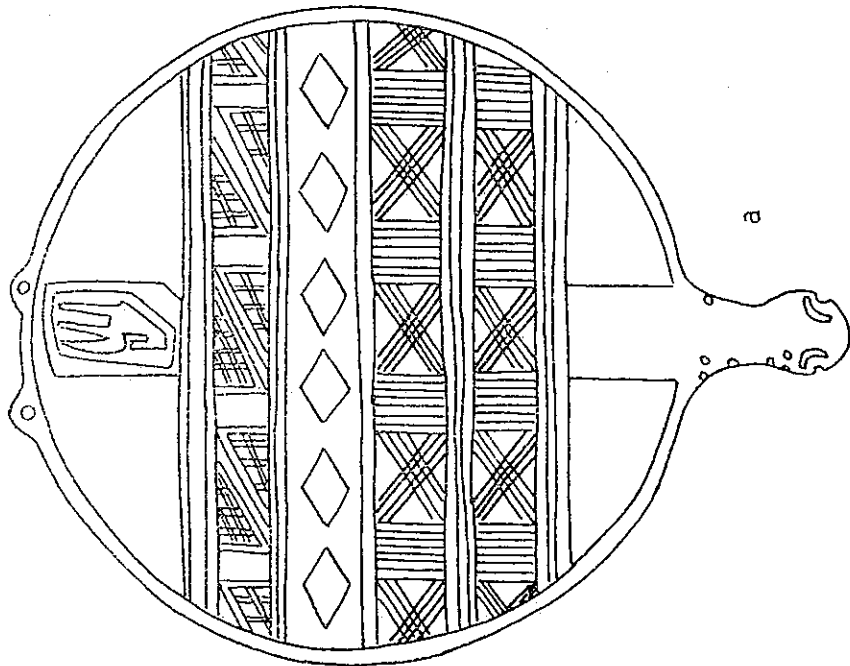
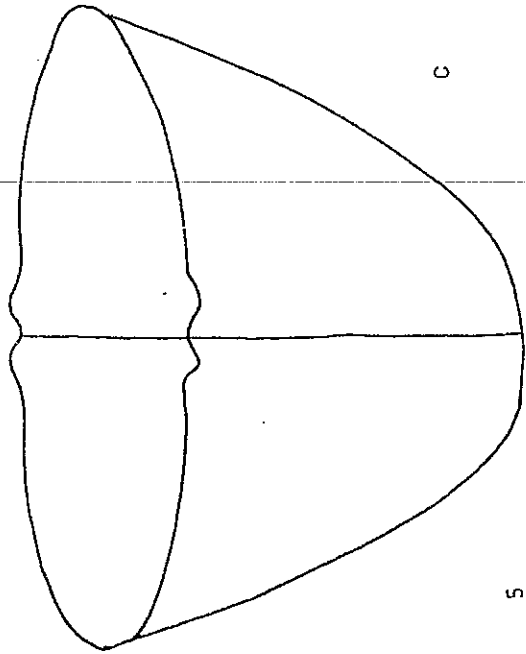
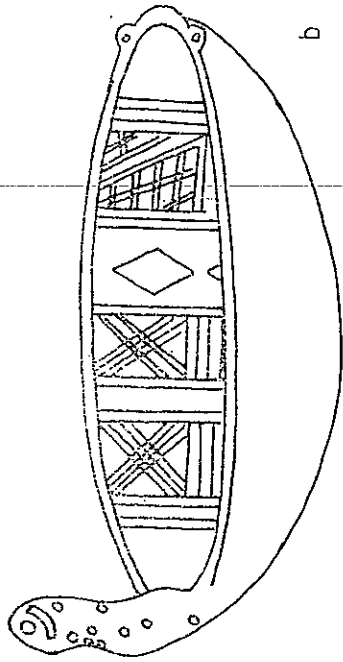

NOTAS A LAMINA C

Anotaciones de Capdeville: Lám. c-a - "Platito con mango, Ladle. Taltal, Punta Morada. 1° Enero de 1922". [Nota del editor: El campo superior (opuesto al mango) y los rombos de la faja central, están coloreados con lápiz rojo. La página lleva el N° 37].

Lám. c-b - "Taltal. 1° Enero de 1922. Punta Morada. Platito con mango, Ladle. Esqueleto en cuclilla inclinado, a 1 m. 40 de hondura. Hallado con dos grandes puntas de flechas, un gran adorno de bronce y un tupí de madera, etc. La dentadura de las puntas de flecha de cuarzo y sílex, es de la más fina que cabe, especialísima. Este platito, sólo está dibujado por dentro. Por fuera es de color café de oro.

Parece ser gente de los Vasos Pintados, último tiempo". Debajo de *b*: "Diámetro, 0m. 16 1/2. Grueso de las paredes del platito: 0m. 0 1/2. Altura central interior, 0m. 03". [Nota del editor: lleva la misma coloración como *a*. La página lleva el N° 38].

Lám. c-c - "Taltal, 31 (?) Mayo 1918: Esquina noroeste de la llanura de la Caleta del Hueso Parado. Hallado a 1 m. de hondura". Debajo de *c*: "Tamaño natural. Diámetro boca 0m. 16; Altura central 0m. 10". [Nota del editor: La mitad izquierda del vaso, tanto en su exterior, como en el interior está coloreado con lápiz rojo. La página lleva el N° 39].

LAMINA CT

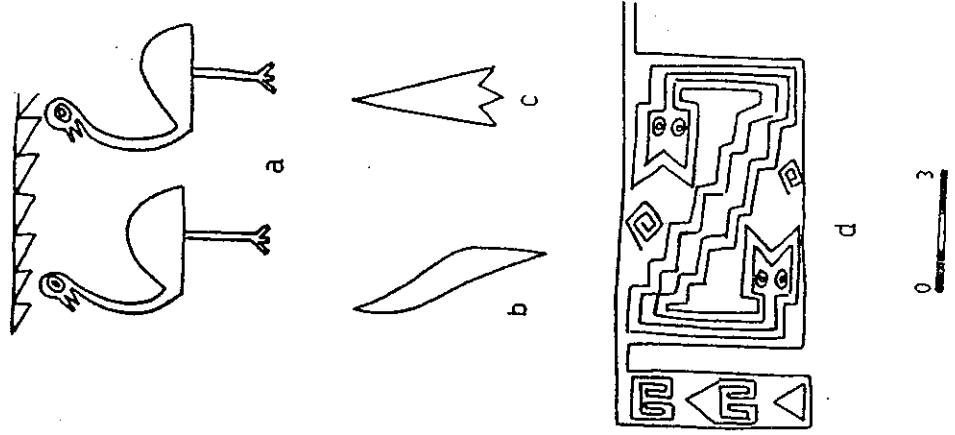
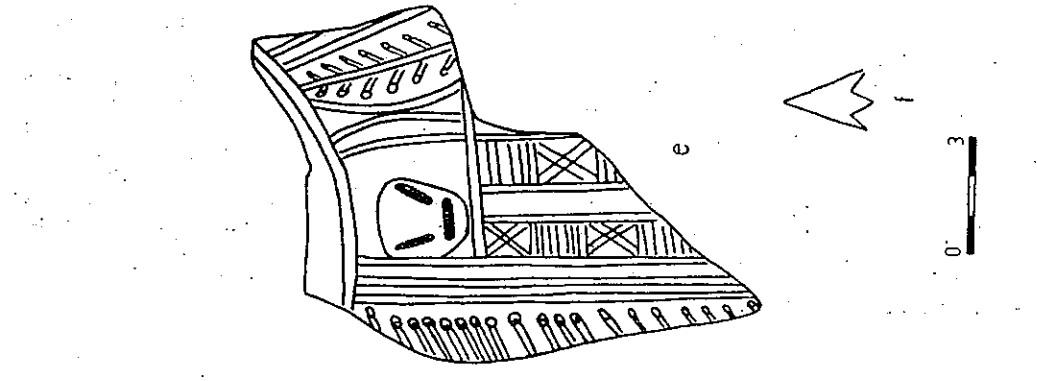
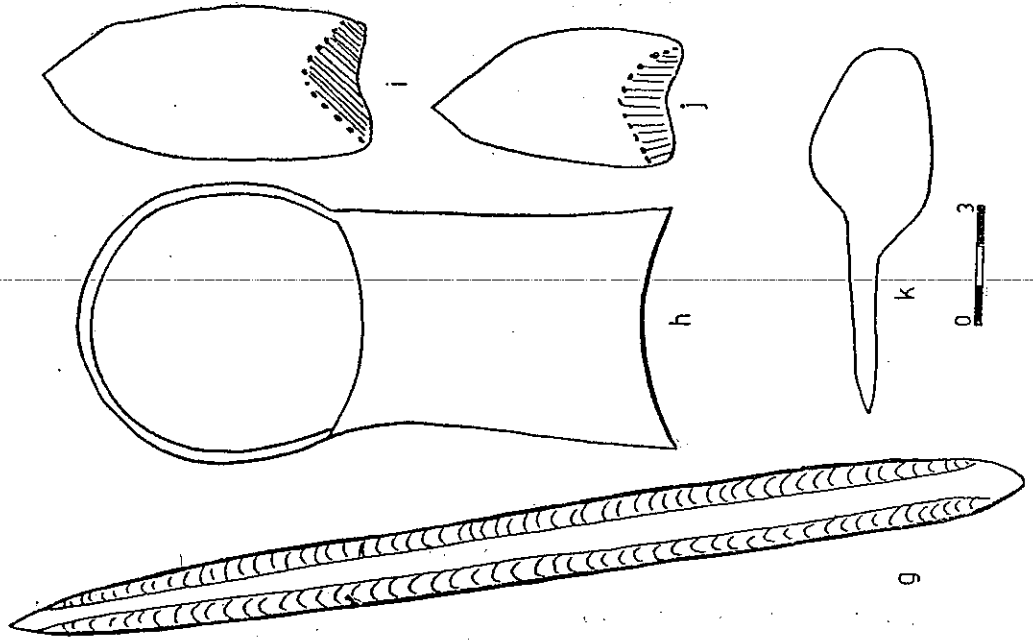

NOTAS A LAMINA CI

Anotaciones de Capdeville: lám. CI a-d:
 "Taltal, 29 Abril 1922. Estancia vieja. Caleta de Bandurria, al norte de Taltal. Sepultura Escudilla de tres colores, a 1 m. hondura. con esqueleto en cuclilla inclinado". En el espacio a la izquierda entre *a* y *d*: "Dimensiones de la escudilla. Altura 0m. 12 1/2; Diámetro boca 0m. 22; Diámetro base: 0m. 12. redonda". En el espacio a la derecha, entre *a-d*: "Esta escudilla salió con otra más chica con muy numerosos hoyitos de añadidura con dibujos formando cuadros verticales rojos de volutas enlazadas, esquinadas: dos por dentro y dos por fuera, (dibujos negros) alternando con otros dos por dentro y dos por fuera de fondo blanco y dibujos negros de llamas, aves y culebras. Total cuatro cuadros verticales por dentro y cuatro por fuera. Los cuadros son triangulares con el vértice hacia la base". A la izquierda de *b*: "Punta de arpón hueso". A la derecha de *c*: "Punta de flecha chincha atacameña de pedernal blanco". Debajo de *d*: "Cementerio de vasos pintados, a una cuadra de la playa de la Caleta de Bandurrias. Sepultura que dio este vaso de tres colores. Por fuera: fondo rojo, una banda superior de 0 m. 09 de ancho con dibujos negros. Parte inferior, barniz blanco. En la banda roja hay ocho cuadros: cuatro en la porción superior de la banda. y cuatro abajo. escalonada en zigzag. Dibujos escalonados. Por dentro, todo blanco, con dibujos de avestruces rojos y negros por pares. Seis pares por todo, distancia dos regularmente, en la parte superior de la escudilla".

Lám. CI e-f: "Taltal, 11 Abril 1922. Cementerio de vaso pintado chincha atacameño, en *Agua Dulce*, como a legua y media al norte de Cascabeles. Sepultura de túmulo de tierra (era el único). En la parte poniente del cementerio, había un solo túmulo de tierra, que debió tener superficialmente algunas piedras de 0m. 10 a 0 m. 30 de espesor. Diámetro del túmulo: 1 m. 50. Altura como 0 m. 50. Este túmulo, había sido ya excavado anteriormente, hasta la profundidad de 1

m. 80. Rebuscando, repasando este túmulo excavado, se encontró pedazos de un arival (sic) inca con su típica cabeza de *Puma*. Este arival es de tres colores: fondo de un hermoso esmalte blanco, con dibujos rojos y negros. Buena pasta, pulida, gruesa. Los dibujos de este arival, tiene una igualdad perfecta con los dibujos del Vaso N° 433 del Museo Nacional de Santiago de Chile. Arival, proveniente de *Freirina*. Véase: "Contribuciones al estudio de la civilización peruana, sobre los aborígenes de Chile", página 12 por el Dr. Aureliano Oyarzun". A la derecha de *e*: "La cabeza del *Puma* hermosamente se ostenta en franco relieve, de 0 m. 01 de alto, por un cuadrado de 0 m. 02. Este arival, debe haberse traído a Taltal al final de los vasos pintados. Este cementerio de vasos pintados de *Agua Dulce*, fué un bello y espléndido cementerio de la industria chincha atacameña segunda. Esto hace pensar, que los chinchas atacameños, en sus conquistas llegaron hasta el Valle de Huasco (*Freirina*). Es curioso haber hallado un arival inca, con punta de flecha chincha atacameña". A la derecha de *f*: "Calcedonia blanca lechosa. Esta sepultura dió además, esta punta de flecha de calcedonia blanca lechosa perteneciente á los chinchas atacameños segundos".

Lám. CI g-k: "Taltal, Chile, 1° Enero de 1922. Sepultura del platito con mango, que figura más bien, talvez, una tortuga. Esquina noreste de Punta Morada, Chinchas atacameñas del último tiempo". A la izquierda de *g*: "Espátula de hueso, con manchas rojas por ambas caras". En el interior de *h*: (parte superior): "Adorno de cobre, de pátina verde oscura". En el interior de *i*: "Calcedonia semi transparente con muy fina y larga dentadura". En el interior de *j*: "Pedernal con muy finas y largas dentaduras". Debajo de *k*: "Tupi, alfiler, de madera, con base plana y aguja redonda, color café oscuro. [Nota del editor: debiera decir "topu". Todo tamaño natural"]".

LAMINA CII

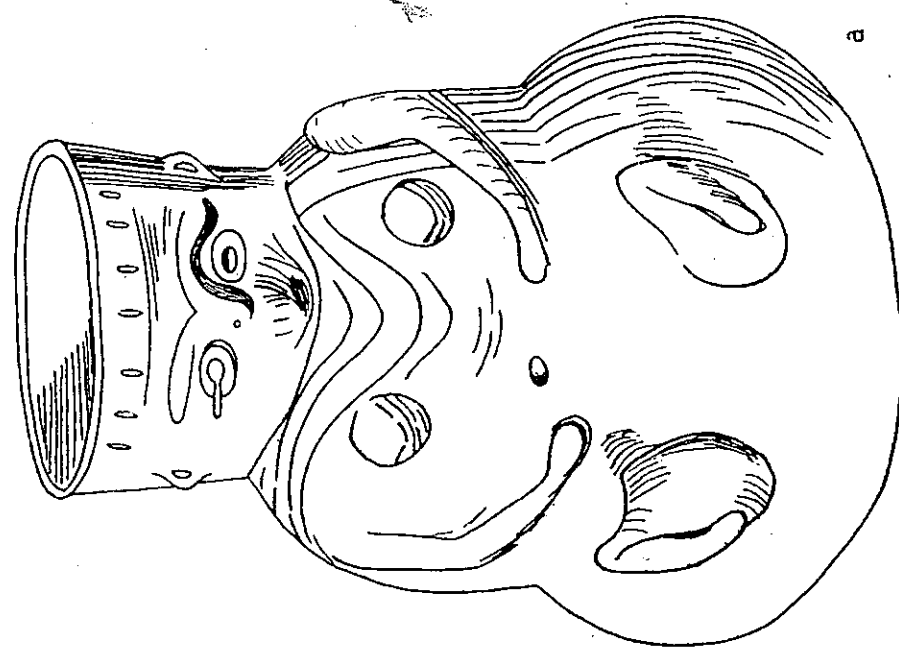
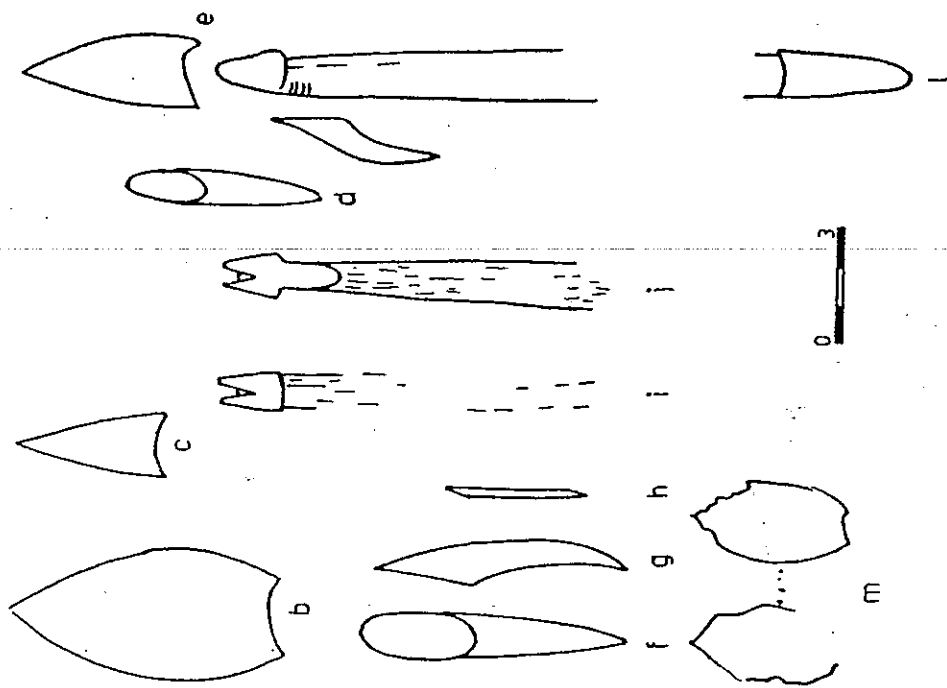

NOTAS A LAMINA CII

Lám. cii: "Taltal. Puntilla Sur. 16 Enero 1917. Cementerio del vaso figurado, pintado de rojo carmín. El vaso se halló; a 0 m. 50 profundidad".¹ A la izquierda de *a*: "Superficialmente, al nivel donde apareció el vaso, había una pequeña agrupación como de quince piedras de 0 m. 10 a 0m. 15 de diámetro. Removiéndolas y excavando hasta 0 m. 50 hondura, apareció el vaso figurado, de pie, sobre su base". A la derecha de *a*: "El terreno de la sepultura, se componía de tierra amarillenta y cascajo molido. El esqueleto se halló a 1 m. 30 profundidad con un regular ajuar. Estaba muy desmenuzado y convertido en polvo en su mayor parte". Debajo del dibujo: "Tamaño natural".

Lám. cix: *b-m*: "Taltal, 16 Enero 1917. Puntilla Sur. Cementerio del vaso figu-

rado rojo carmín. Parte del ajuar de la sepultura". En el interior de *b*: "Pedernal gris amarillento". A la izquierda de *c*: "Calcedonia blanca lechosa". A la izquierda de *d*: "Punta arpón hueso"; a la derecha: "Cara posterior achaflanada". A la derecha de *e*: "Pedernal gris rosado". A la izquierda de *f*: "Punta arpón hueso"; a la derecha: "Cara posterior achaflanada". A la derecha de *g*: "Cara lateral". A la izquierda de *i*: "Parte arpón de hueso"; a la derecha: "Cara posterior". A la izquierda de *j*: "Parte arpón hueso"; a la derecha: "Cara anterior achaflanada". A la izquierda de *k*: "Punta arpón hueso"; a la derecha: "Cara anterior". A la izquierda de *l*: "Parte arpón hueso"; a la derecha: "Cara lateral"; abajo: "Base". Debajo de *m*: "Pedernal rosado".

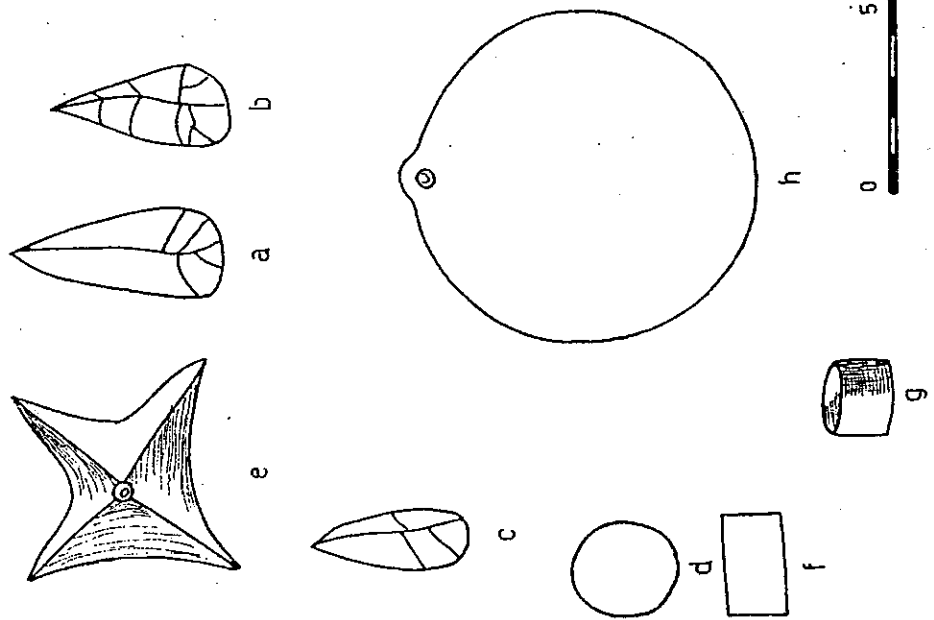
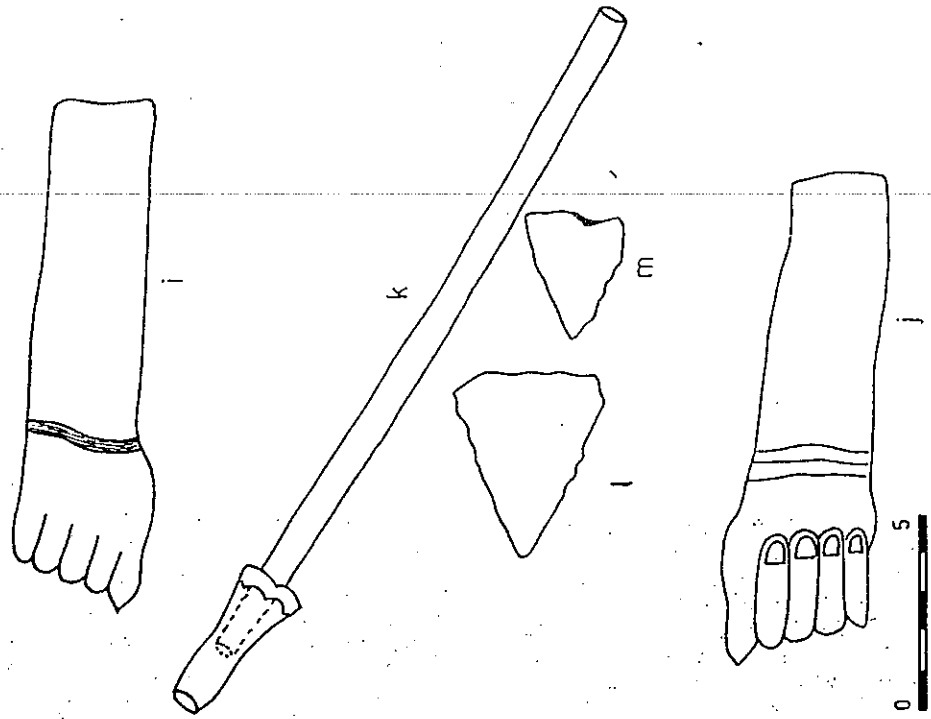

NOTAS A LAMINA CIII

Anotaciones de Capdeville: lám. CIII
a-h: "Taltal, 14 de Marzo de 1922. Sepultura. La meseta sur de la Quebrada de San Ramón que dió esqueleto en cuclilla sentado, vertical, formando los huesos un solo monton, a 0 m. 90 de hondura. Era una pequeña alturita, de 0m. 20 de alto por 1 m. 50 de diámetro, de tierra, cubierto superficialmente por piedras, de las cuales, las del centro, se veían verticales. El esqueleto dio cráneo de paredes gruesas, tirando a doliocéfalo. Sepultura circular, hecha en el cascajo del terreno". Debajo de *a-c:* "Puntas de flecha de pedernal, con *goma verde*¹ en la base, sujetas en la ranura de un arpón de madera". Entre *d* y *f:* "Anillo de cobre"; en el interior de *d:* "Diámetro"; A la izquierda de *f:* "Ancho". [Nota del editor: a este grupo pertenece también el dibujo *g*, aunque en el borrador de Capdeville se encuentra algo separado de los anteriores]. Debajo de *e:* "Campanilla de cobre. De punta a punta: 0m. 07. Del borde cóncavo al otro: 0m. 02 1/2 a 0m. 03. Grosor de las paredes: 0m. 002. A la de-

recha de *h:* "Disco de cobre con patina verde oscuro azuleja". Al pie de la hoja: "Todo tamaño natural".

Lám. CIII i-m - "Taltal, 14 de febrero de 1922. Cementerio a 1 1/2 cuadra, frente a los tres islotes blancos, antes de llegar a la Quebrada de los Guaneros". Entre *i* y *k:* "Cementerio compuesto de una gran agrupación de hundaduras redondas (talvez habitaciones y sepulturas). Sepultura de la mano de madera, y del tubo de hueso, para talvez aspirar rapé. Quince metros al sur de esta sepultura, hay un pequeño cementerio de esqueletos tendidos (dolménico). Las hundaduras tendrían como 0m. 20 y 1 m. 60 de diámetro. Sepultura de esqueleto en cuclilla inclinado a 0m. 90 de hondura". A la izquierda de *k:* "Este tubo se compone de dos piezas". Encima de *j:* "La madera de la mano es de un color negruzco, en mal estado de conservación". Al pie de la hoja: "Todo tamaño natural".

[Nota del editor: Esta hoja lleva el N.º 40].

LAMINA CIV

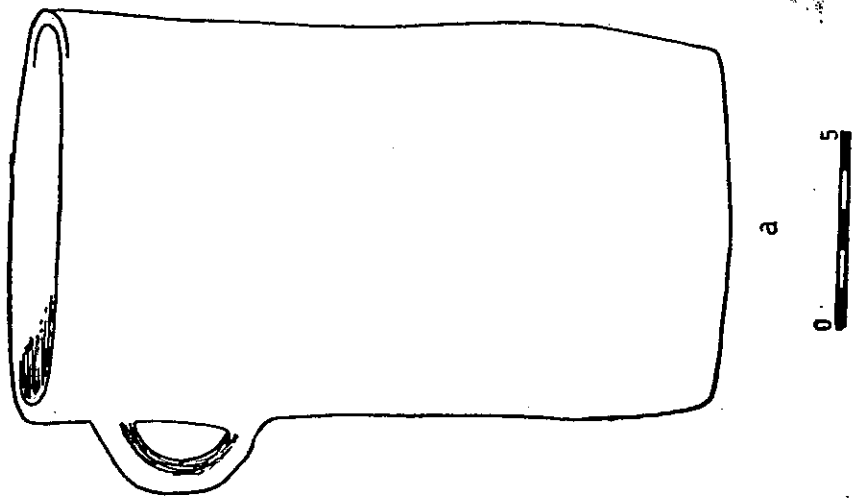
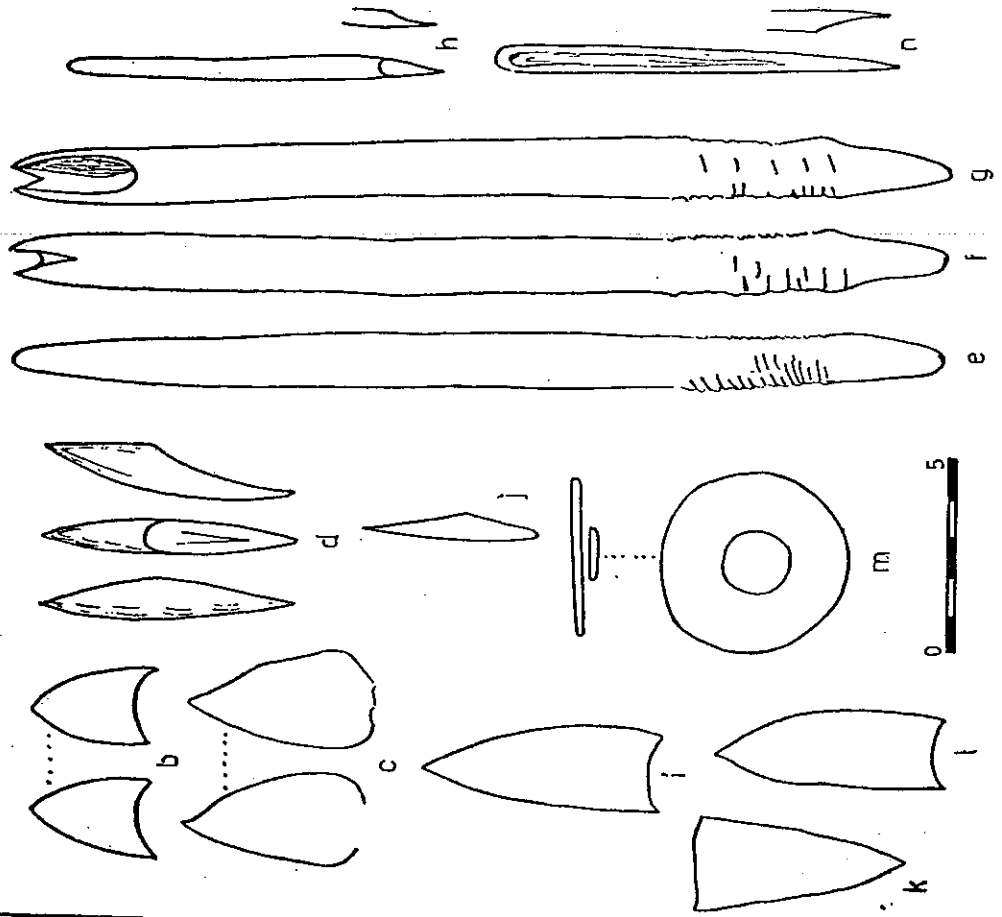

NOTAS A LAMINA CIV

Anotaciones de Capdeville: Lám. crv a - "Taltal, 23 Enero 1922. Cementerio de túmulos de tierra. Sepultura, situada a ocho cuabras al sur de la Quebrada de las Guaneras, que dio el jarro (tacho) con el arpón grande, a 1 m. 20 de hondura, esqueleto en cuclilla inclinado, con la cabeza al poniente. Túmulo de tierra de 0m. 40 alto y 1 m. 50 diámetro". A la izquierda: "Asa vertical. Dimensiones: 0m. 16 1/2 alto; Diámetro boca: 0m. 10 1/2; Diámetro base: 0m. 09. Jarro pulido con mamelones negros y rayos. La base, es completamente plana y redonda. Todo el jarro afecta la forma redonda". Debajo: "Tamaño natural".

Lám. crv b-n - "Taltal. 23 Enero 1922. Sepultura del jarro (tacho), a ocho cuabras al sur de la Quebrada de las Guaneras". En el interior de *b*: "Blanco". En el interior de *c* "negro"; debajo: "rosa blanca"; en la figura de izquierda y "rosa convexa" en la figura de derecha; debajo: "negro y rosa". Encima de *d*: "Tres posiciones distintas de una misma punta de arpón". En el interior de *e*: "Parte arpón de hueso. Cara lateral". En el interior de *f*: "Parte arpón de hueso. Cara posterior". En el interior de *g*: "Parte arpón de hueso. Cara anterior". En el interior de *i*: "gris claro". En el interior de *k*: "blanco gris". En el interior de *l*: "gris claro".

LAMINA CV

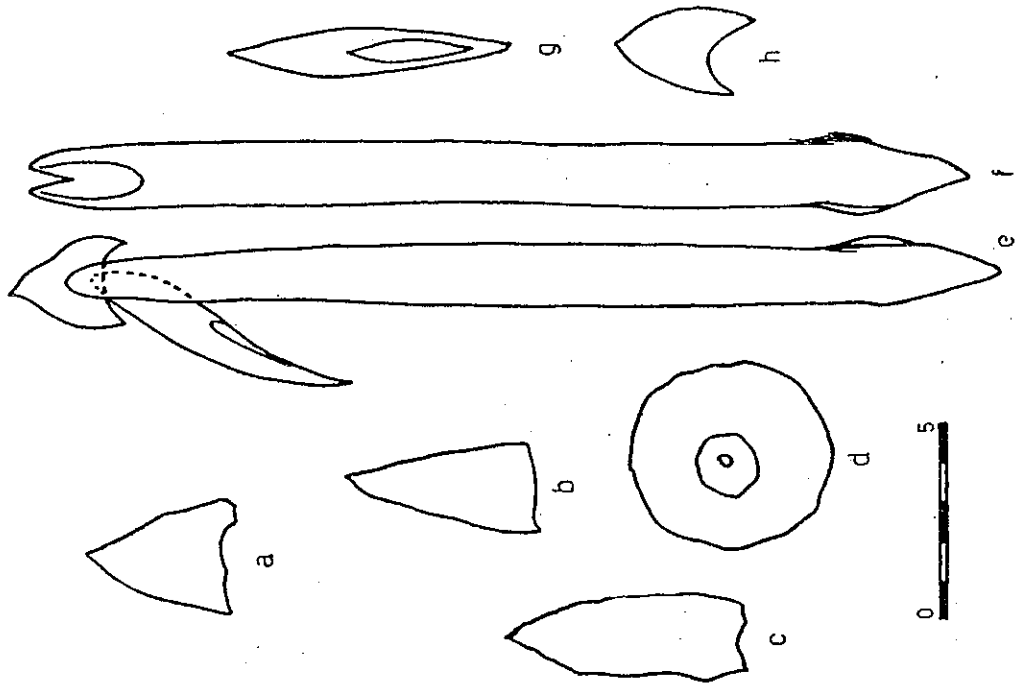
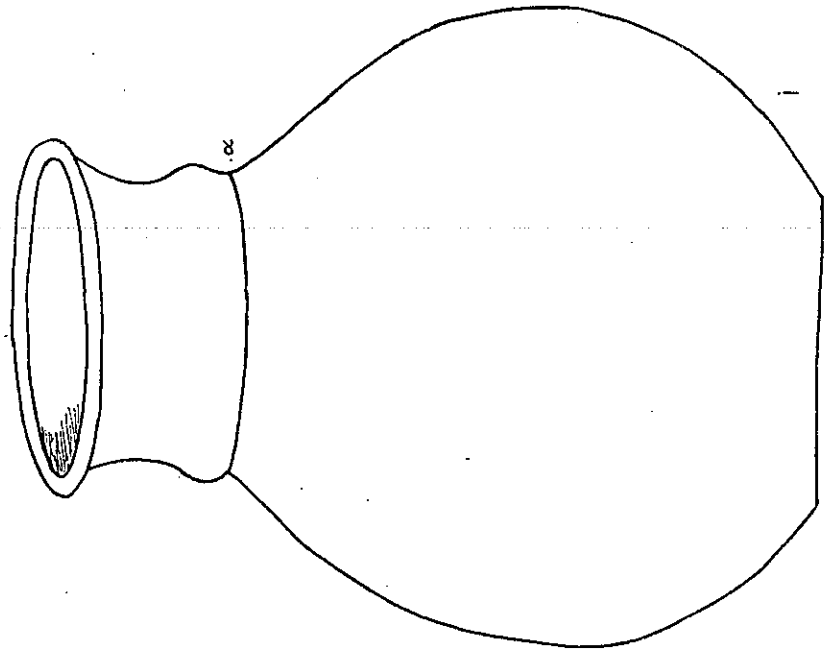

NOTAS A LAMINA CV

Anotaciones de Capdeville: Lám. cv a-h - "Taltal, 23 Enero 1922. Sepultura del jarro (tacho). Ocho cuabras al sur de la Quebrada de las Guaneras. a 1 m. hondura. Gente de los túmulos de tierra. Túmulos: 0m. 40 alto; 1 m. 50 diámetro". En el interior de *a*: "Café rojo". En el interior de *b*: "blanco amarillento". En el interior de *c*: "gris claro". Debajo de *d*: "Disco de cobre con una perla de piedra azul, más encima". A la izquierda de *e*: "Punta de arpón completo". En el interior de *f*: "Parte de arpón de hueso". A la izquierda de *g*: "Punta de arpón de hueso". A la derecha de *h*: "Punta de flecha de pedernal"; en el interior: "blanco". En el espacio entre *f* y *h*: "Estas tres piezas, (parte arpón. punta arpón, punta flecha) estaban amarrados, primero con un hilo firme y después unido por una goma ? talvez resina veget., color gris verde claro". Al pie de la hoja: "To-

do tamaño natural". [*Nota del editor*: esta página lleva el N.º 44].

Lám. cv i - "Taltal, 10 Enero 1922. Túmulos de Tierra. Cementerio de la llanura de la Caleta del Gritón. Sepultura del vaso colorado con manchones rojo oscuro. liso, pulido, buena pasta, a 1 m. 80 hondura me dio esqueleto en cuclilla inclinado". A la izquierda de *i*: "Vaso típico de las gentes de los túmulos de tierra, por sus dos protuberancias diagonalmente dispuestas, pintado rojo carmín; pues aún se ven grandes manchones, a trecho. Tiene chispas de mica blancas, y de mica amarilla en la composición de la greda". A la derecha de *i*: "Dimensiones: Altura: 0m. 18; Diámetro boca: 0m. 09; Diámetro base: 0m. 8; Altura gollete: 0m. 05. Mayor diámetro: 0m. 17. Canal circular" (*alfa*). Debajo de *i*: "Tamaño natural". [*Nota del editor*: esta página lleva el N.º 45].

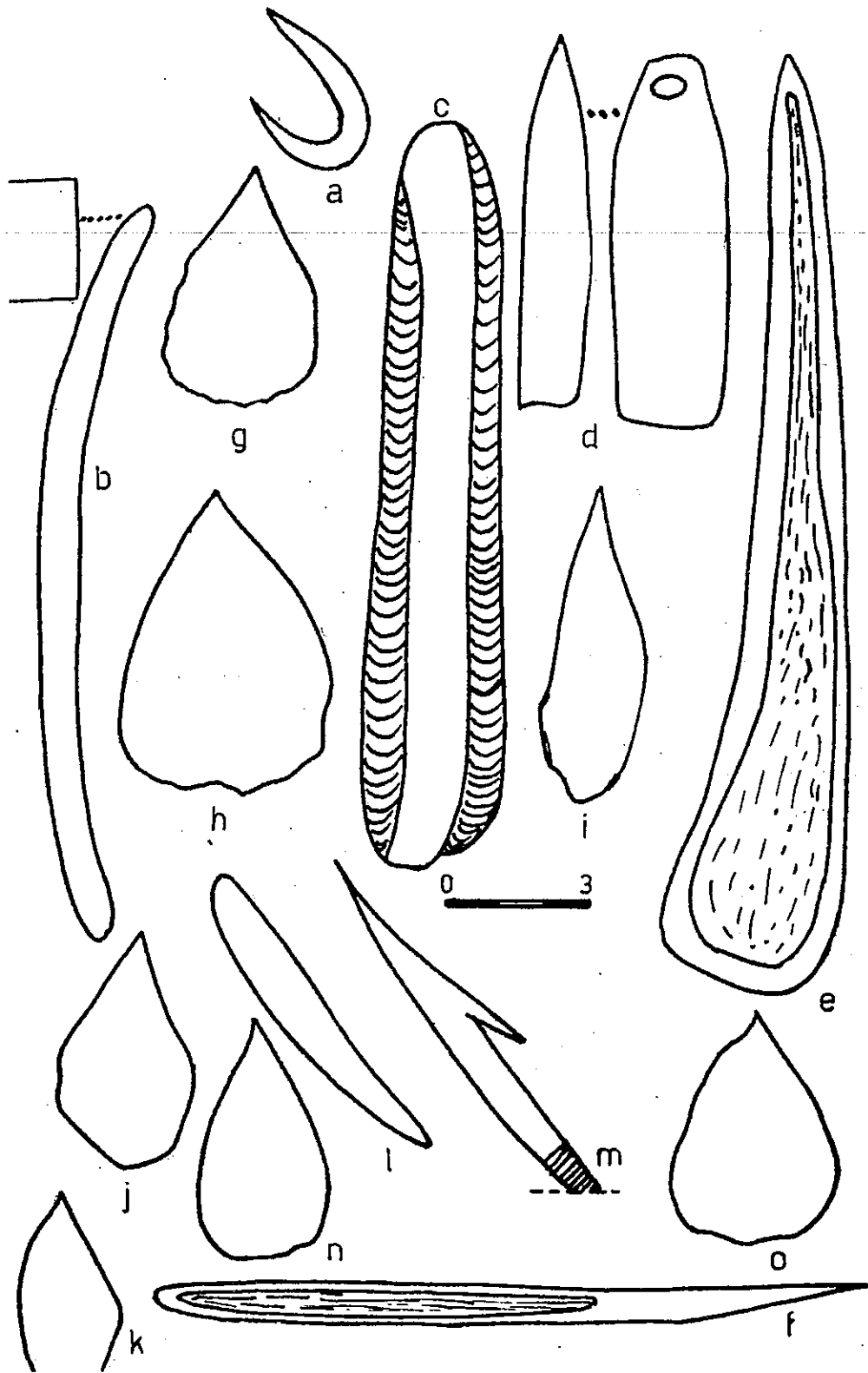

NOTAS A LAMINA CVI

Anotaciones de Capdeville: Lám. cvi a-o - "Taltal. 10 Enero 1922. Túmulos de tierra. Cementerio del Gritón. Sepultura del vaso colorado".

Al lado de *a*: "Anzuelo de cobre". En el interior de *e*: "Espátula". En el interior de *g*: "Pedernal con manchones gris oscuro y blanco"; cerca de la base de la punta: "Goma roja". En el interior de *h*: "Pedernal blanco amarillento"; cerca de la base: "Goma roja". En el interior de *i*: "Pedernal con manchones gris oscuro y blanco"; cerca de la base: "Goma roja". En el interior de *j*: "Calcedonia semi

transparente". En el interior de *k*: "Calcedonia semi transparente". [Nota del editor: el dibujo está incompleto por falta de espacio en la hoja de Capdeville]. A la izquierda de *l*: "Punta de arpón de hueso". A la izquierda de *m*: "Anzuelo de una sola pieza"; A la derecha: "de hueso". [Nota del editor: el dibujo está incompleto por falta de espacio en la hoja de Capdeville]. En el interior de *n*: "Calcedonia blanca, lechosa". En el interior de *o*: "Calcedonia blanca, lechosa". [Nota del editor: esta página lleva el N.º 46].

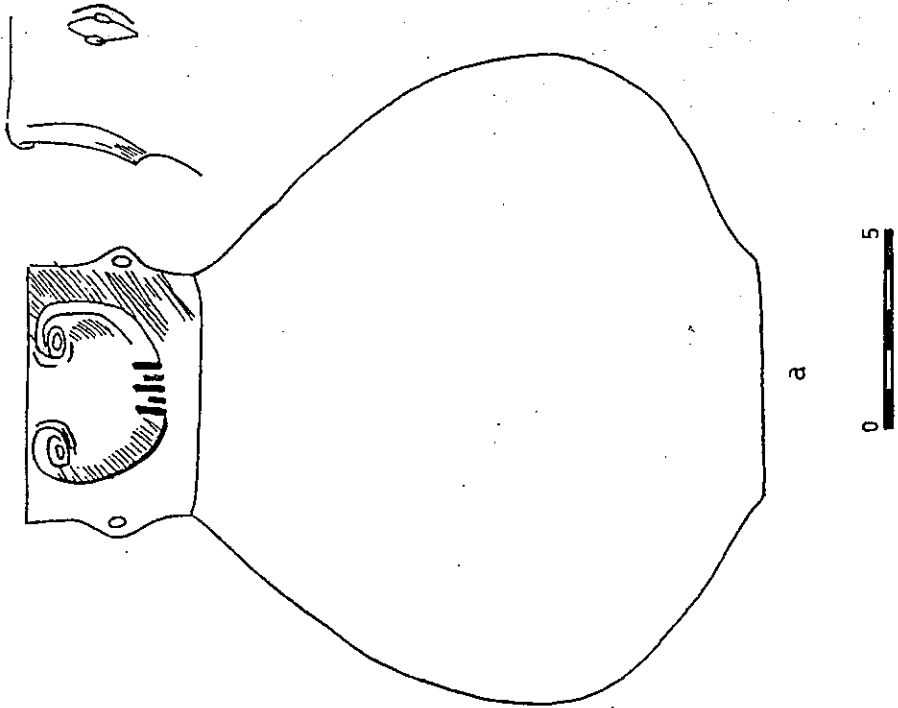
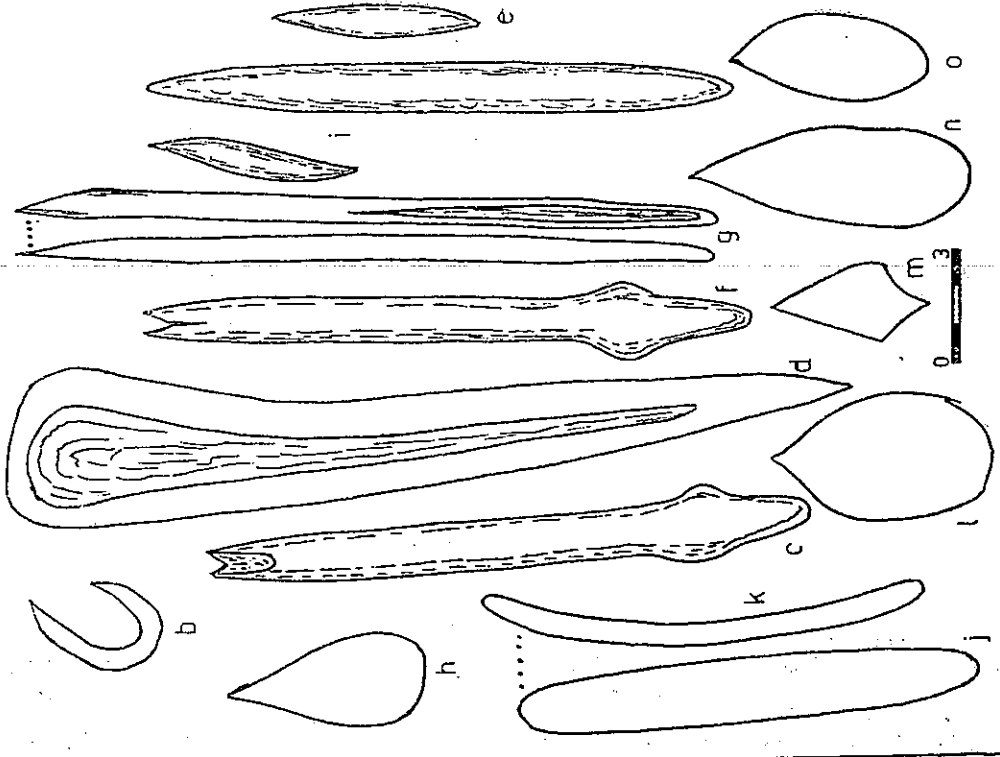

NOTAS A LAMINA CVII

Anotaciones de Capdeville: Lám. cvii a - "Taltal, 11 Abril 1922. Cascabeles o Puerto Oliva. Cementerio de túmulos de tierra. Sepultura del vaso gris oscuro, pulido, figurando una cara humana. Dio esqueleto en cuclilla inclinado, a 1 m. 30 hondura". Debajo del dibujo: "Tamaño natural".

Lám. cvii b-o - "Taltal, 11 Abril 1922. Cascabeles o Puerto Oliva. Cementerio de túmulos de tierra. Ajuar funerario de la sepultura del vaso figurando una cara humana". A la izquierda de *b*: "Anzuelo de cobre". En el interior de *c*: "Parte arpón hueso. Cara anterior". En el interior de *d*: "Espátula de hueso". A la izquierda de *e*: "redondo"; a su izquierda: "Punta arpón hueso". En el interior de *f*: "Cara posterior". En el interior de *g*: "Util de

hueso". En el interior de *h*: "Calcedonia semi transparente". en la base: "goma". A la izquierda de *i* (dibujo izquierdo): "Punta arpón hueso; en el interior: "redonda"; a la derecha de *i* (dibujo derecho): "Parte arpón hueso"; en el interior: "Cara lateral". En el espacio encima y al lado: "estas tres piezas estaban amarradas con un hilo firme, y unido por una goma "roja por fuera y gris rosa por dentro". [Nota del editor: las tres piezas a las cuales se refiere son *e* y las dos partes de *i*]. En el interior de *j*. Util de hueso, cara horizontal". En el interior de *k*: "Cara lateral". En el interior de *l*: "Calcedonia blanca, lechosa". En el interior de *m*: "Calcedonia blanca, lechosa". En el interior de *n*: "Calcedonia semi transparente". En el interior de *o*: "Calcedonia semi transparente". Al pie de la hoja: "Todo tamaño natural".

LAMINA CVIII

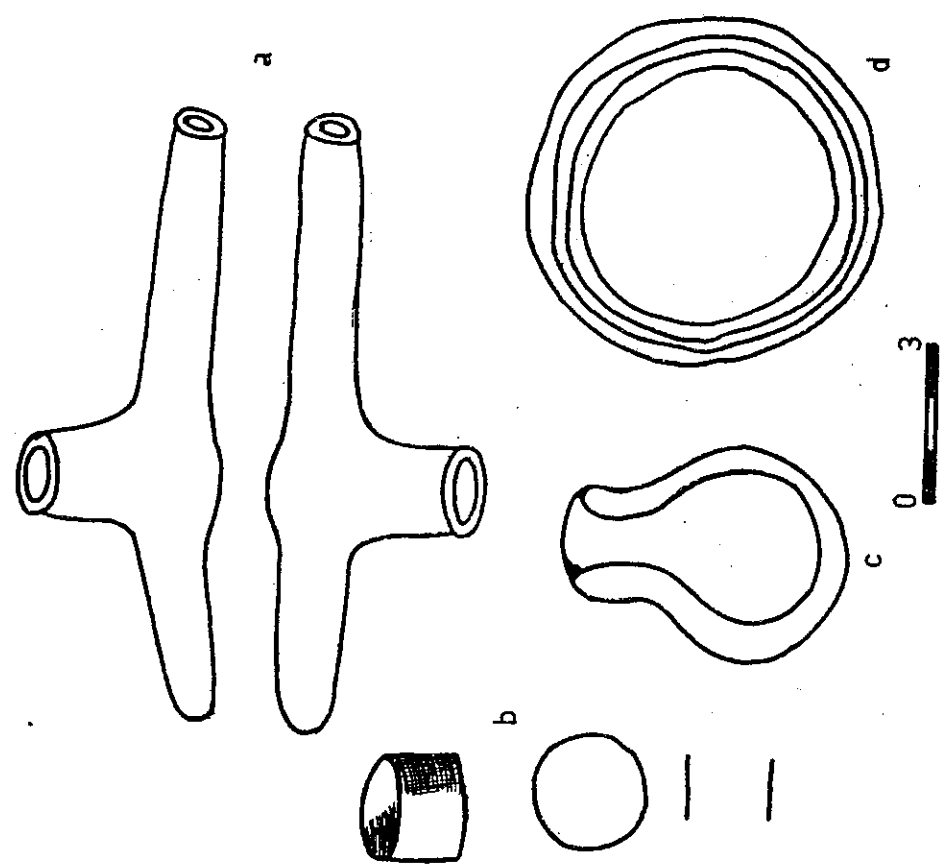
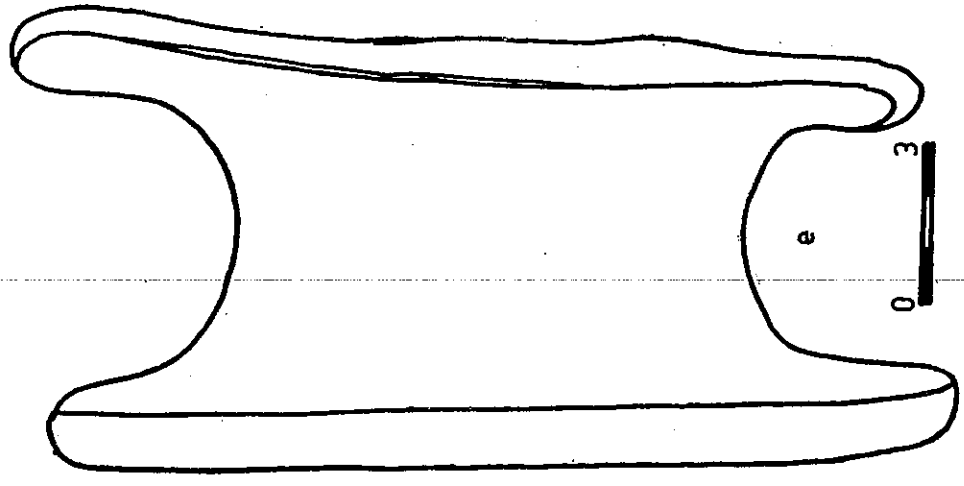

NOTAS A LAMINA CVIII

Anotaciones de Capdeville: Lám. cviii a-d - "Taltal, 11 de Abril 1922. Cascabels o Puerto Oliva. Cementerio de túmulos de tierra. Sepultura de la pipa de piedra amarillenta clara, lisa, pulida, que a 1 m. 40 hondura, dio un esqueleto en cuclilla inclinado". Debajo de *a*: "Pipa de piedra con hornillo perpendicular al tubo, salpicada de dendritas negras". Debajo de *b*: "Anillo de cobre". Debajo de *c*: "Pinzas de cobre". En el interior de *d*:

"Especie de arete doble, de cobre". Al pie de la hoja: "Todo tamaño natural".

Lám. cviii e - "Taltal, 9 de Febrero de 1922. Sepultura a 10 cuabras al sur de la Quebrada de las Guaneras y a 1 1/2 cuabras del mar, a 1 m. 60 de hondura. Esqueleto en cuclilla inclinado". Encima de *e*: "Objeto de cobre, imitando a una línea férrea con dos rieles". Debajo: "Tamaño natural".

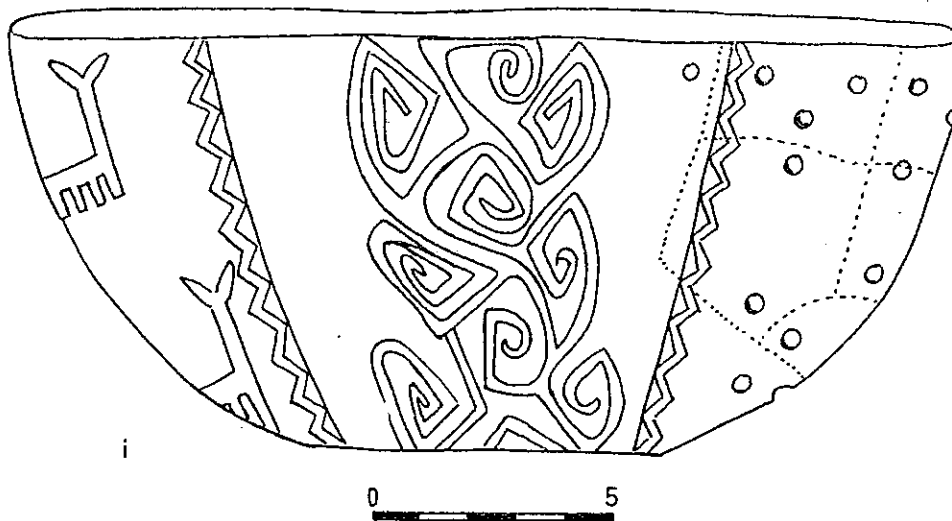
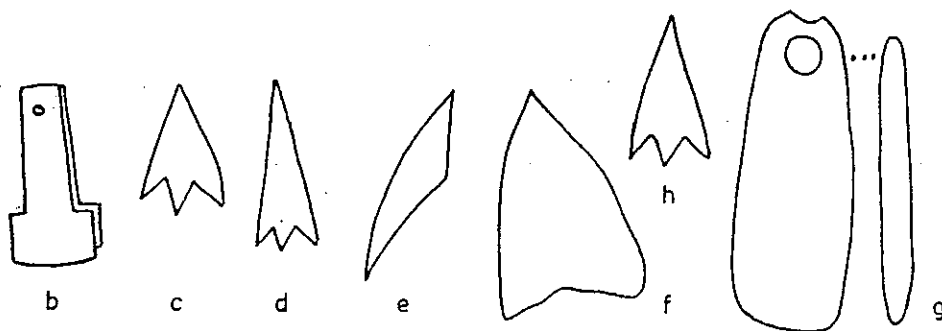
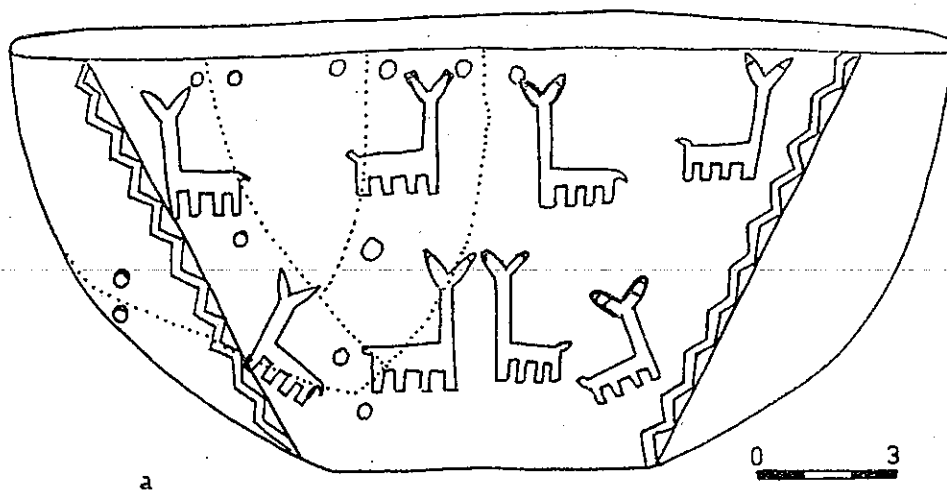

NOTAS A LAMINA CIX

Anotaciones de Capdeville: Lám. cix a - "Taltal, 29 de Abril de 1922. Cementerio de vasos pintados de Bandurria. Sepultura a 1 m. de hondura. Escudilla de tres colores: crema oscuro, rojo oscuro y negro. Por fuera y por dentro cuatro cuadros en forma de triángulo, con el vértice hacia la base. Cuadros cremas y rojos alternados, correspondiéndole a un rojo por fuera, un crema por dentro y vice-versa. Escudilla con numerosas pequeñas perforaciones que servían de añadidura. Tiene ya fondo crema oscuro con dibujos negros, ya fondo rojo oscuro con dibujos negros". Debajo del dibujo: "Tamaño natural. Vista por detrás".

Lám. cix b-i - "Taltal, 29 Abril 1922. Cementerio de vasos pintados en Bandurria". A la izquierda de *b*: "Pinza de plata con oxidación lila". A la izquierda de *c*: "Silex color carne". A la izquierda de *d*: "Silex blanco". A la izquierda de *e*: "Punta arpón hueso". A la izquierda de *f*: "Pedernal rojo café oscuro". A la izquierda de *g*: "Silex lila". Debajo de *h*: "Pulidor de bronce con perforación". A la izquierda de *i*: "Dimensiones: Altura: 0m. 09; Diámetro boca 0m. 20; Diámetro base 0m. 06; Grueso de las paredes: 0m. 008"; Debajo: "Tamaño natural. Vista de frente".

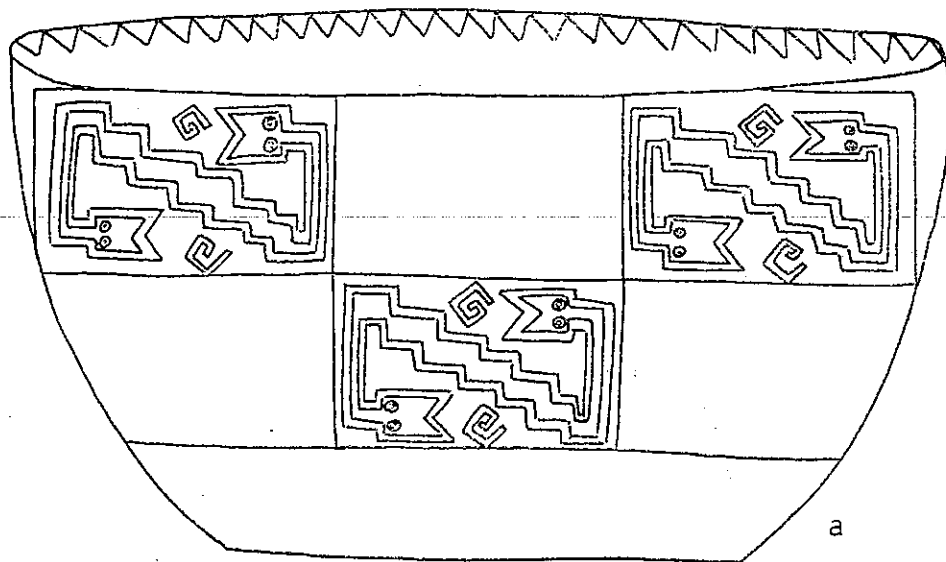

b

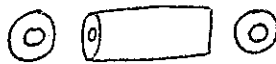

c



d



e

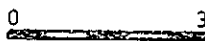
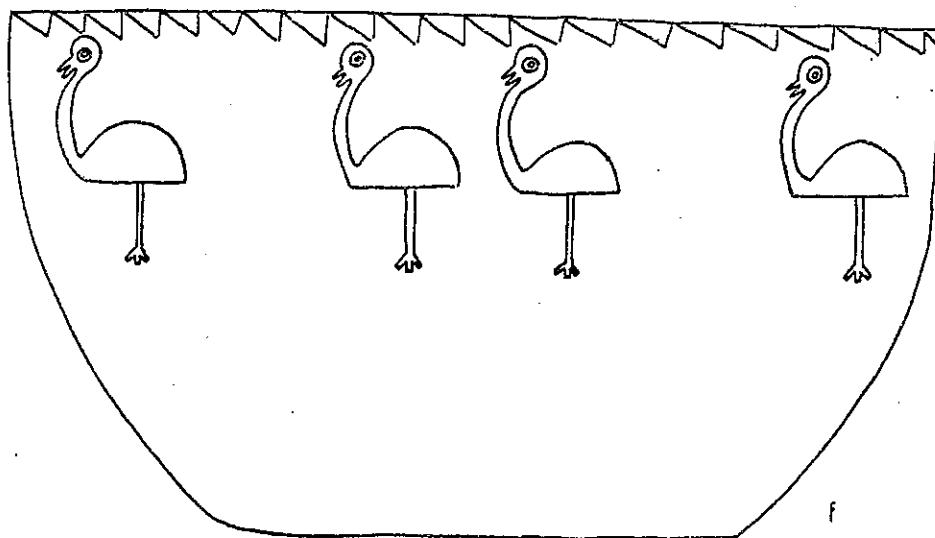

NOTAS A LAMINA CX

Anotaciones de Capdeville: Lám. cx a - "Taltal, 29 de Abril de 1922. Cementerio de vasos pintados de Bandurria. Sepultura a 1 m. de hondura. Hermosa escudilla de tres colores: rojo oscuro, negro y crema. Por fuera tiene fondo rojo con dibujos negros. Por dentro, fondo crema, con dibujos rojos y negros". A la izquierda de *a*: "La escudilla tiene ocho cuadros con dibujos negros y ocho cuadros rojos. Todo en zig-zag. Dimensiones: Altura: 0m. 13; Diámetro boca: 0m. 23; Diámetro base: 0m. 12, redonda. Grueso de las paredes: 0m. 005". A la derecha: "Los dibujos son negros sobre fondo rojo oscuro. Lo negro, resalta como relieve. Llama la atención la

pasta muy fina y muy delgada". Debajo: "Tamaño natural. Vista por fuera".

Lám. cx b-f - "Taltal, 29 de Abril de 1922. Cementerio de vasos pintados de Bandurria. Sepultura a 1 m. de hondura". A la izquierda de *b*: "Pinza de plata con oxidación lila". Encima y debajo de *c*: "Cuentas celestes de mineral de cobre". A la izquierda de *d*: "Sílex cornerina". A la izquierda de *e*: "Punta arpón hueso". A la izquierda de *f*: "Fondo crema con dibujos rojos y negros. Tiene seis pares de avestruces". Debajo: "Tamaño natural. Vista por dentro".

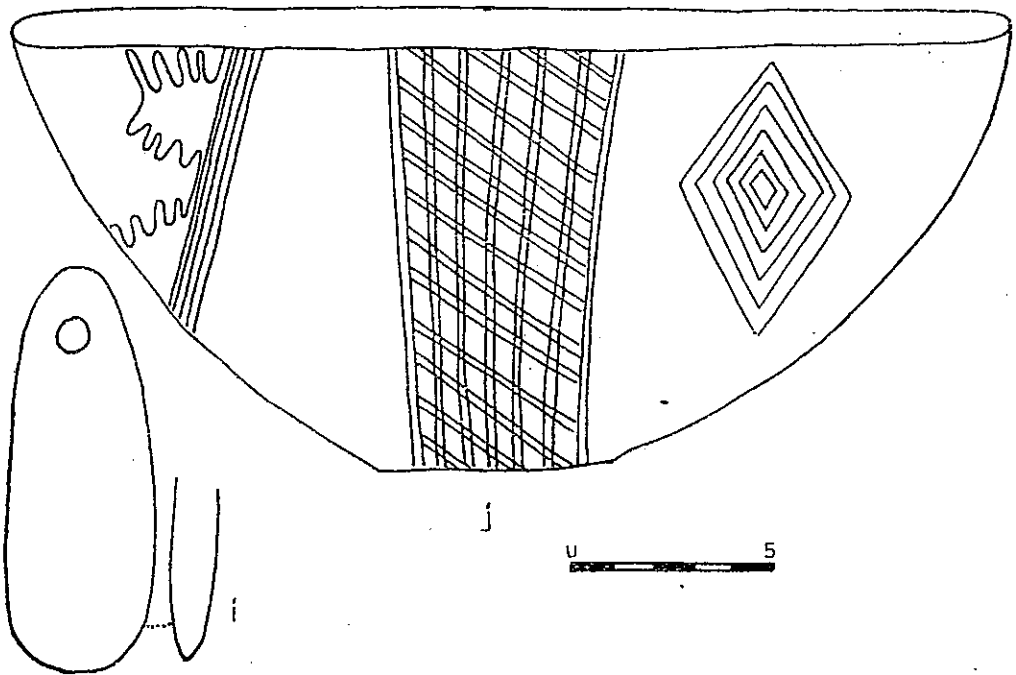
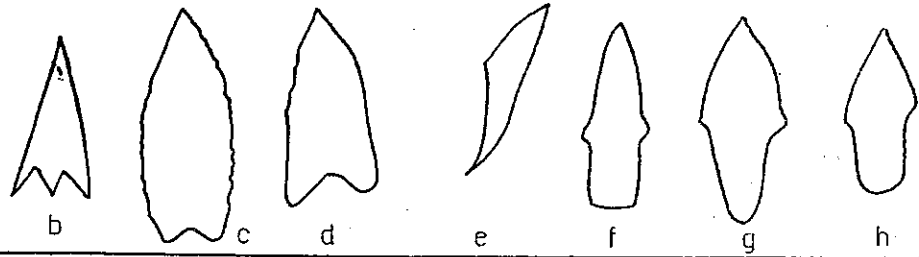
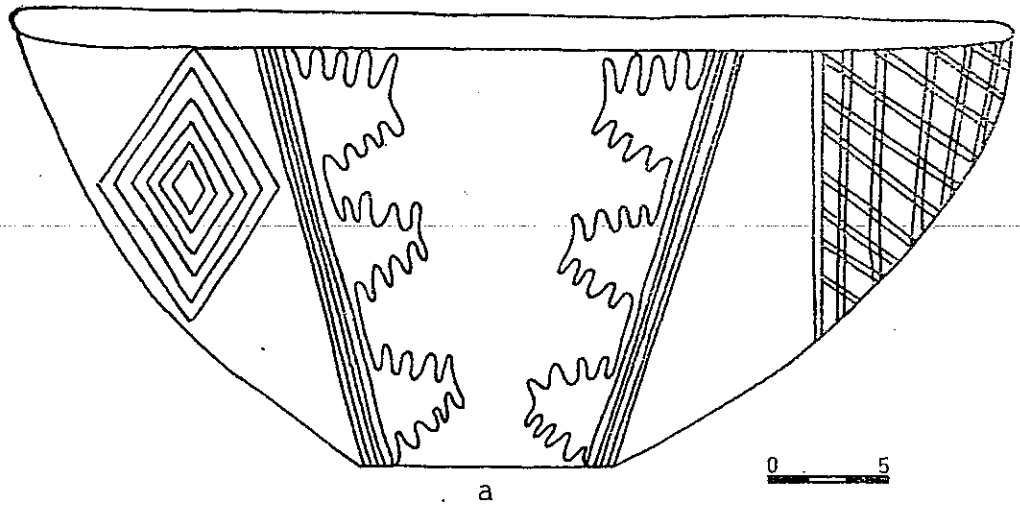

NOTAS A LAMINA CXI

Anotaciones de Capdeville: Lám. cxi a - "Taltal, 7 de Agosto de 1922. Cementerio de vasos pintados de Punta Grande, Caleta Sur. Sepultura de la escudilla de tres colores: crema oscuro con dibujos negros, y rojos oscuros con dibujos negros. Por fuera y por dentro tiene cuatro grandes triángulos, con el vértice hacia la base. Dos cremas opuestos, alternando con dos rojos opuestos, con dibujos negros. A un cuadro rojo por fuera le corresponde un crema por dentro y vice-versa". A la izquierda de *a*: "Dimensiones: Altura: 0m. 10; Diámetro boca: 0m. 25; Diámetro base: 0m. 06; Grueso de las paredes 0m. 01; Distancia del borde a la línea de la ba-

se: 0m. 15; Debajo: "Tamaño natural. Vista de frente".

Lám. cxi b-j - "Taltal, 7 Agosto 1922. Cementerio de vasos pintados de Punta Grande, Caleta Sur". A la izquierda de *b*: "Cuarzo cristalino". En el interior de *c*: "Pedernal blanco". En el interior de *d*: "Pedernal rojo oscuro y gris". A la izquierda de *e*: "Punta arpón hueso". En el interior de *f*: "Pedernal blanco amarillento". En el interior de *g*: "Pedernal rojo gris". En el interior de *h*: "Pedernal blanco amarillento". En el interior de *i*: "Piedra perforada de color gris blanquiza, de grano muy fino". Debajo de *j*: "Tamaño natural. Vista por detrás".

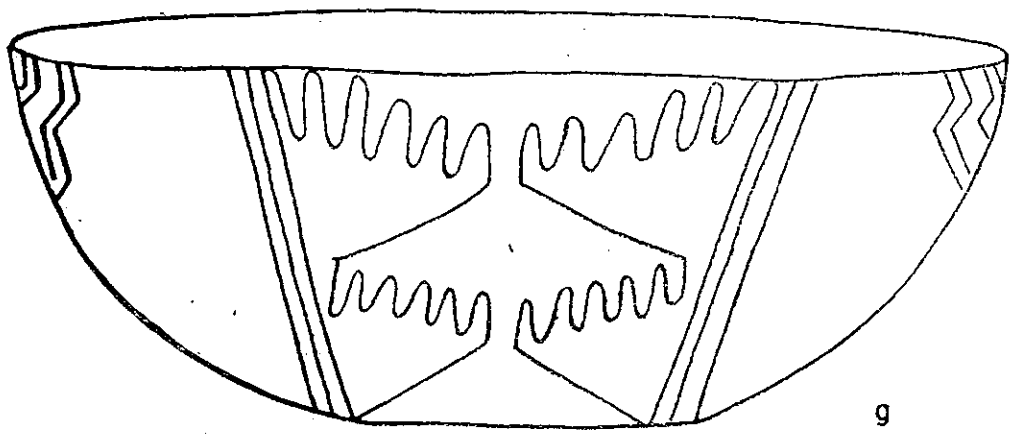
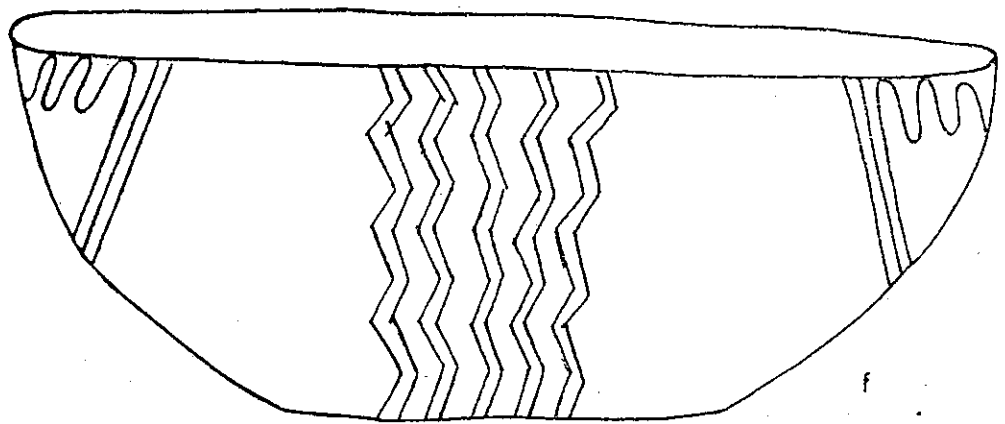
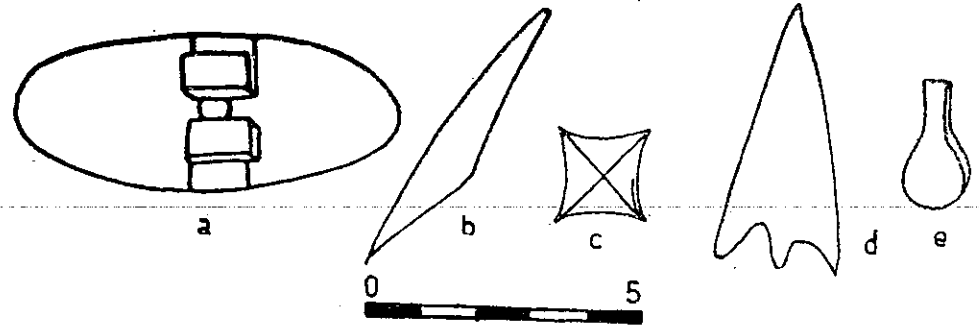

NOTAS A LAMINA CXII

Anotaciones de Capdeville: Lám. cxii a-f - "Taltal, 12 de Julio de 1922. Bandurria". Debajo de *a*: "Objeto de madera con perforación central. Talvez es parte superior de un platito de madera para aspirar rapé, con perforación central". [Nota del editor: es una fusaiola]. A la izquierda de *b*: "Punta arpón hueso". Debajo de *c*: "Pequeño adorno de bronce, que imita una campanilla". A la izquierda de *d*: "Calcedonia semi transparente". A la derecha de *e*: "Pinza de cobre". A la izquierda de *f*: "Gentes de los vasos pintados chinchas atacameños segundos"; Debajo: "Tamaño natural. Cara posterior".

Lám. cxii g - "Taltal, 12 de Julio de 1922. Bandurria. Gente de los vasos pintados, chinchas atacameños segundos". A la izquierda: "Dimensiones de la escudilla. Altura 0m. 6 1/2; Diámetro de la boca 0m. 08; Diámetro base redonda 0m. 06 1/2". Debajo de *g*: "Tamaño natural. Escudilla de dos colores. Fondo rojo oscuro con dibujos negros. Tiene dibujos exteriormente tan solo, formando cuatro cuadros: dos cuadros con ornamentos ahorquillados opuestos; y dos cuadros con cinco líneas verticales, opuestos. Estos elementos ahorquillados se ven en vasos de Catamarca, Argentina".

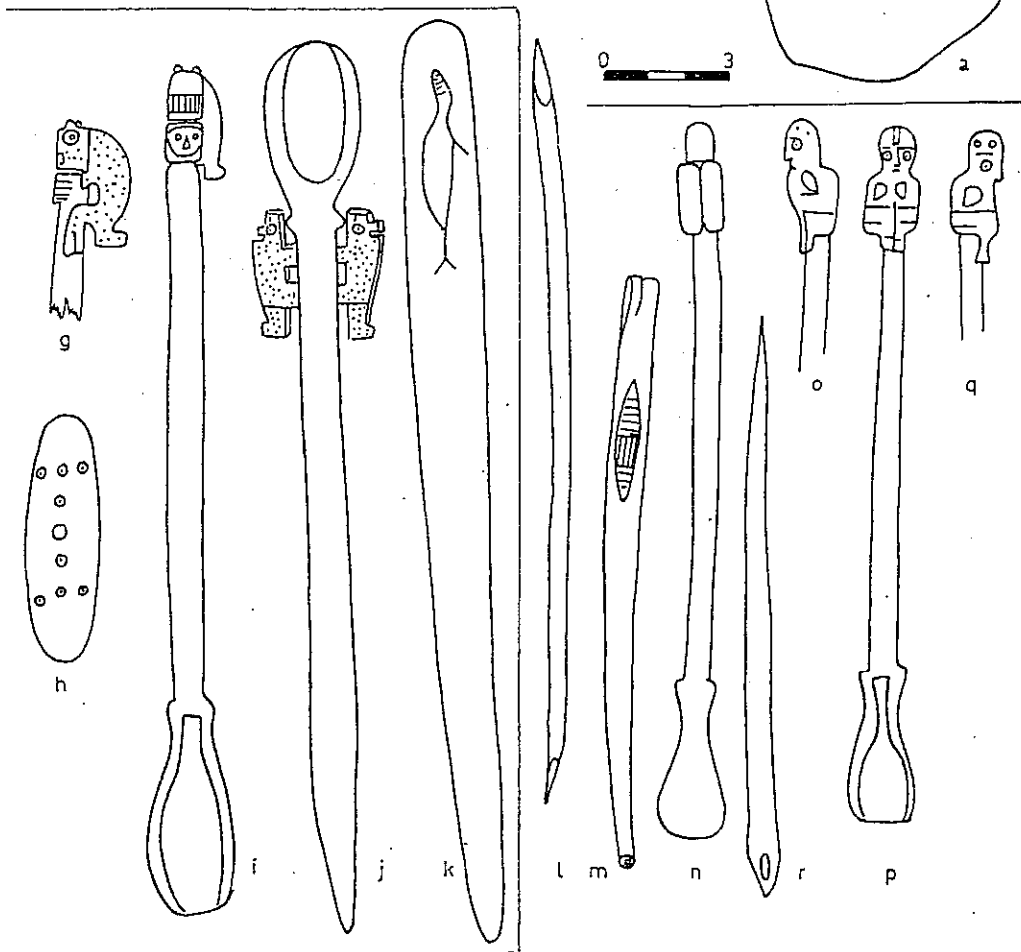
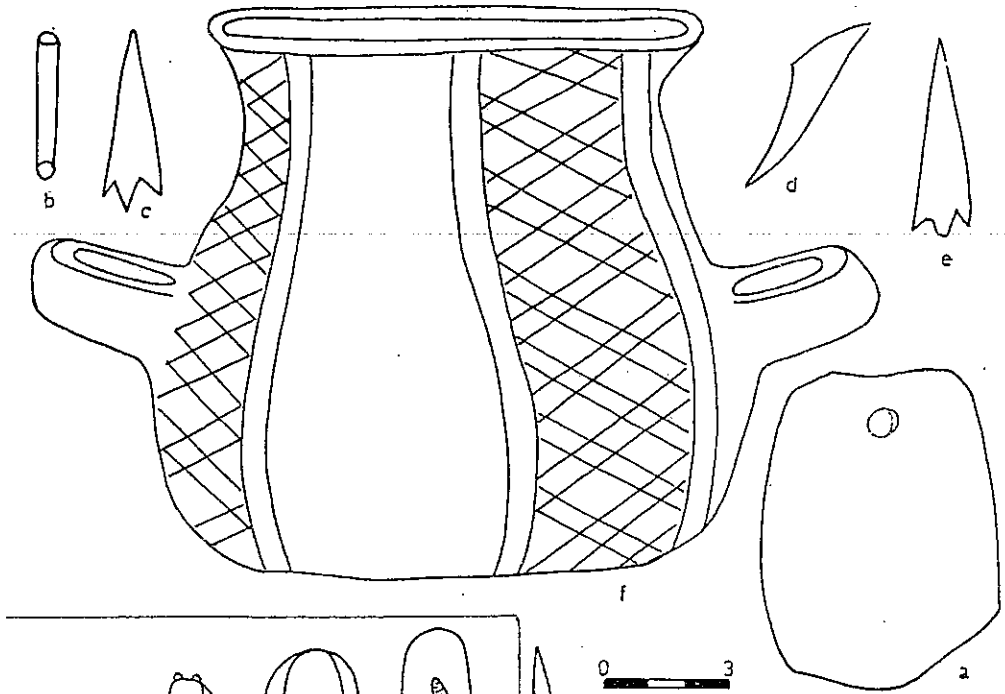

NOTAS A LAMINA CXIII

Anotaciones de Capdeville: Lám. cxiii a-f - "Taltal, 5 de Agosto de 1922. Cementerio de vasos pintados de Agua Dulce. cerca del mar. Sepultura a 1 m. de hondura. Señal una hundidura circular del terreno, a 3 m. al naciente de un cerrito de 40 metros de altura". En el interior de *a*: "Piedra con perforación, que ha servido talvez para pulir cobre o bronce". A la izquierda de *b*: "Tubo de cobre". A la izquierda de *c*: "Calcedonia"; a la derecha: "blanca lechosa". A la derecha de *d*: "Punta arpon hueso". A la izquierda y derecha de *e*: "Calcedonia blanca lechosa". A la izquierda de *f*: "Asas horizontales casi redondas y un poco inclinadas hacia arriba. El esqueleto estaba en cuclilla inclinado con la cabeza al naciente. El resto del cuerpo hacia el mar. El muerto estaba de espaldas". Debajo: "Tamaño natural. Tiene cuatro cuadros de líneas cruzadas, pintadas de rojo: dos por adelante y dos por detrás. Por fuera tiene fondo crema, con dibujos rojos. y por dentro, es todo gris claro".

Lám. cxiii g-k - "Taltal. Enero de 1918. Cementerio de vasos pintados, del Muelle de Piedra. A la izquierda de *g*: "De perfil". A la izquierda de *h*: "Objeto de hueso con perforación central": a la derecha: "Una cara es cóncava. La otra es convexa". A la izquierda de *i*: "Espátula de marfil"; a la derecha: "Vista de frente". A la izquierda de *j*: "Espátula de marfil". A la izquierda de *k*: "Espátula de hueso. Parte posterior convexa"; a la derecha: "El grabado simula un tiburón, con su esquelón. La parte anterior es acanalada".

Lám. cxiii l-r - "Taltal. 11 de Abril de 1922. Cementerio de Agua Dulce, de vasos pintados. Gentes chinchas atacameños segundos". A la izquierda de *l*: "Tubito de hueso". A la izquierda de *m*: "Tubo de hueso". A la izquierda de *n*: "Parte anterior". A la izquierda de *o*: "Lado derecho". A la izquierda de *p*: "Espátula de hueso"; a la derecha: "vista de frente". A la izquierda de *q*: "Lado izquierdo". A la derecha de *r*: "Aguja de marfil". Debajo de los dibujos: "Todo tamaño natural".

LAMINA CXIV

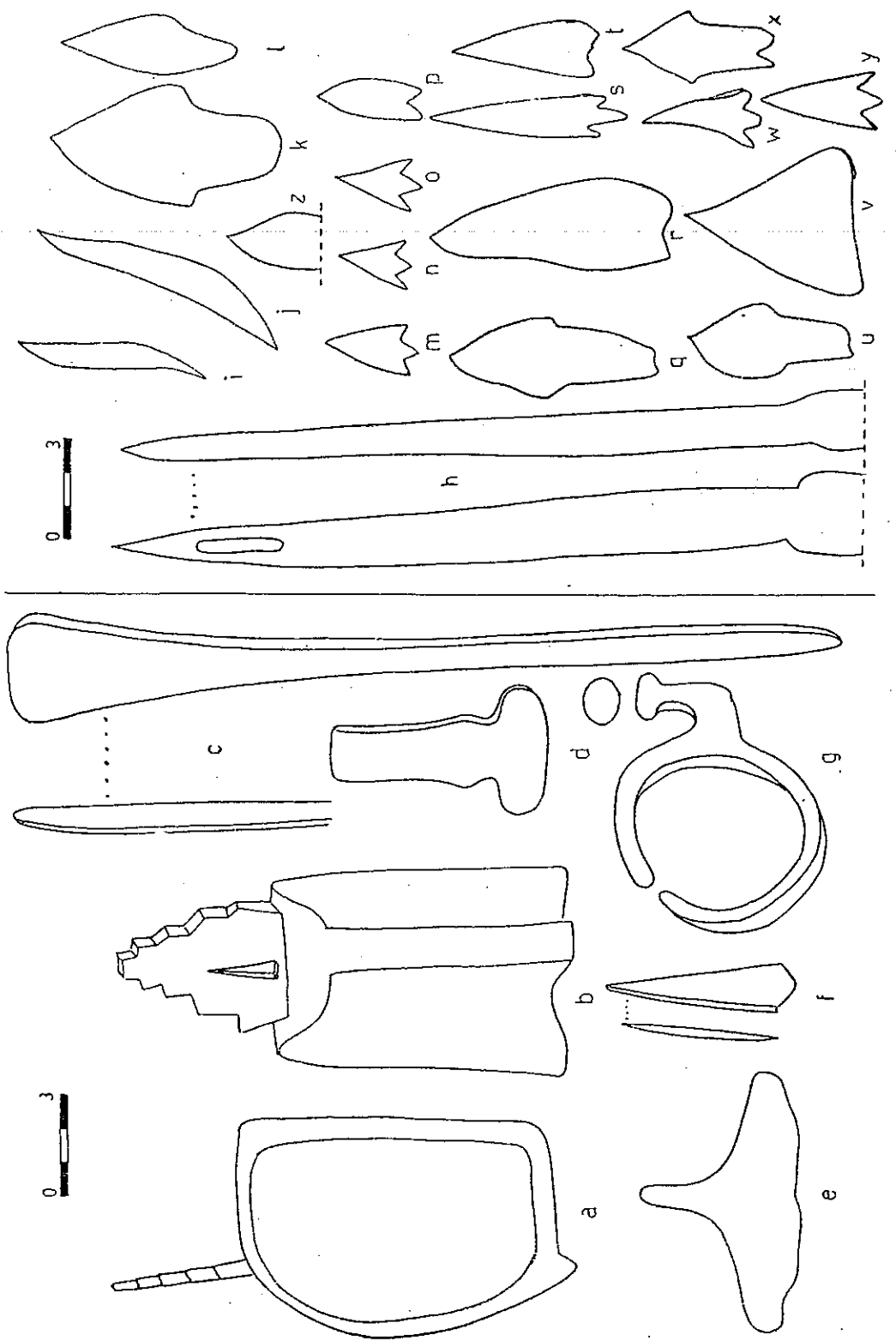

NOTAS A LAMINA CXIV

Anotaciones de Capdeville: Lám. cxiv a-g - "Taltal, Enero de 1918. Cementerio de vasos pintados, de Muelle de Piedra". Sobre *a* y *b*: "Manopla de bronce, de cobre", [sic]. En el interior de *a* a lo largo de los contornos de la parte recta (mango): "Este lado siempre está lleno de cordelillo de lana café claro". En el espacio entre las dos figuras de *c*: "Cinzel de cobre". Debajo de *d*: "Pinza de cobre". A la izquierda de *e*: "Cuchillo de cobre". Debajo de *f*: "Cinzelito de cobre". En el interior de *g*: "Argolla adorno de cobre". Al pie de la hoja: "Todo tamaño natural".

Lám. cxiv h-z - "Taltal, Enero de 1918. Cementerio de vasos pintados situado a 10 metros al sur de la Quebrada del Hueso y a 50 metros al S. E. del muelle de Pie-

dra. Gentes chinchas atacameños segundos. Primer tiempo". A la izquierda de *h*: "Parte de arpón de madera". Entre *i* y *j*: "Puntas de arpón de hueso". En el interior de *l*: "Cornerina parda rojiza". A la izquierda de *m*: "Agata blanca rosada". A la izquierda de *n*: "Agata roja". A la izquierda de *o*: "Pedernal rojo". A la izquierda de *p*: "Pedernal lila". En el interior de *q*: "Opalo". En el interior de *r*: "Cornerina rojiza". A la izquierda de *s*: "Calcedonia blanca lechosa". En el interior de *t*: "Cornerina parda rojiza". En el interior de *u*: "Agata blanca". En el interior de *v*: "Pedernal negro y rojizo". En el interior de *w*: "Agata blanca". En el interior de *y*: "Calcedonia blanca lechosa". En el interior de *z*: "Cornerina parda rojiza".

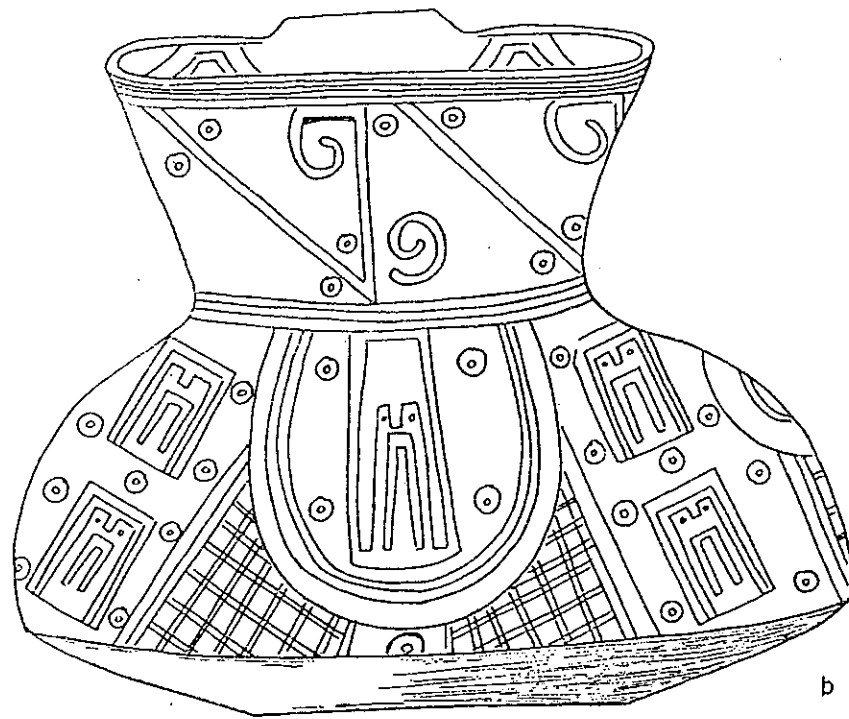
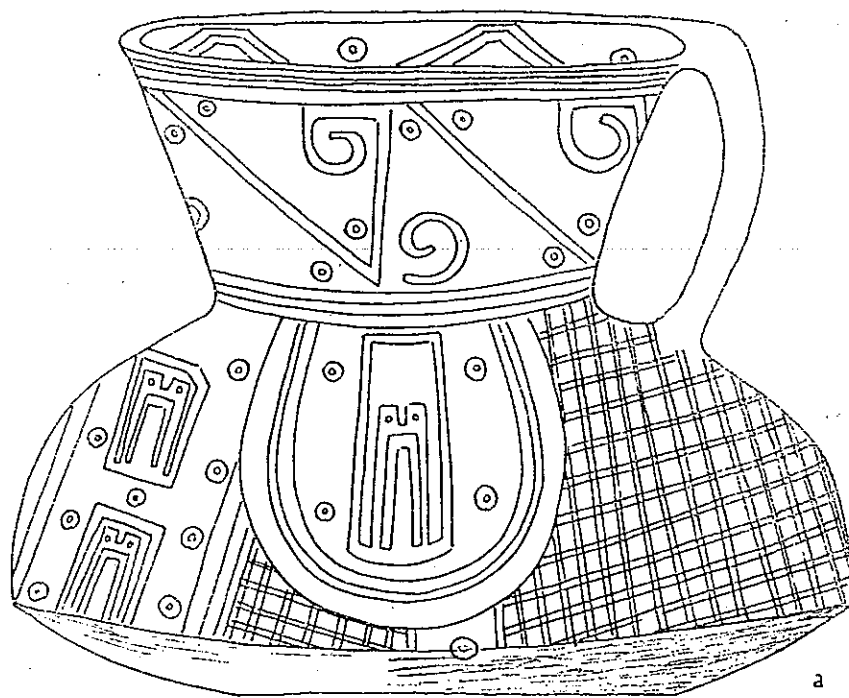

NOTAS A LAMINA CXV

Anotaciones de Capdeville: Lám. cxv-a - "Taltal, 27 de Agosto de 1922. Cementerio de vasos pintados de *Punta Grande*¹, Caleta Norte. Sepultura a 1 m. 20 de hondura. Jarrito estilo chincha". A la izquierda del dibujo: "Este jarrito, puro estilo chincha, es casi igual, al vaso figura 3 de la lámina xxiii, que se dibuja en "La Arqueología de Arica y Tacna" por Max Uhle, por su forma y dibujos". A la derecha del dibujo: "Como en el vaso del sabio Dr. Max Uhle, en éste, se ven las puntas triangulares, los 3 campos supra-hemisféricos, a modo de blasones, adornados con pequeñas figuras de hombres. Jarro pintado de negro, amarillo, blanco y rojo, sobre fondo crema". Debajo del dibujo: "Tamaño natural. Vista de perfil".

Lám. cxv b - "Taltal, 27 de Agosto de 1922. Cementerio de vasos pintados de *Punta Grande*¹ Caleta Norte. Sepultura de 1 m. 20 de hondura, que dio esqueleto en cuclilla inclinado. Jarrito estilo chincha". A la izquierda del dibujo: "Dimensiones: Altura 0m. 14; Mayor diámetro 0m. 17 1/2; Globular, a 0m. 03 1/2 de la base; Diámetro de la base: 0m. 07 1/2; Altura del cuello: 0m. 05 1/2; Diámetro boca: 0m. 12; Diámetro en la base del cuello: 0m. 08; Distancia de la base del cuello, al borde globular: 0m. 07 1/2; Distancia del borde globular, a donde principia la base: "0m. 06 1/2". A la derecha del dibujo: "Dimensiones del asa. Altura: 0m. 067; Claro: 0m. 028; Ancho: 0m. 025; Grueso: 0m. 01". Debajo del dibujo: "Tamaño natural. Vista de frente".

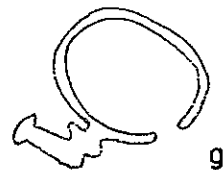
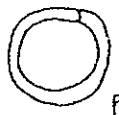
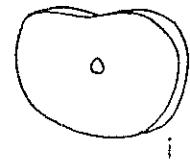
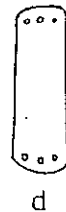
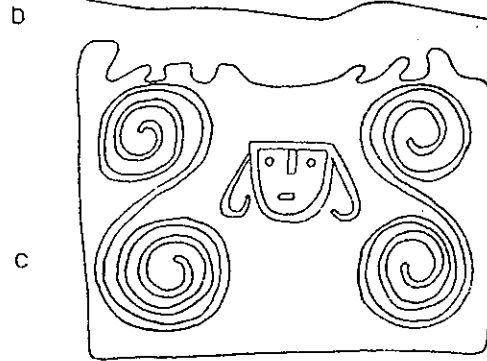
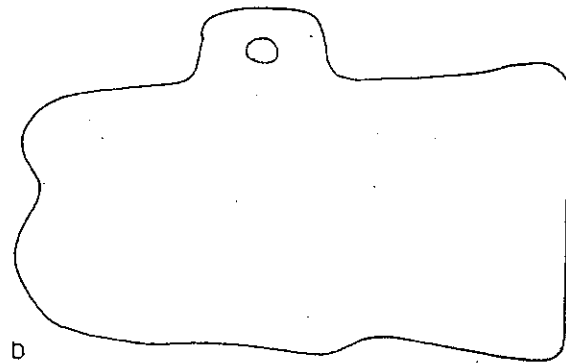
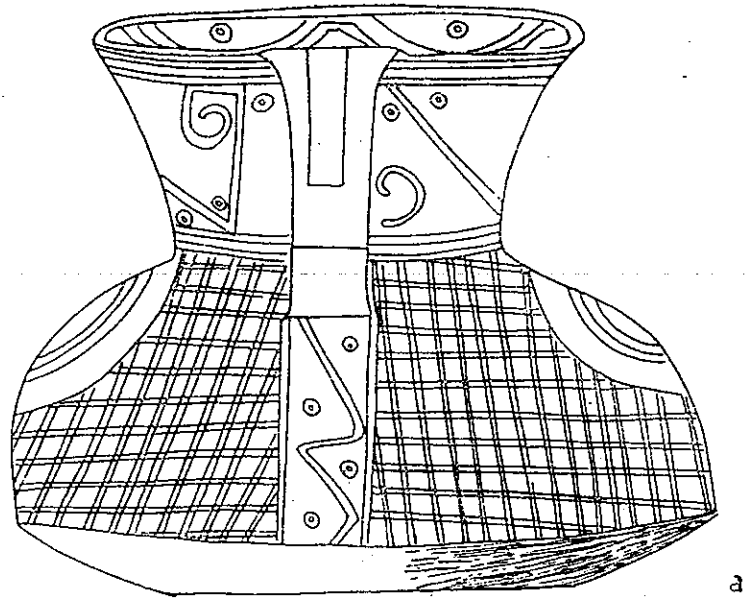

NOTAS A LAMINA CXVI

Anotaciones de Capdeville: Lám. cxvi a - "Taltal, 27 de Agosto de 1922. Cementerio de vasos pintados de *Punta Grande*¹, Caleta Norte. Jarrito estilo chincha". A la izquierda del dibujo: "Este jarro, de estilo chincha, hallado en Taltal, es la pura confirmación de lo expuesto por el sabio Dr. Max Uhle, al decir que los chinchas atacameños segundos se establecieron en esta zona". Debajo del dibujo: "Tamaño natural. Visto por detrás".

Lám. cxvi b-j - "Taltal, 27 Agosto 1922 - Cementerio de vasos pintados. Punta Grande Caleta Norte. Sepultura del jarrito chincha". A la derecha de *b*: "Ador-

no o Hacha de cobre". A la izquierda de *c*: "Pieza de adorno de cobre. Los dibujos están en relieve. Los he pintado de negro para que se noten bien". A la derecha de *d*: "Lámina de oro, con tres perforaciones en cada extremo". Sobre *e*: "Pajarito de cobre". Sobre *f*: "Anillo de plata imita una culebra"; a la izquierda: "oxidación color lila"; en el interior del dibujo: "Pesa: 10 gramos". A la derecha de *g*: "Pendiente de cobre. De este tipo, hay ejemplares tan chicos y delgados que sólo suponen que sean zarcillos". A la izquierda de *h*: "Pinza de cobre". Debajo de *i* y *j*: "Piezas de adorno de mineral de cobre".

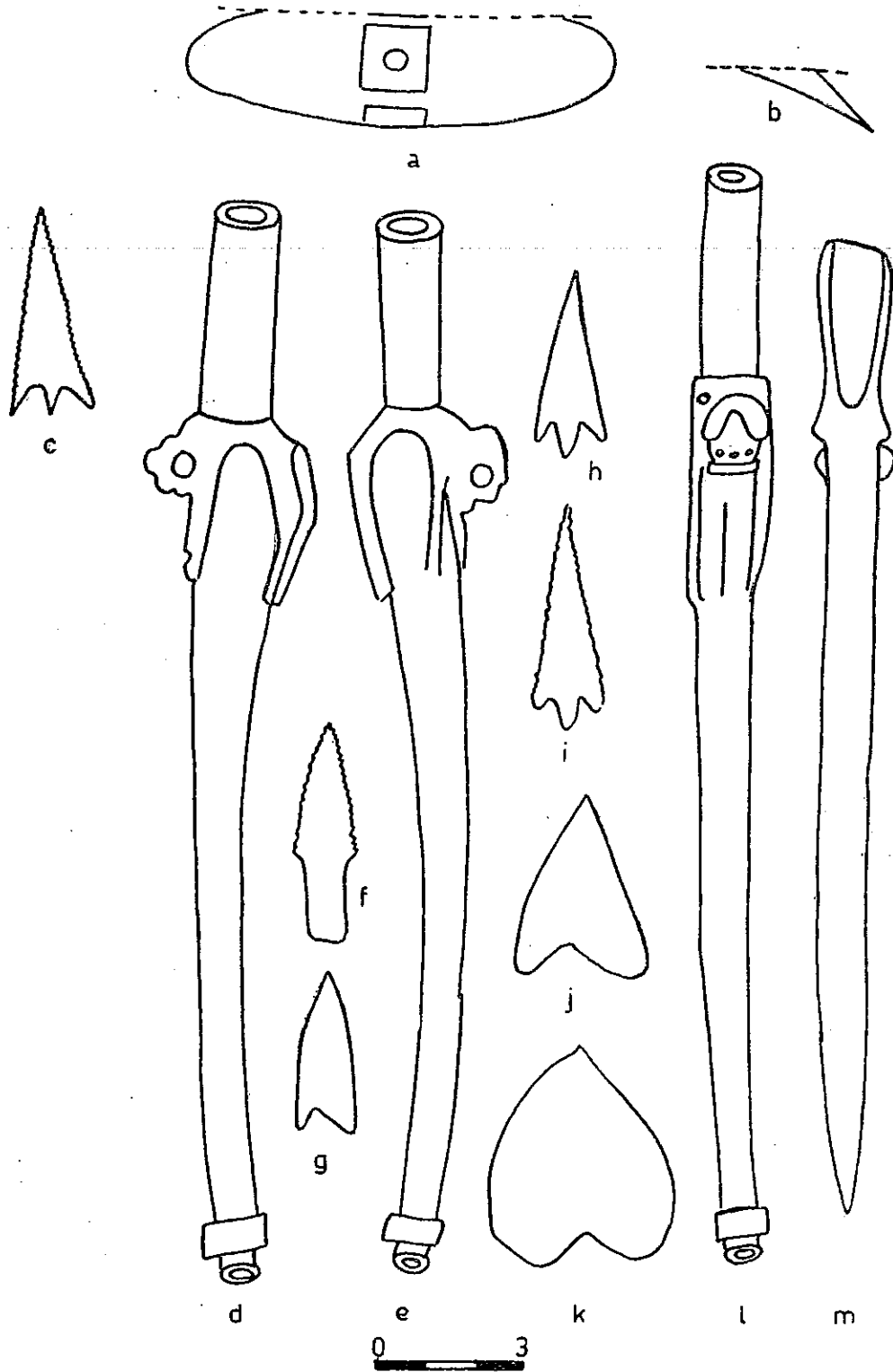

NOTAS A LAMINA CXVII

Anotaciones de Capdeville: Debajo de *a*: "Objetos de madera, con perforación". A la derecha y debajo de *b*: "arpón hueso". En el interior de *c*: "Cornerina". A la izquierda de *e*: "Tubo para fumar. Esta pipa tiene tallado un animal. Es de hueso. Lado derecho". En el interior de *e*: "Lado izquierdo". A la izquierda de *f*: "Sílex lila". Alrededor de la base de *g*: "Calcedonia semi transparente". A la de-

recha e izquierda de *h*: "Calcedonia semi transparente". A la derecha e izquierda de *i*: "Calcedonia semi transparente". A la izquierda de *j*: "Sílex lila oscuro". En el interior de *k*: "Pedernal blanco anaranjado". En el interior de *l*: "Visto de frente" (de *d* y *e*). A la derecha de *m*: "Espátula de hueso". Al pie de la hoja: "Todo tamaño natural".

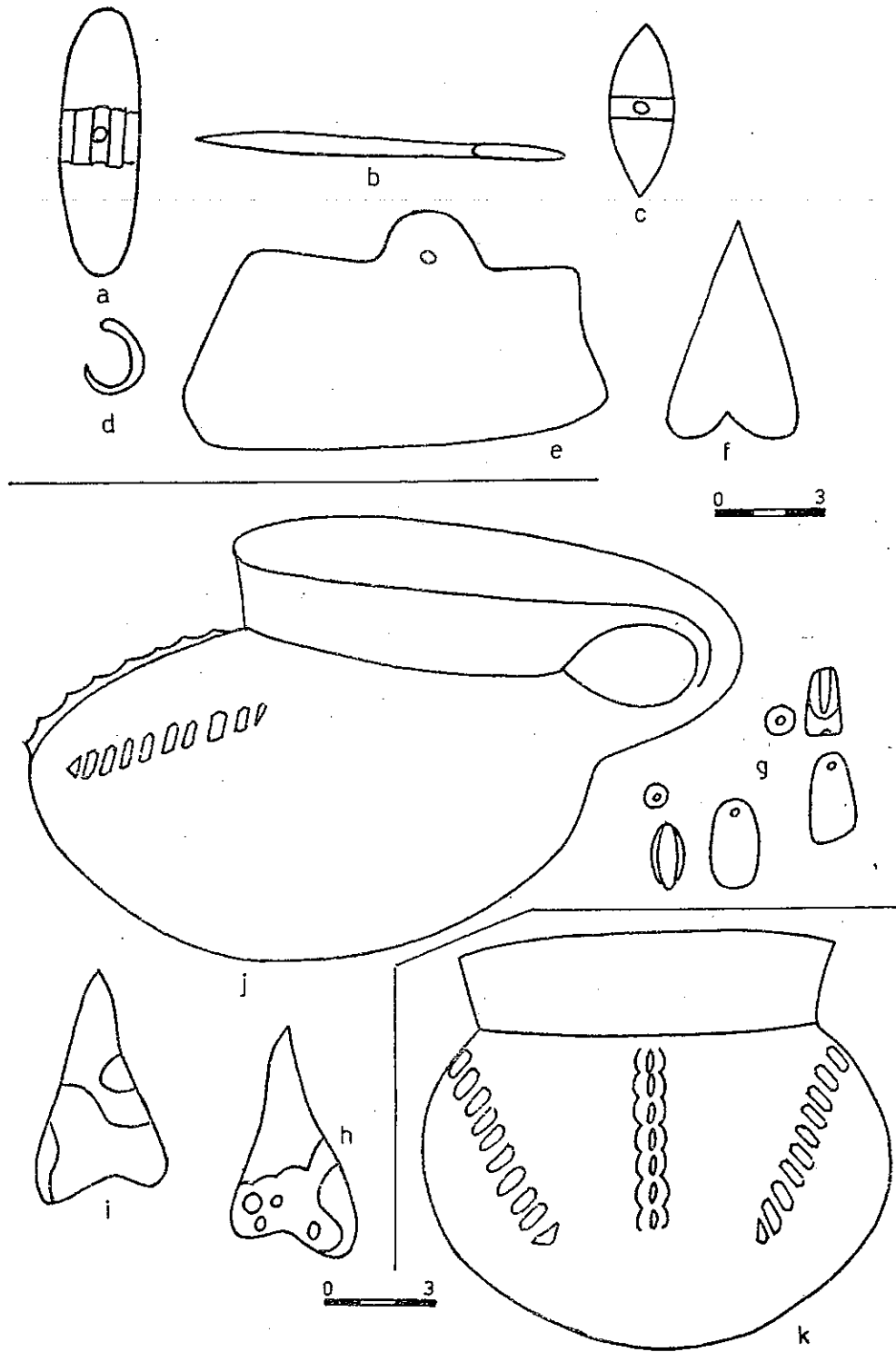

NOTAS A LAMINA CXVIII

Anotaciones de Capdeville: Lám. cxviii a-f: "Taltal, 20 de Agosto de 1922, Cementerio de vasos pintados, a dos cuerdas al sur de la Quebrada de las Guaneras, sobre el camino que va a San Pedro". A la izquierda de *a*: "Tiene dos caras: una convexa y la otra cóncava. Objeto de madera con perforación central". Sobre *b*: "Objeto de hueso". A la derecha de *c*: "Objeto de hueso con perforación central. Una cara es convexa. La otra es cóncava". Debajo de *d*: "Anzuelo de cobre". Debajo de *e*: "Objeto de cobre". Debajo de *f*: "Punta de flecha de base angular".

Lám. cxviii g-j: "Taltal. 20 de Junio de 1922 - Punta de Plata, lado sur Sepultura que a 1 m. hondura dio esqueleto en cuclilla inclinado. Vaso color gris pizarra, del tipo llamado de zapato"¹. (*g* - sin explicación). A la derecha de *h*: "Pedernal rojo oscuro y plomo"; deba-

jo: Cara inferior algo cóncava, en la mitad superior". Debajo de *i*: "Base angular. Pedernal rojo y plomo. Cara superior. Base bien biselada por ambas caras". Debajo de *j*: "Vista de perfil. Todo tamaño natural".

Lám. cxviii - k: "Taltal, 20 de Junio de 1922. Sepultura, que a 1 m. de hondura, dio esqueleto en cuchilla inclinado. Dimensiones: Altura por delante: 0 m. 12. Altura por detrás: 0 m. 9 1/2. Diámetro antero-posterior: 0 m. 15. Diámetro de derecha a izquierda: 0 m. 13. Diámetro de la boca: 0 m. 10 1/2. Diámetro del cuello: 0 m. 09. Altura del cuello: 0 m. 02 1/2. Grueso de las paredes del vaso: 0 m. 0 1/2". Debajo del dibujo: "Tamaño natural. Dimensiones del asa: Abertura horizontal: 0 m. 3 1/2. Abertura vertical 0 m. 2 1/2. Ancho del asa, a raíz del borde superior de la olla 0 m. 06. Ancho del asa, en su curva mas posterior 0 m. 02".

LAMINA CXIX

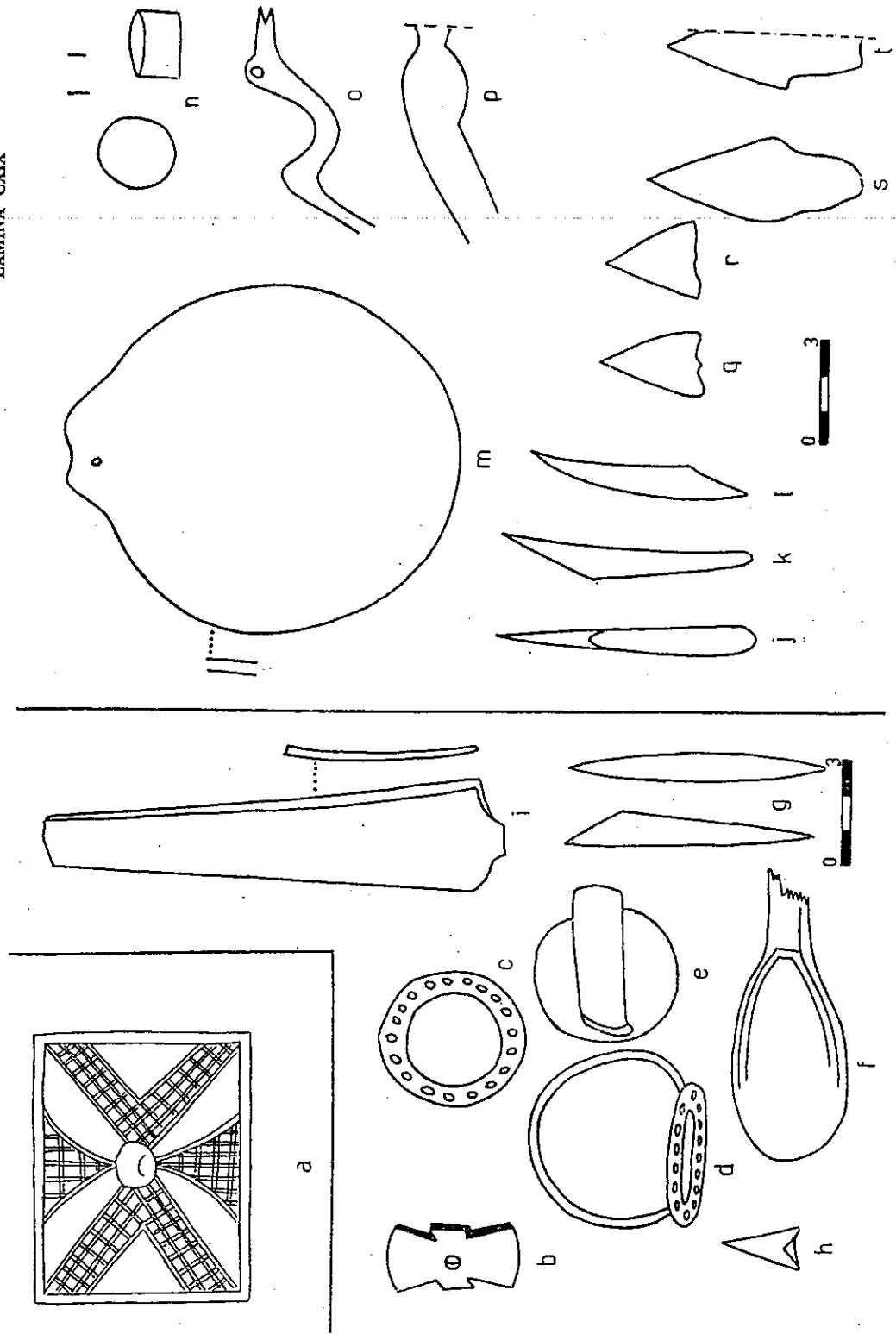

NOTAS A LAMINA CXIX

Anotaciones de Capdeville: lám. cxix a: "Taltal, 11 de Julio de 1922. Caleta de Cifuncho. Pedazo de un vaso de tres colores: rojo oscuro, blanco y negro". Debajo del dibujo: "Cabeza de animal estilizado de 0 m. 1 1/2 de largo y de ancho, en relieve. Vaso, especie de aríval [sic], de fondo rojo oscuro. El cuadrado es de fondo blanco, con rayas negras. Toda la cabeza del animal, es blanca completamente, es una especie de protuberancia saliente. Tamaño natural".

Lám. cxix b-i: "Taltal, 31 Mayo de 1922. Caleta de las Tórtolas. Sepultura de vasos pintados". Entre *d* y *e*: "Brazaletes de cobre". Debajo de *f*: "Espátula de madera, parte inferior". En el espacio entre *g*: "Punta de arpón de hueso". A la derecha de *h*: "Pedernal rojo colorado". Debajo de *h*: "Punta de flecha con Goma gris claro en la base. De color café claro por dentro. La parte delantera del arpón, era de madera del tipo redondo". A

la derecha de *i*: "Pinza de plata, óxido lila". Al pie de la página: "Todo tamaño natural".

Lám. cxix j - t: "Taltal, 25 de Mayo de 1918. Llanura del Hueso Parado. Sepultura, como a 20 metros al oriente del Horno de ladrillo de la casucha que a 1 m. 10 de hondura, dio esqueleto en cuclilla inclinado, gentes de los vasos pintados, último tiempo". A la izquierda de *j*: "Cara posterior". A la izquierda de *k*: "Cara lateral". A la izquierda de *l*: "Punta de arpón hueso". Debajo de *m*: "Disco de cobre". A la derecha de *n*: "Anillo de cobre". Entre *o* y *p*: "Cabeza de h.". En el interior de *q*: "jaspe". Debajo: "amarillo oscuro". En el interior de *r*: "ópalo". En el interior de *s*: "Pedernal blanco con venas rosadas". En el interior de *t*: "Pedernal blanco rosado".

° En el libro de Copias de Capdeville, las figuras *p* y *t* y su texto resultan incompletas.

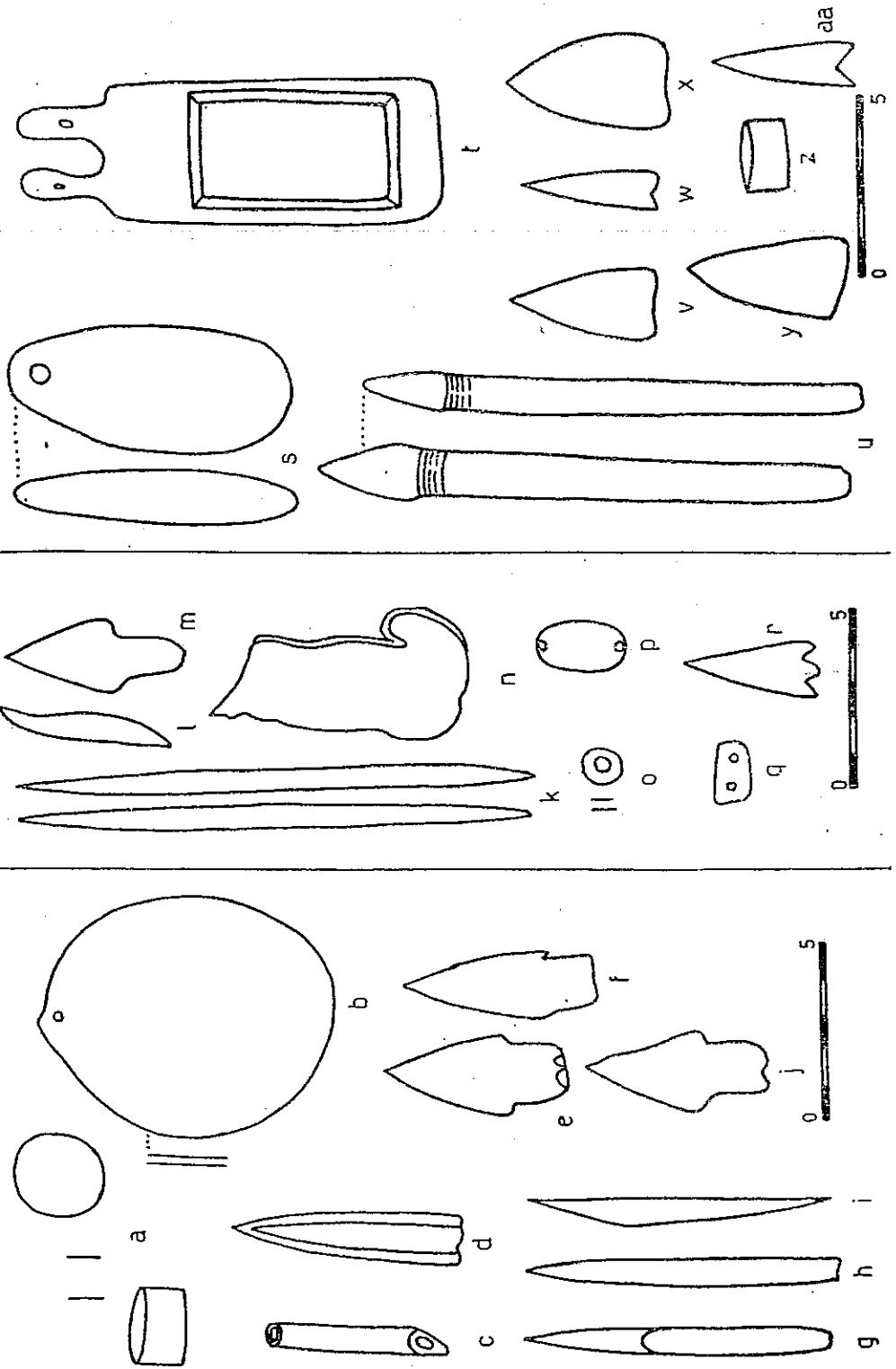

NOTAS A LAMINA CXX

Anotaciones de Capdeville: lám. cxx a-j: "Taltal, 2 de Septiembre de 1919. Llana del Hueso Parado, esquina sur. Sepultura situada a 10 metros al norte de una gran pirca de piedra. Gente de los vasos pintados último tiempo". Encima de *a:* "Anillo de cobre". Debajo de *b:* "Disco de bronce. Debajo de *c:* "Tubo de hueso". En el interior de *e:* "Pedernal negro". En el interior de *f:* "Jaspe amarillo oscuro". A la derecha de *g:* "Punta arpón hueso color gris"; a la izquierda: "Cara posterior". A la derecha de *h:* "Cara anterior". A la derecha de *i:* "Cara lateral". En el interior de *j:* "Jaspe gris"; a la derecha: "Biselada la base por sus dos caras". Al pie de la página: "Todo Tamaño natural".

Lám. cxx k-r: "Taltal, 31 de Mayo de 1922. Caleta de las Tórtolas. Gentes de los vasos pintados". A la izquierda de *k:* "objeto de hueso". A la izquierda de *l:* "Punta de arpón hueso". A la derecha de *m:* "Pedernal blanco". Debajo de *n:* "Pinza de cobre". Debajo de *o:* "Cuenta azul de mineral de cobre". De-

bajo de *p:* "Piedra verde de mineral de cobre". Debajo de *q:* "Cuenta de nácar blanco amarillenta algo cóncava". A la derecha de *r:* "Calcedonia blanca amarillenta semi transparente".

Lám. cxx s-aa: "Taltal, 1º Febrero 1922. Terreno de la Union Oil, en el Puerto de Taltal. Esta sepultura es un pequeño túmulo de tierra. Gentes de vasos pintados, del último tiempo. Por la parte delantera del arpón de hueso, ya se nota la unión entre las gentes de los vasos pintados y las gentes de los túmulos de tierra, agregándole el platito de madera". En el interior de *s:* "Piedra con perforación que servía, quizás, para pulir cobre o bronce". En el interior de *t:* "Platito de madera para el uso de aspirar rapé". A la derecha de *u:* "De hueso". Debajo de *v, w, x:* "Pedernales blancos". En el interior de *y:* "Pedern. rosado". Debajo de *z:* "Anillo de cobre". A la derecha de *aa:* "Punta de flecha de base angular de pedernal blanco". Al pie de la página: "Todo tamaño natural".

LAMINA CXXI

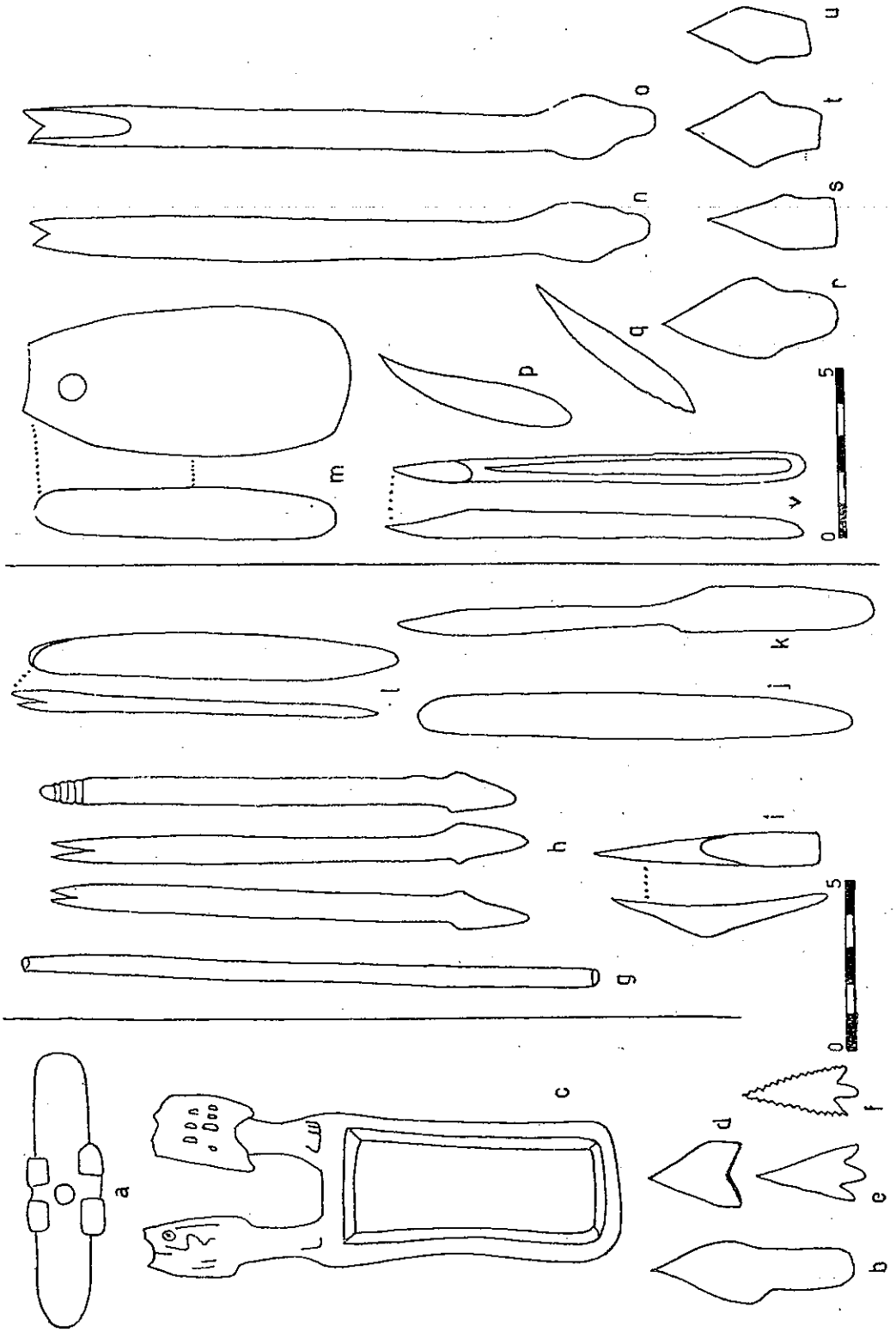

NOTAS A LAMINA CXXI

Anotaciones de Capdeville: lám. cxxi a-f: "Taltal, 11 de Abril de 1922. Cementerio de vasos pintados de Agua Dulce. Sepultura de la escudilla de dibujos de bandadas de pájaros y culebras, etc., a 1 m. 60 de hondura, con esqueleto en cucilla inclinado". A la izquierda de *b*: "Punta de flecha de pedúnculo, espesa, en todo el eje longitudinal de ágata blanca de venas longitudinales". Debajo de *c*: "Platito de madera que se usaba en la aspiración del rapé. La pieza superior* de madera, tiene una perforación central. Esta pieza estaba colocada encima de las dos cabezas, según la autopsia (sic) de la sepultura". A la izquierda de *d*: "Punta de flecha de base angular de ágata blanca de venas longitudinales". A la derecha de *e*: "Cuarzo ahumado". A la derecha de *f*: "Sílex lila".

Lám. cxxi g-l: "Taltal, 1º Febrero de 1922. Terreno de la Unión Oil, en el puerto de Taltal. Sepultura de túmulo de tierra. Tiempo de transición entre vasos pintados y túmulos de tierra". A la izquierda de *g*: "Tubito de hueso de ave". Debajo de *h*: "Parte delantera de arpón de hueso típicos de las Jentes de los túmulos de tierra". Al lado izquierdo de cada una de las tres figuras que compo-

nen *h*: "Cara posterior"; "Cara anterior"; "Cara lateral".

Entre dos partes de *i*: "Punta de arpón de hueso". A la derecha de *k*: "Espátula de hueso". A la izquierda de *l*: "Parte delantero de arpón de madera". Al pie de la página: "Todo tamaño natural".

Lám. cxxi m-o: "Taltal, 7 de Agosto de 1920. Llanura del Hueso Parado. Jente de los vasos pintados, último tiempo". Debajo de *m*: "Pulidor de bronce o cobre". A la derecha de *n*: "Parte delantera, de arpón, de hueso". A la izquierda: "Cara posterior". A la izquierda de *o*: "Cara anterior". A la izquierda de *p*: "Punta arpón hueso". A la izquierda de *q*: "Punta arpón hueso". En el interior de *r*: "Pedernal rosado". En el interior de *s*: "Pedernal blanco gris". En el interior de *t*: "Pedernal rojo café". En el interior de *u*: "Pedernal lila". Encima del grupo *r-u*: "Llama la atención¹ que en esta sepultura, está relacionada, las puntas de flechas, tipos de pedúnculos de vasos pintados, con la parte delantera de arpón de hueso de las Jentes de los túmulos de tierra". A la derecha de *v*: "Util de hueso". Al pie de la página: "Todo tamaño natural".

* Se refiere a fig. a.

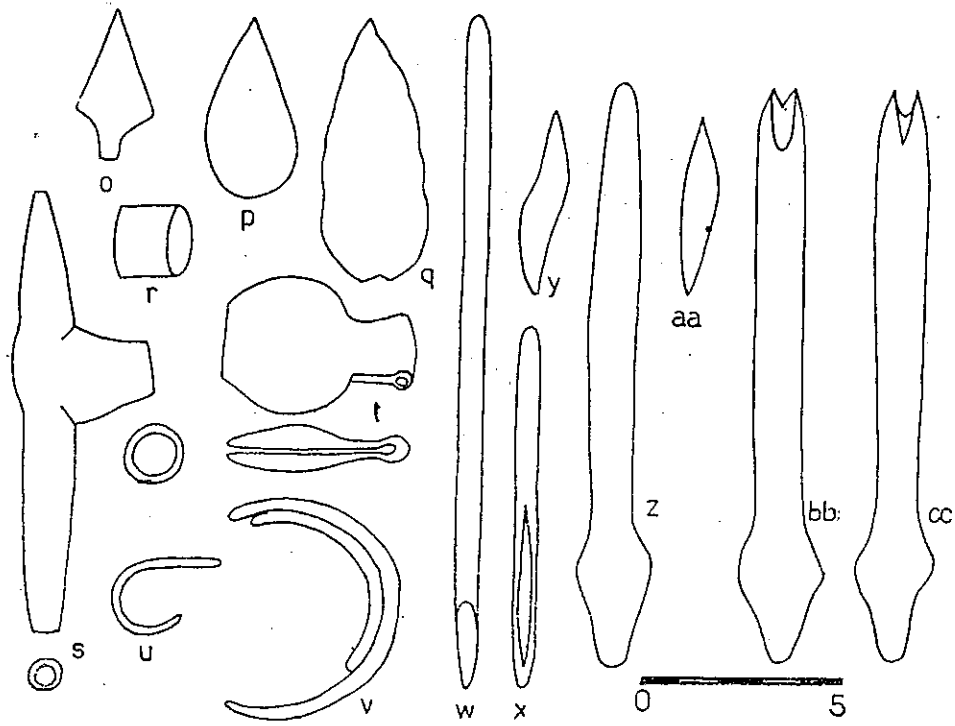
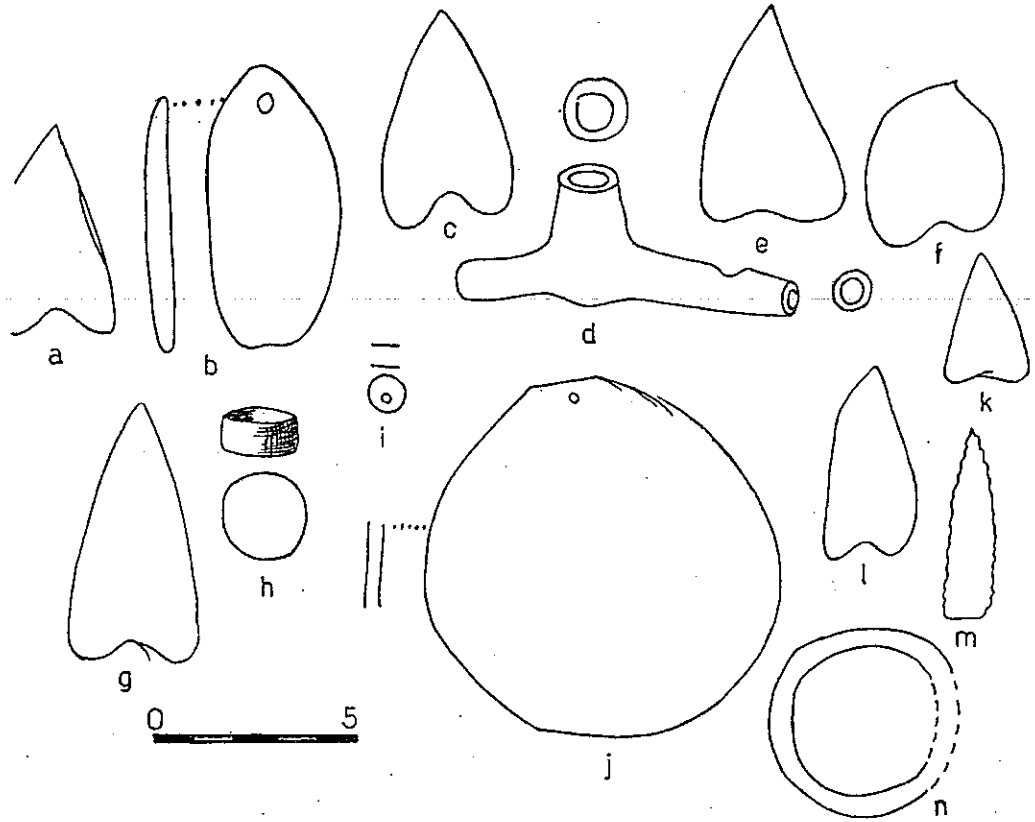

NOTAS A LAMINA CXXII

Anotaciones de Capdeville: lám. cxxii
a-n: "Taltal, 21 de Octubre de 1916. Cementerio de los vasos pintados del Hueso. Sepultura de la pipa esquinada, situada a 10 metros al sur de la Quebrada del Hueso, a 15 metros al S. E. de las sepulturas de los vasos pintados, y a 2 metros del camino a la Caleta. La señal que determinó esta sepultura, fué una hendidura. A un metro treinta de hondura dió esqueleto en cuclilla inclinado, con el presente ajuar". Al interior de *a*: "Pedernal blanco". Entre las dos partes de *b*: "Pulidor de cobre". En el interior de *c*: "Pedernal gris café". Sobre el brazo derecho de *d*: "Pipa de piedra". En el interior de *e*: "Calcedonia blanca lechosa". En el interior de *f*: "Cornerina rojiza". En el interior de *g*: "Pedernal gris rosado". Debajo de *h*: "Anillo de cobre". A la derecha de *i*: "Perla mineral de cobre". A la izquierda de *j*: "Disco de cobre". En el interior de *k*: "Pedernal plumiza". En

el interior de *l*: "Calcedonia semi transparente". En el interior de *m*: "Pedernal blanco amarillento". En el interior de *n*: "Argolla de cobre". Al pie de la página: "Todo tamaño natural".

Lám. cxxii o-cc: "Taltal, 11 de Abril de 1922. Puerto Oliva". Encima de *r*: "Anillo de cobre". A la izquierda de *s*: "Pipa de piedra". En el interior de *t*: "Pinzas de cobre". Debajo de *u*: "Anzuelo de cobre".

En el interior de *v*: "Brazalete doble de cobre". Entre *w* y *x*: "Útiles de hueso". A la izquierda de *y*: "Punta arpón de hueso". A la derecha de *z*: "Parte delantera arpón hueso"; a la izquierda: "Cara lateral". A la izquierda de *aa*: "Punta arpón hueso"; a la derecha: "Tipo redondo". A la izquierda de *bb*: "Cara lateral". A la izquierda de *cc*: "Cara posterior". Al pie de la página: "Todo tamaño natural".

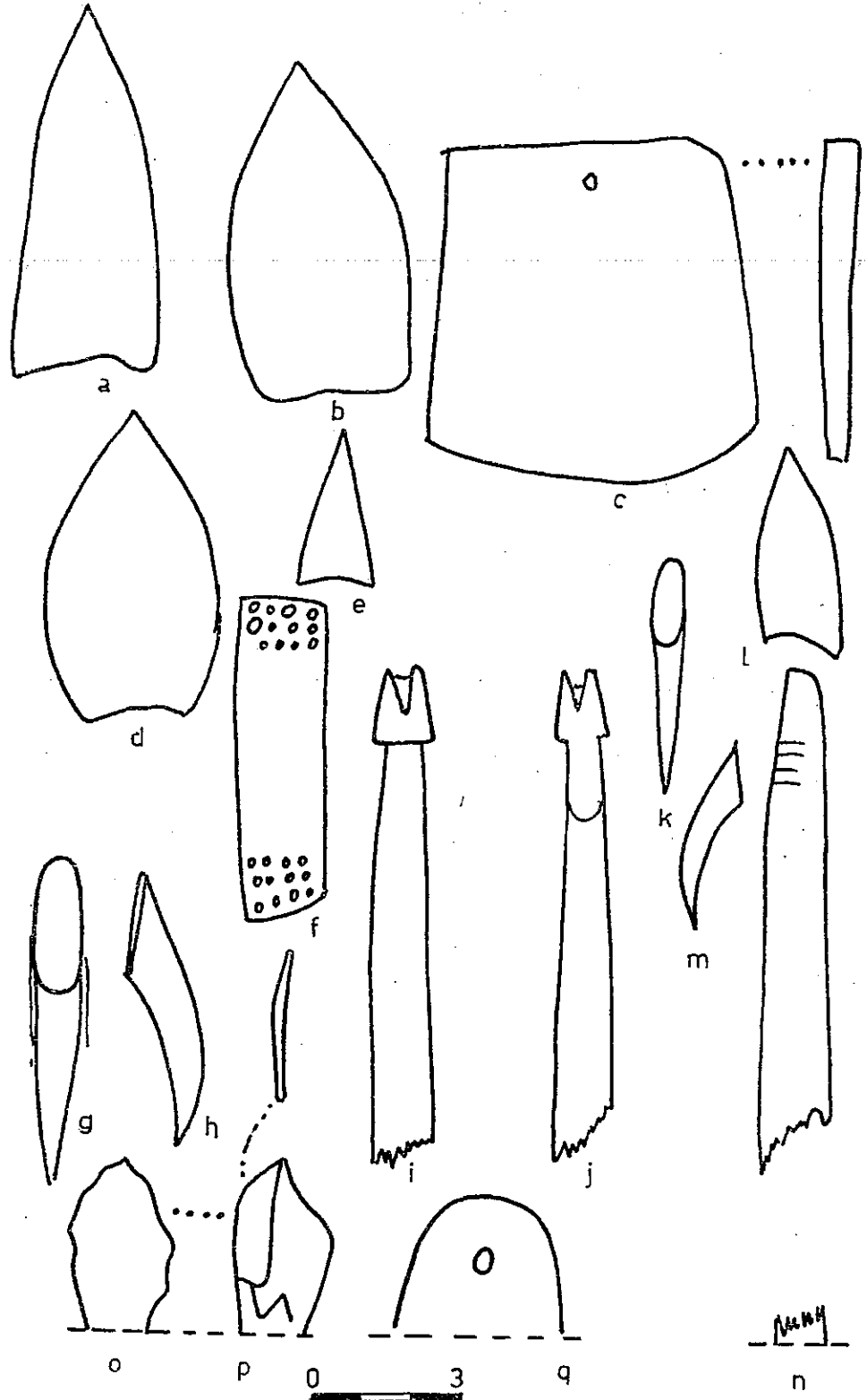

NOTAS A LAMINA CXXIII

Anotaciones de Capdeville: lám. CXXIII
a-q: "Taltal, 16 de Enero de 1917 - Puntilla Sur. Cementerio del vaso figurado rojo carmín. En este cementerio se hallan los dolménicos tendidos a 1 m. hondura y las gentes del vaso figurado a 0m. 50 profundidad. Hago notar esta relación". A la derecha de *a:* "Pedernal lila". A la derecha de *b:* "Pedernal gris claro". En el interior de *c:* "Placa de adorno de mineral de cobre verde azulejo". A la izquierda de *f:* "Lámina de oro con dos perforaciones". a la derecha: "Las demás son impresiones". A la izquierda de *g:* "Punta arpón

hueso cara posterior". A la izquierda de *h:* "Cara lateral". A la derecha de *i:* "Parte delantera de arpón de hueso"; a la izquierda: "Parte posterior". A la izquierda de *j:* "Cara anterior plana en la punta". A la izquierda de *k:* "Punta arpón hueso"; a la derecha: "Cara posterior". A la izquierda de *m:* "Cara anterior". A la derecha de *n:* "Cara lateral". A la izquierda de *o:* "Estas jentes dan goma colorada en sus puntas de flechas". A la derecha de *q:* "Pulidor de metales con perforación".

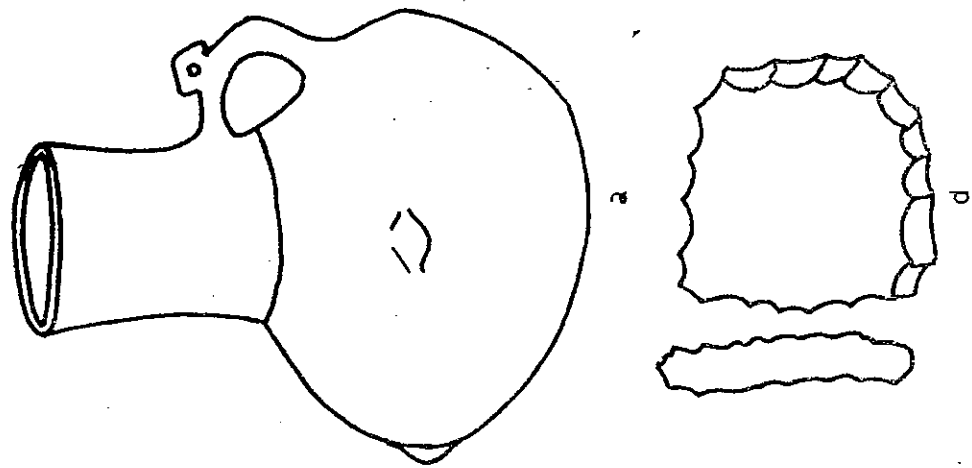
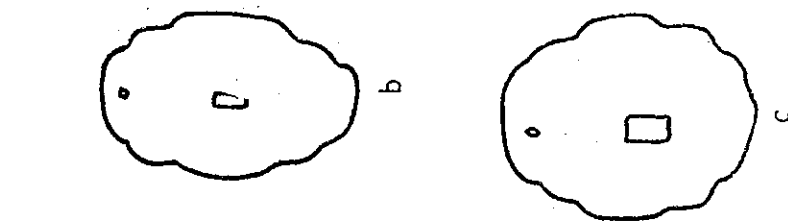
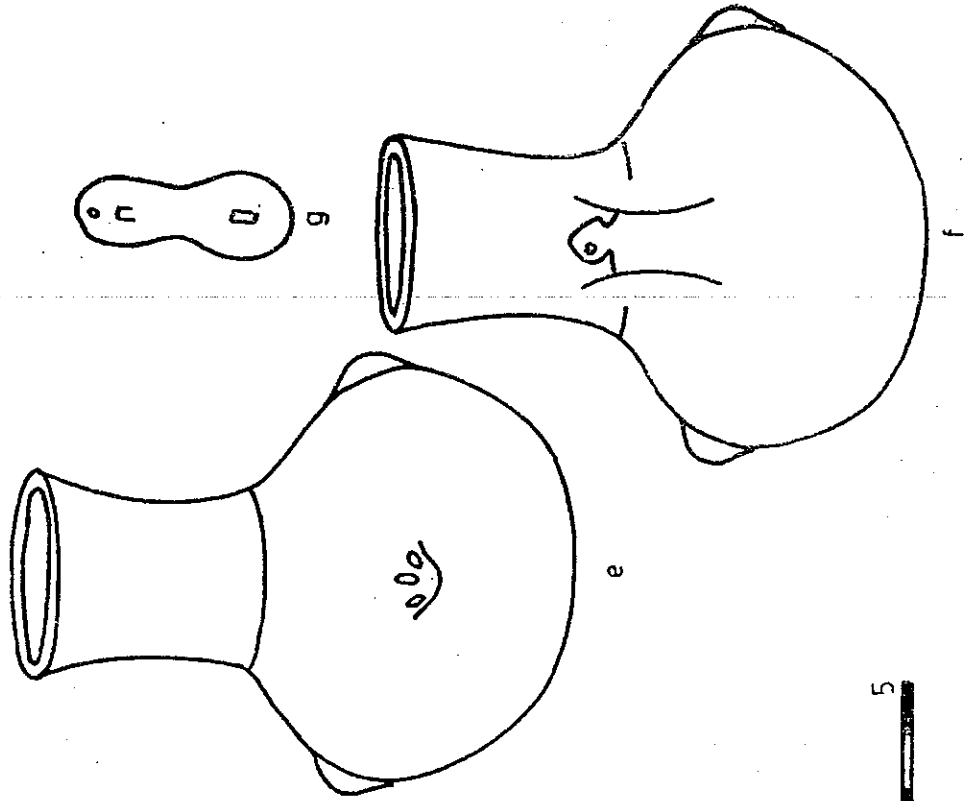

NOTAS A LAMINA CXXIV

Anotaciones de Capdeville: lám. cxxiv a-d: "Taltal, 5 de Julio de 1922. Cementerio de los vasos negros y de las placas de oro, situado en la esquina noreste de la llanura del Hueso Parado. Sepultura a 1 m. hondura". Debajo de *a:* "Visto de perfil". Encima de *b:* "Placa de oro"; debajo: "Pesa: 7 1/2 gramos. Grueso: 0m. 001". Encima de *c:* "Placa de oro"; a la derecha: "Pesa: 10 gramos. Grueso: 0 m. 001". A la derecha de *d:* "Trocito de una sustancia rosa gris por fuera y negro por den-

tro que servía para comer. Las mascadas (los dientes) están patentes en los bordes". Al pie de la página: "Todo tamaño natural".

Lám. cxxiv e-g: "Taltal, 5 de Julio de 1922. Cementerio de los vasos negros y de las placas de oro. Sepultura a 1 m. hondura". Debajo de *e:* Vista de frente". Debajo de *f:* "Vista por detrás". Encima de *g:* "Placa de oro"; a la derecha: "Pesa: 2 1/2 gramos". Al pie de la página: "Tamaño natural".

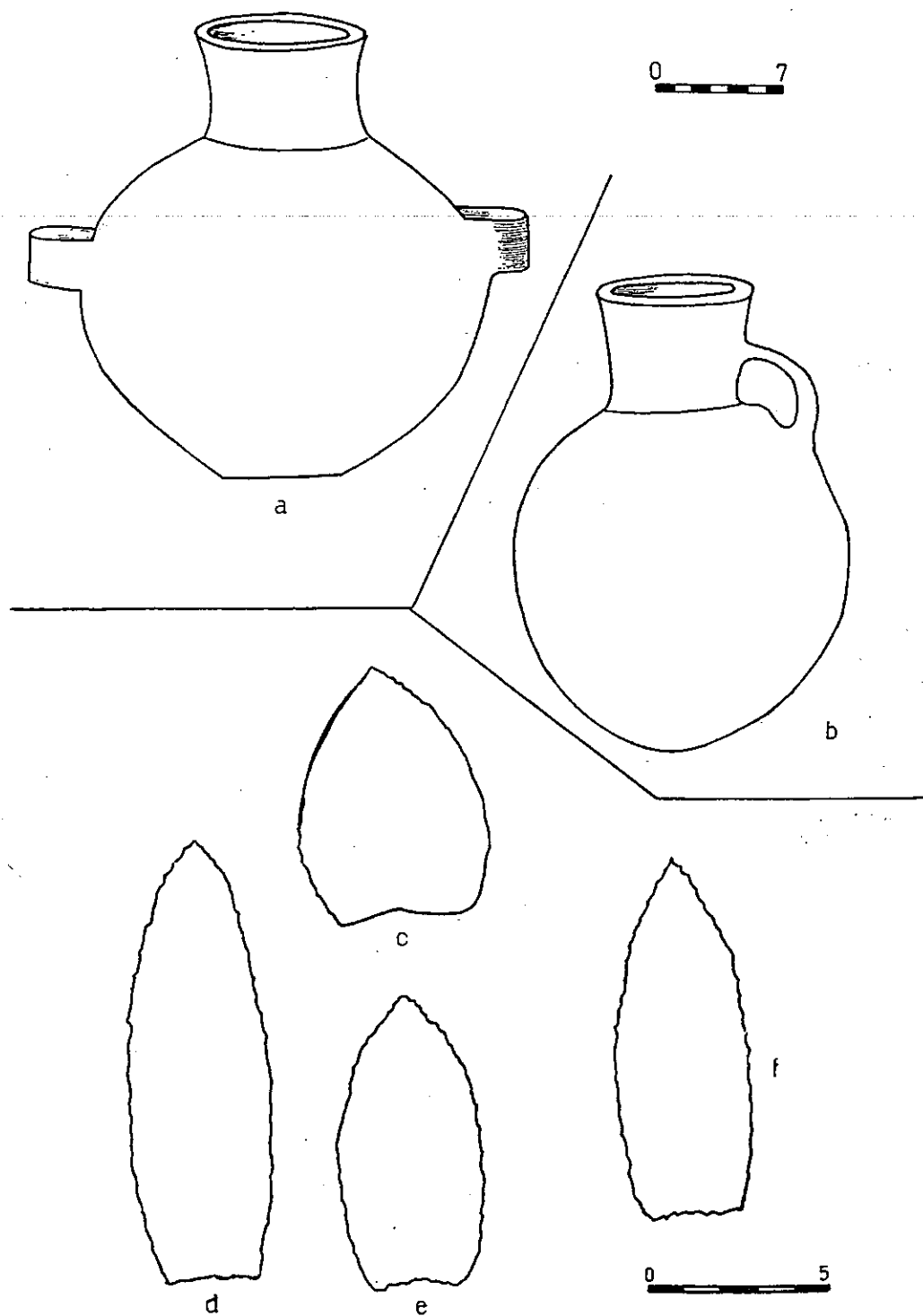

NOTAS A LAMINA CXXV

Anotaciones de Capdeville: lám. cxxv a: "Taltal, 10 de Junio 1918. Cementerio de los vasos negros y de las placas de oro, situado en la esquina noreste de la llanura del Hueso Parado. Sepultura a 1 m. 10 hondura". A la derecha de *a*: "Dimensiones: Altura. . . 0 m. 25. Mayor diámetro. . . 0 m. 22 1/2. Largo del cuello. . . 0 m. 06. Ancho cuello base. . . 0 m. 08. Ancho cuello boca. . . 0 m. 10. Asa: Ancho. . . 0 m. 04. Largo. . . 0 m. 04". Al pie de la página: "Medio tamaño natural".

Lám. cxxv b: "Taltal, 10 de Junio de 1918. Cementerio de los vasos negros y

de las placas de oro. Sepultura a 1 m. 10 hondura". A la derecha de *b*: "Dimensiones: Altura. . . 0 m. 25. Mayor diámetro: . . . 0 m. 19. Largo cuello. . . 0 m. 6 1/2. Ancho base cuello. . . 0 m. 07. Ancho boca cuello. . . 0 m. 09. Asa: Altura en que principia. . . 0 m. 03. Largo. . . 0 m. 04. Grueso. . . 0 m. 01. Ancho. . . 0 m. 02". Al pie de la página: "Medio tamaño natural".

Lám. cxxv c-f: "Taltal, 5 de Julio de 1922 Cementerio de los vasos negros y de las placas de oro". Al pie de la página: "Tamaño natural".

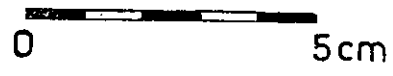
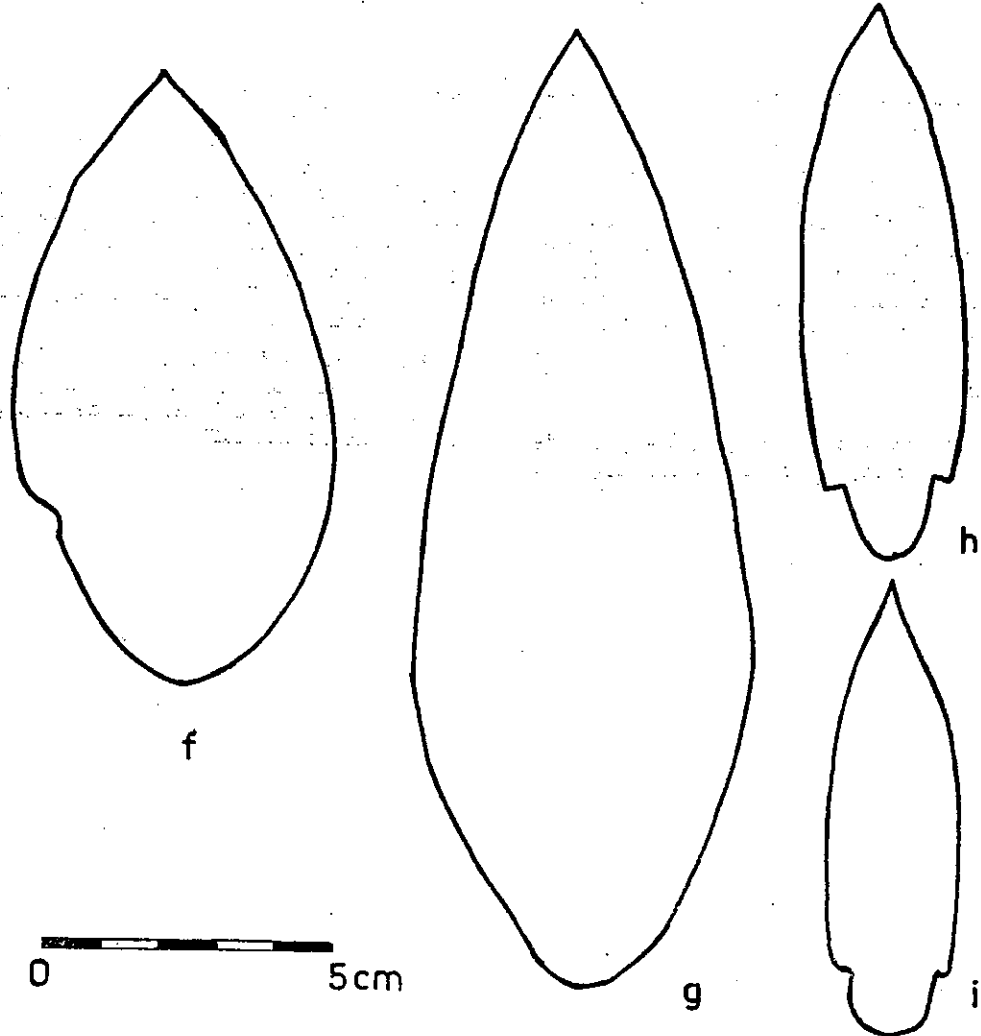
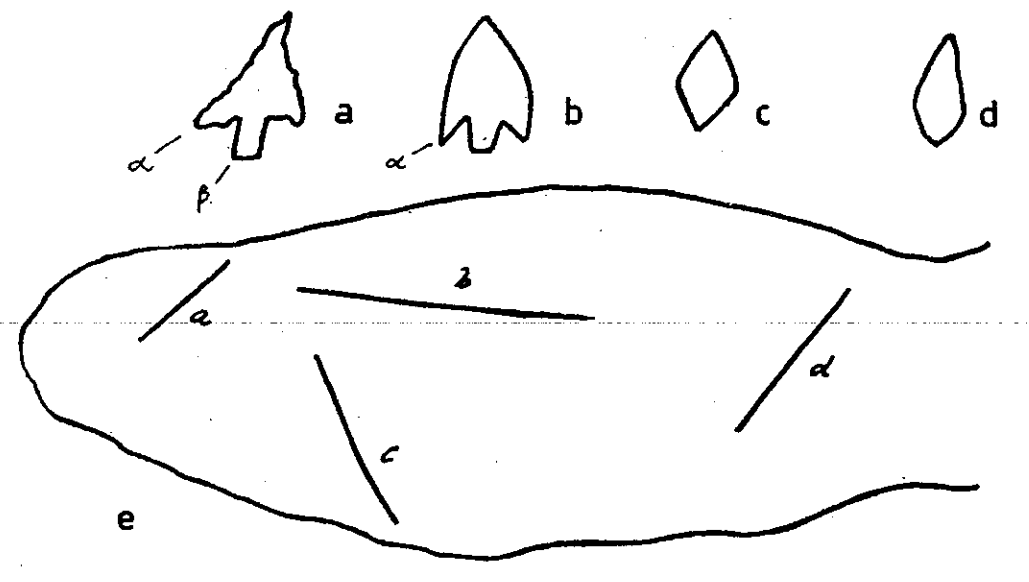

NOTAS A LAMINA CXXVI

Anotaciones de R. Latcham: Lám. cxxvi a-b: Alfa - "barba". Beta - "pedúnculo o lengüeta". Anotaciones de Capdeville: Lám. cxxvi f-i: "Taltal, 27 de Octubre de 1921. Punta Morada. Civilización dolménica. Círculo de piedras. Esqueletos tendidos. Cráneos dolicocefalos. Dientes gastados ho-

rizontalmente". En el interior de f: "Punta de lanza roja". En el interior de g: "Punta de lanza blanca rosada". En el interior de h: "Punta de flecha blanca". En el interior de i: "Punta de flecha gris plateada". Al pie de la página: "Tamaño natural".

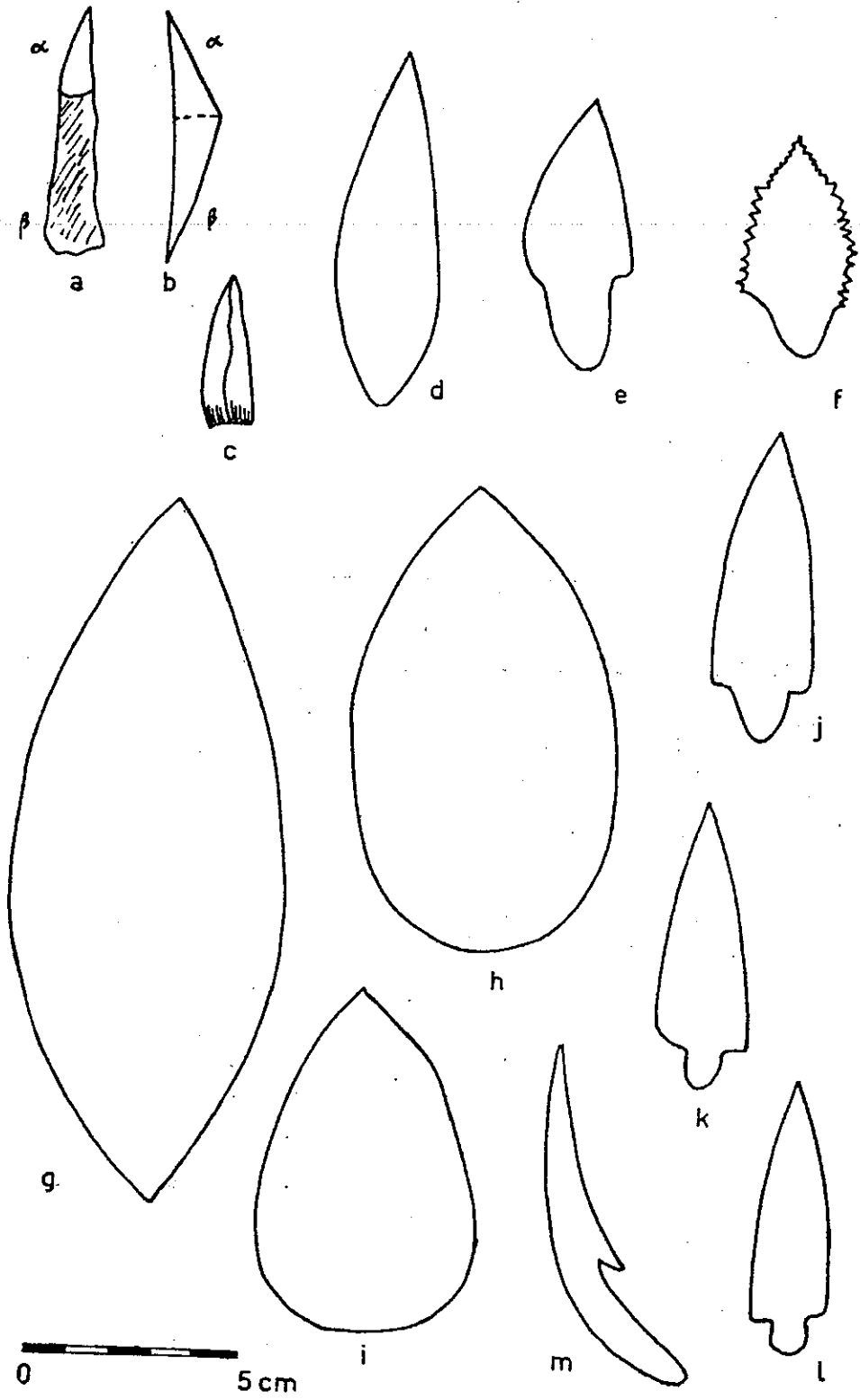

NOTAS A LAMINA CXXVII

Anotaciones de Capdeville: Lám. cxxvii a-c: Encima de *a*: "Cara inferior". A la izquierda de *a*: "Parte redonda" (*alfa*); "Chaflán" (*beta*). Encima de *b*: "Lado izquierdo". A la derecha de *b*: "Parte redonda" (*alfa*); "Chaflán" (*beta*). A la derecha de *c*: "Punta de flecha de calcedonia blanquizca. Cara superior".

Lám. cxxvii d-f: Debajo de *d*: "Punta en hoja de laurel solutrina". Debajo de *e*: "Punta con muesca (à cran) solutreana". A la derecha de *f*: "Punta barbada magdalénica".

Lám. cxxvii g-h: "Gentes de los círculos de piedras. Puntilla Sur. Esqueletos

tendidos". En el interior de *g*: "Punta de lanza oval de dos puntas". En el interior de *h*: "Punta de lanza oval de una punta".

Lám. cxxvii i-m: "Gentes de los círculos de piedras. Las tres puntas de flechas y la punta de anzuelo de hueso, pertenecen al Cementerio del Caserón. Esqueletos tendidos". En el interior de *i*: "Puntilla Sur. Punta de lanza de base recta". En el interior de *j*: "Plana la cara inferior". En el interior de *k*: "Plana la cara inferior". En el interior de *l*: "Convexas las dos caras". A la izquierda de *m*: "Punta de anzuelo de hueso".

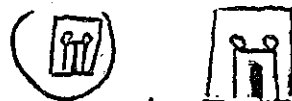
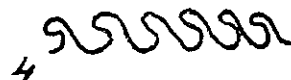
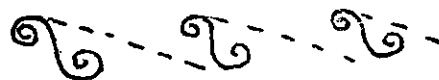
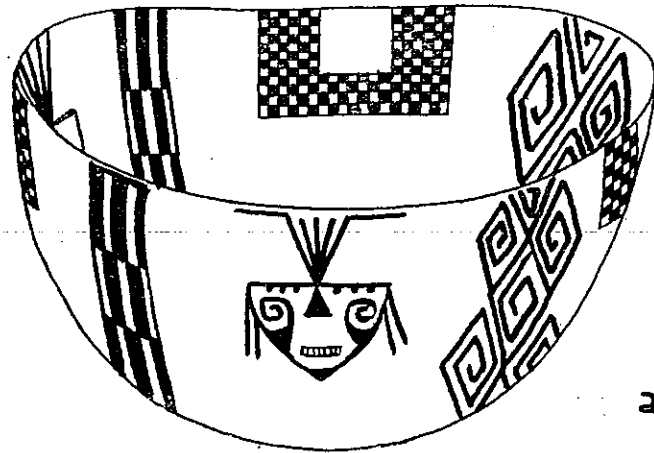

NOTAS A LAMINA CXXVIII

Anotaciones de R. Rengifo: Lám. cxxviii
b-c: Debajo de *b*: "Huara de sus cacharros". Debajo de *c*: "Huara original".

Lám. cxxviii d-g: Nota del editor: los dibujos son numerados de 1-4, por R. Rengifo.

**UBICACION GEOGRAFICA DE LOS CROQUIS DE CEMENTERIOS Y
SEPULTURAS DESCRITOS POR AUGUSTO CAPDEVILLE R. EN SU
CARTA DEL 17 DE FEBRERO DE 1919 AL DR. MAX UHLE.**

EXPLICACIONES:

PUNTIILLA SUR

- 1 Sepult. E. Herrera.
- 1 " 1.er hallazgo.
- 2 " de la gran placa.
- 3 " de la gran placa.
- 10 Cement. y sepult. pipa tubular de piedra.

QUEBRADA DE LOS CHANGOS

- 11 Sepult. gran vaso de piedra y esquema sepult. 4 esqueletos.
- 12 Sepult. gran vaso de piedra y esquema sepult. 4 esqueletos.

- 13 Cementerios { Gentes Vasos Pintados.
Gran Vaso de piedra.
Mancha roja superficial.

MORRO COLORADO

- 14 Cement. y tipo de sepult. conchal Morro Colorado.
- 15 Sepulturas conchal Morro Colorado.
- 16 Cement. del caserón. Círculos de piedras.
- 17 Cement. del Caserón. Círculos de piedras.
- 18 Cement. del Caserón. Círculos de piedras.
- 22 Tipo de sepult. del Cement. del Caserón.

AL S. S. O. DEL MORRO COLORADO

- 23 Tipo de sepult. del Cement. 1.er palo de Telégrafo.
- 24 Tipo de sepult. del Cement. 1.er palo de Telégrafo.
- 25 Cement. 1.er palo de Telégrafo.
- 26 Tipo de sepult. del Cement. 1.er palo de Telégrafo.
- 29 Tipo de sepult. del Cement. 1.er palo de Telégrafo.

AL S. DEL MORRO COLORADO

- 30 Tipo de sepult. del Cement. de los Linderos Bajos.
- 31 Cement. de los Linderos Bajos.
- 32 Tipo de sepult. del Cement. de los Linderos Bajos.

PUNTA MORADA

- 33 Cement. herramientas amarillas c. marcas conchoidales de Pta. Morada.
- 34 Cement. herramientas amarillas c. marcas conchoidales de Pta. Morada.
- 35 Cement. herramientas amarillas c. marcas conchoidales de Pta. Morada.
- 36 Cement. herramientas amarillas c. marcas conchoidales de Pta. Morada.
- 37 Tipo de sepult. Cement. Círculos de Piedra de Pta. Morada.

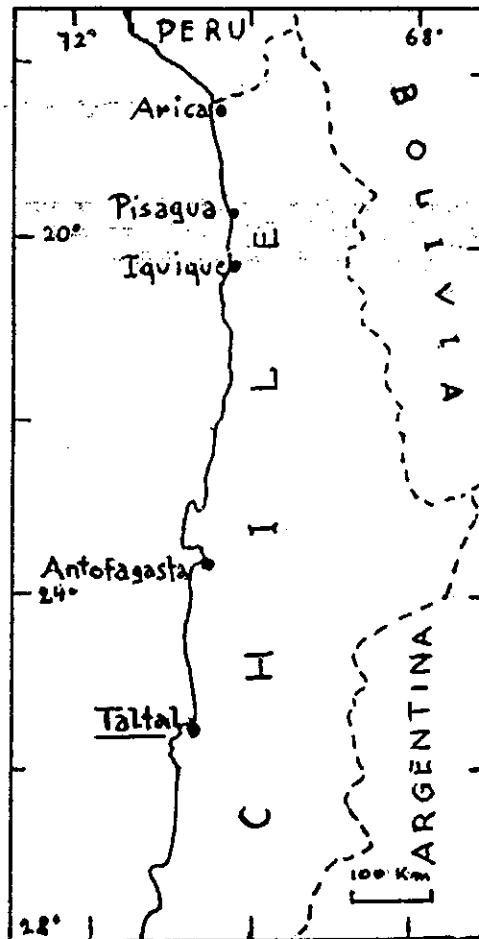

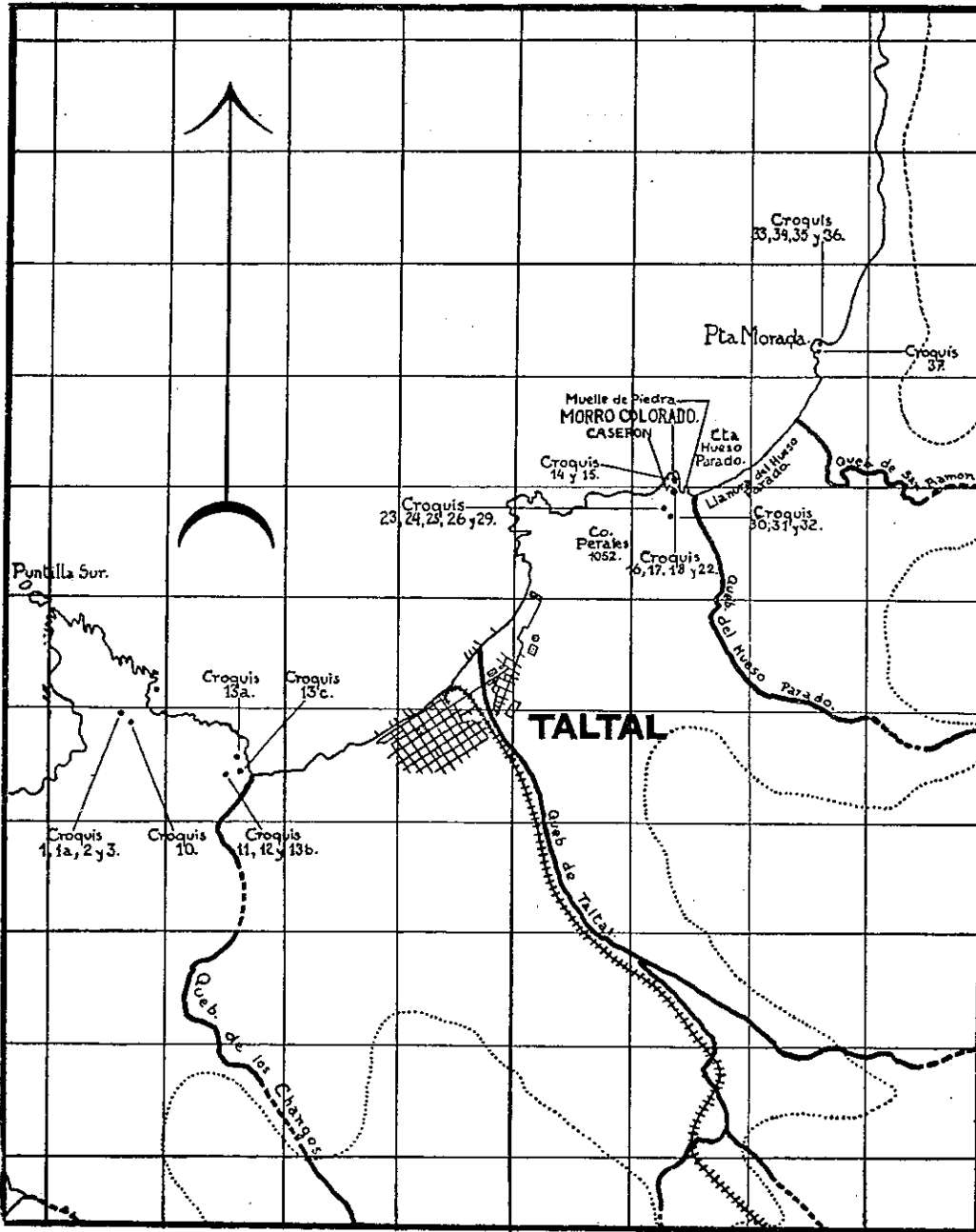

R. CAPDEVILLE C. - 1956.

NOTA.- CADA CUADRADO CORRESPONDE A 1 KM².

UBICACIONES DE LOS DIFERENTES CORTES Y CAPAS DEL MORRO COLORADO.

CARTA DE AUGUSTO CAPDEVILLE A MAX UHLE DEL 9 DE MAYO DE 1920.

LEYENDA

	Capa blanca.		Capa morada.		Capa mezcla de ceniza negra, conchas y des- perdicios.
	Capa negra.		Capa de hojas.		Capa de fondo.
	Capa amarilla.		Capa de conchas.		Rocas.
	Capa de cenizas.		Capa superficial.		Punto NORTE.

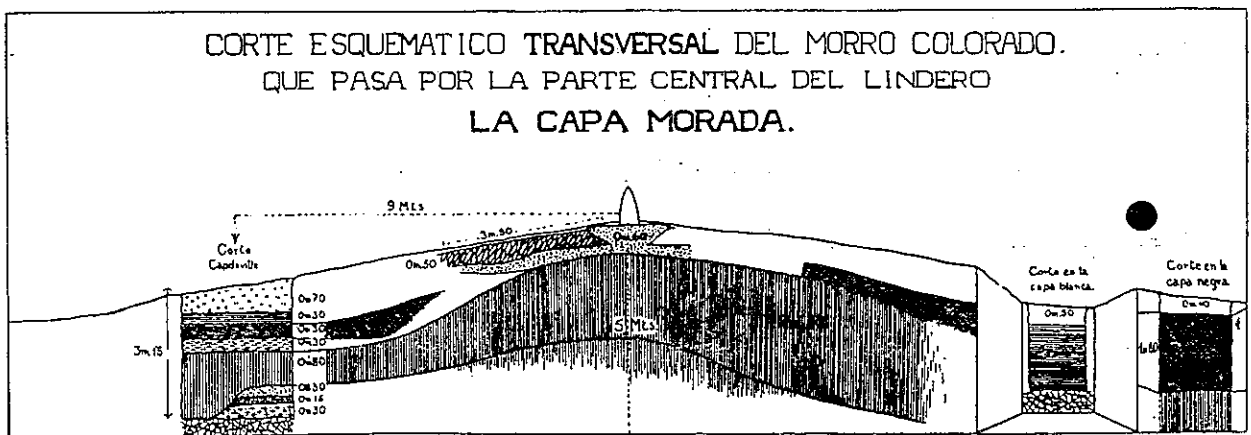

CORTE ESQUEMATICO LONGITUDINAL DEL MORRO COLORADO.
 HECHO A 2M50 AL SO. DE LA LINEA DE LA CUMBRE.
 LA CAPA DE CONCHAS.

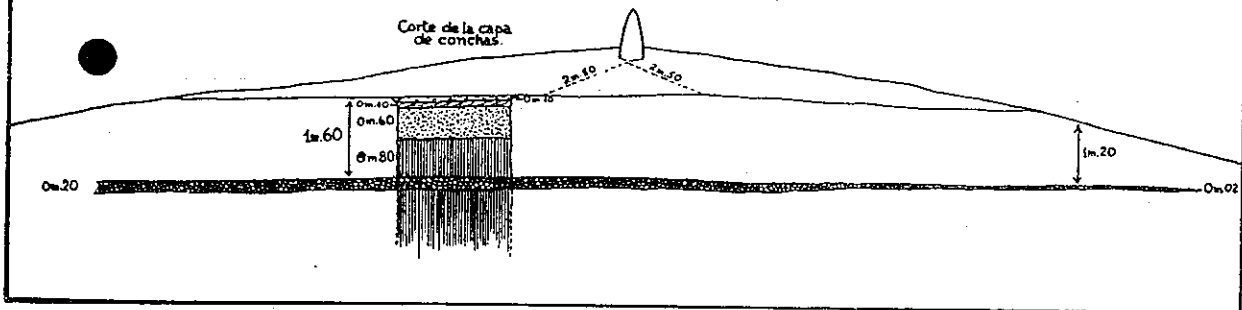

CORTE ESQUEMATICO LONGITUDINAL DEL MORRO COLORADO.
 HECHO EN LA LINEA DE LA CUMBRE.
 LA CAPA DE CENIZA.

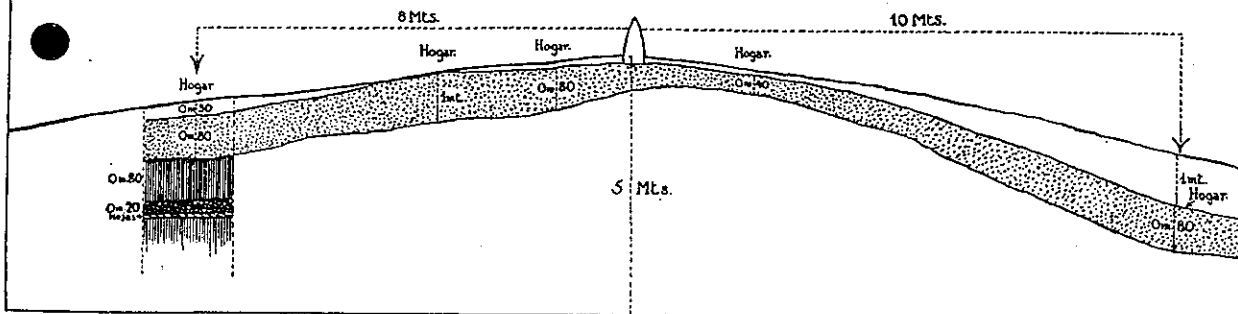

CORTE ESQUEMATICO LONGITUDINAL DEL MORRO COLORADO.
 HECHO AL S.SO. DEL LINDERO.
 LAS CAPAS DE HOJAS Y AMARILLA.

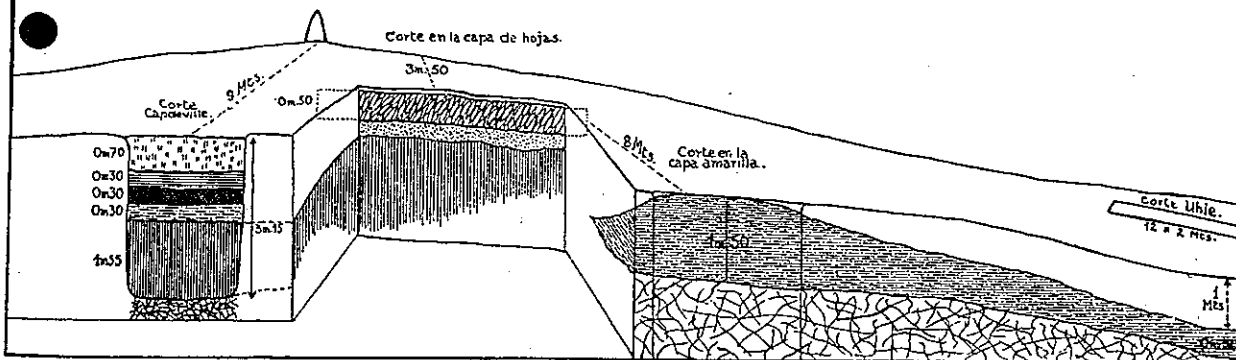

**UBICACIONES DE LOS
MANANTIALES O AGUA-
DAS SITUADAS EN EL LI-
TORAL AL NORTE DEL
PUERTO DE TALTAL.**

(Del artículo de Augusto Capdeville, titulado: "Un Cementerio Prehistórico Chincha Atacameño de Punta Grande - Taltal" del 16 de Febrero de 1923).

DETALLE:

- 1 Aguada del Hueso.
- 1a " " (Peralito).
- 2 " de Punta Morada
- 3 " de Paso Malo.
- 4 " de Pozo de Ag. Verde
- 5 " de Agua Dulce.
- 6 " de Anchuño.
- 7 " de Cachinalcito.
- 8 " del Pueblo.
- 9 " de la Queh del Jote.
- 10 Agua Buena de los Perales.
- 10a Aguada del Salitrillo.
- 11 " de los Perales.
- 12 " de Yumbes.
- 13 " de la Capilla
- 13a " del Rincón.
- 14 " de la Aguadita
- 15 " del Zapatero.
- 16 " de la Caña.
- 16a Manantial del Leoncito.
- 17 Aguada de las Locitas.
- 18 " del Cucaracho.
- 19 " del Médano.
- 19a " " "
- 19b " " "
- 19c " " "
- 20 " de la Loma Dulce
- 21 " del Panulcito.
- 22 " del Punteagudo.
- 23 " del Trapiche.
- 24 " del Panul (Resbalón)
- 25 " del Cardón.
- 26 " de las Huallancas.
- 27 " de la Cta. Colorada.
- 28 " del Buitre.
- 29 " de Miguel Díaz.
- 29a " del Trapiche.

